

PFA1320R

Монтажная коробка



- Изготавливается из экономичного поликарбоната, который имеет категорию горючести UL94-V2
- Благодаря использованию поворотного шарнира в конструкции монтажную коробку легко разбирать, устанавливать и обслуживать
- Имея несколько установочных отверстий, монтажная коробка совместима с разнообразными типами видеокамер
- Предназначается для использования в помещении и не является водонепроницаемой
- Поддерживается несколько способов установки, таких как монтаж на стену, столб и потолок, чтобы удовлетворить потребности различных сценариев применения
- Имеет выбивные заглушки сбоку и снизу, которые можно удалить для ввода кабелей

Обзор серии

Монтажная коробка Dahua имеет привлекательный дизайн и очень удобна в установке. В ней можно легко упорядочить кабели, а сбоку коробки имеются кабельные вводы, что упрощает монтаж и обслуживание.

Применение

Идеально подходит для монтажа видеокамер и предназначена для эксплуатации при температуре от -40°C до $+60^{\circ}\text{C}$ с относительной влажностью менее 90%.

Монтаж

Монтаж на коробку

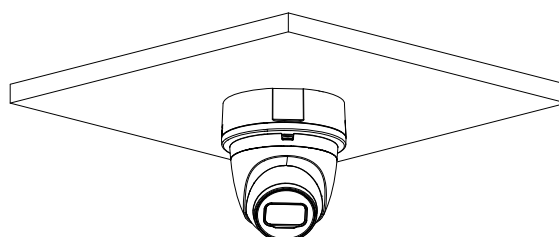

Размеры, мм

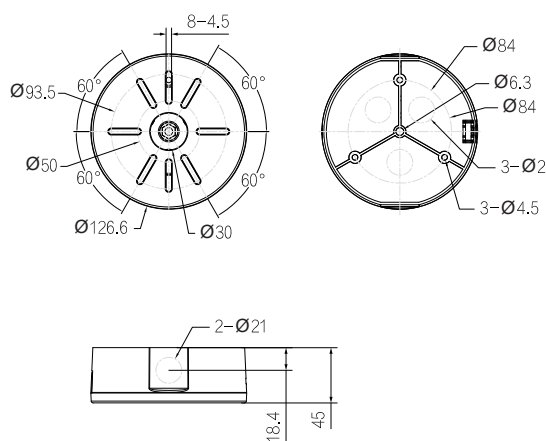

Комплектация

- Монтажная коробка, 1 шт.
- Винт M4x12, 4 шт.
- Гайка M4, 4 шт.
- Гайка 1/4"-20 UNC, 1 шт.
- Винт ST2.3x8, 1 шт.
- Винт ST4x25, 3 шт.
- Пластиковый дюбель, 3 шт.
- Монтажный шаблон, 1 шт.

Технические характеристики

Физические параметры

Материал корпуса	Поликарбонат
Размеры	Ø 126.6 мм × 45 мм
Максимальная нагрузка	Цилиндрическая видеокамера: 0.6 кг Купольная видеокамера: 1 кг
Масса	Нетто: 0.09 кг Брутто: 0.12 кг
Цвет	Белый
Совместимость	См. документацию по подбору аксессуаров

Условия эксплуатации

Рабочая температура	$-40^{\circ}\text{C} \sim +60^{\circ}\text{C}$
Рабочая влажность	0% ~ 90%
Температура хранения	$-40^{\circ}\text{C} \sim +60^{\circ}\text{C}$
Влажность хранения	10% ~ 90%
Уровень антикоррозийной защиты	Базовый

Информация для заказа

Тип	Артикул	Описание
Аксессуары для видеокамер	DH-PFA1320R	Монтажная коробка