

# Weissgauff

## РУКОВОДСТВО ПО ЭКСПЛУАТАЦИИ

---

МИКРОВОЛНОВАЯ ПЕЧЬ

---

### **BMW0-206 Grill** **BMW0-207 Grill**

---

Перед использованием внимательно прочтите и изучите данное руководство.  
Соблюдайте правила техники безопасности при работе с устройством.

# СОДЕРЖАНИЕ

---

ПРАВИЛА ТЕХНИКИ БЕЗОПАСНОСТИ	3
ОПИСАНИЕ УСТРОЙСТВА	7
ИНСТРУКЦИИ ПО УСТАНОВКЕ	8
ПОРЯДОК РАБОТЫ	13
РЕКОМЕНДАЦИИ ПО ИСПОЛЬЗОВАНИЮ	21
ЧИСТКА И ТЕХНИЧЕСКОЕ ОБСЛУЖИВАНИЕ	23
ПОИСК И УСТРАНЕНИЕ НЕИСПРАВНОСТЕЙ	24
УТИЛИЗАЦИЯ	25
ТЕХНИЧЕСКИЕ ХАРАКТЕРИСТИКИ	26

# ПРАВИЛА ТЕХНИКИ БЕЗОПАСНОСТИ

## МЕРЫ ПРЕДОСТОРОЖНОСТИ ДЛЯ ПРЕДОТВРАЩЕНИЯ ВРЕДНОГО ВОЗДЕЙСТВИЯ СВЧ-ИЗЛУЧЕНИЯ

- Ни в коем случае не пытайтесь включать устройство, не закрыв как следует дверцу. В противном случае существует опасность подвергнуть себя и окружающих вредному воздействию СВЧ-излучения.
- Ни в коем случае не допускайте повреждения защелки дверцы и не вносите в нее никакие изменения.
- Не помещайте никакие предметы между передней панелью устройства и дверцей. Следите, чтобы на уплотнителе дверцы не накапливались загрязнения и остатки чистящего средства.



### ПРЕДУПРЕЖДЕНИЕ

- При повреждении дверцы или уплотнителя дверцы ни в коем случае не используйте устройство, пока оно не будет отремонтировано квалифицированным специалистом.
- Постоянно поддерживайте свое устройство в чистоте. Это позволит предотвратить повреждение его поверхностей, которое может привести к сокращению срока его службы и возникновению опасных ситуаций.

## МЕРЫ ПРЕДОСТОРОЖНОСТИ ПРИ ИСПОЛЬЗОВАНИИ УСТРОЙСТВА

- Для предотвращения опасности возгорания, поражения электрическим током, травм или воздействия сильного СВЧ-излучения во время использования устройства соблюдайте все обычные меры предосторожности, включая правила техники безопасности, приведенные в настоящем руководстве.
- Прочтите раздел «Меры предосторожности для предотвращения вредного воздействия СВЧ-излучения» и строго соблюдайте приведенные в нем требования.
- Это устройство могут использовать дети в возрасте 8 лет и старше, лица со сниженными физическими, сенсорными или умственными способностями, а также лица, обладающие недостаточным опытом и знаниями, при условии, что они находятся под наблюдением или же получили все необходимые инструкции по безопасному использованию устройства и понимают возможные опасности.
- Не позволяйте детям играть с этим устройством. Чистка и техническое обслуживание устройства могут выполняться детьми старше 8 лет, но только под наблюдением взрослых.
- Не подпускайте детей младше 8 лет близко к работающему устройству или держите их под постоянным наблюдением.
- Устройство и шнур электропитания должны быть недоступны для детей младше 8 лет.

- При повреждении шнура электропитания во избежание возможной опасности он должен быть заменен изготовителем, представителем сервисной службы или иным лицом с аналогичными полномочиями и квалификациями. (Это требование относится только к устройствам, в которых предусмотрено крепление типа Y.)



## ПРЕДУПРЕЖДЕНИЯ

---

- Любые работы по ремонту и техническому обслуживанию, предусматривающие снятие крышки, обеспечивающей защиту от воздействия СВЧ-излучения, представляют опасность и должны выполняться только квалифицированным специалистом.
  - Во избежание опасности поражения электрическим током перед заменой лампы освещения убедитесь, что устройство отключено от сети.
- 
- Это устройство предназначено для использования в бытовых и аналогичных им условиях, например:
    - в кухонных зонах для персонала в магазинах, офисах и других производственных средах;
    - клиентами в гостиницах, отелях и других заведениях гостиничного типа;
    - на фермах;
    - в гостиницах типа «ночлег и завтрак».
  - Эта микроволновая печь предназначена для нагревания еды и напитков. Не используйте ее для сушки продуктов питания и высушивания одежды, а также для подогревания грелок, домашних тапок, губок, влажных тряпок и подобных вещей. Несоблюдение этого требования может привести к возгоранию или травмам.
  - В режиме СВЧ используйте только кухонные принадлежности и посуду, подходящие для приготовления в микроволновой печи.



## ПРЕДУПРЕЖДЕНИЕ

---

Ни в коем случае не нагревайте жидкости или иные продукты питания в герметично закрытых контейнерах. Существует опасность взрыва.

---

- Не оставляйте устройство без присмотра при подогревании еды в пластмассовых или бумажных контейнерах. Существует риск возгорания.
- При нагревании напитков в микроволновой печи может возникнуть явление резкого отложенного вскипания. Поэтому, доставая емкости с жидкостями из СВЧ-печи, соблюдайте особую осторожность.
- Для предотвращения ожогов бутылочки или банки с детским питанием перед употреблением необходимо встряхнуть или иным способом перемешать их содержимое. Кроме того, обязательно проверяйте их температуру.
- Не нагревайте в микроволновой печи свежие яйца в скорлупе или сваренные вкрутую яйца, поскольку они могут взорваться даже после завершения СВЧ-нагрева.

- Не используйте для приготовления в режиме СВЧ металлические контейнеры.
- Используйте только кулинарные термометры, рекомендованные для этой микроволновой печи. (Это требование относится только к СВЧ-печаам, в которых предусмотрено использование термометра.)
- Регулярно очищайте свою микроволновую печь и удаляйте все остатки пищи.
- Если не поддерживать устройство в чистоте, загрязнения могут привести к повреждению его поверхностей, что, в свою очередь, может привести к сокращению срока его службы и возникновению опасных ситуаций.
- Не используйте для очистки устройства пароочиститель.
- Не используйте для очистки стекла дверцы абразивные пасты с твердыми частицами или острые металлические скребки, поскольку они могут поцарапать поверхность, и стекло может треснуть.
- Эта микроволновая печь является встраиваемой. Иной способ ее установки не предусмотрен.
- Чтобы устройство не перегревалось, не устанавливайте его за декоративной дверцей. (Это требование не относится к устройствам, в которых предусмотрена декоративная дверца.)
- Во время работы СВЧ-печи декоративную дверцу необходимо держать открытой. (Это требование относится только к СВЧ-печаам с декоративной дверцей.)
- Соблюдайте осторожность, чтобы при извлечении посуды из устройства не сместить поворотный стол. (Это требование относится к жестко закрепленным или встроенным микроволновым печам со съемным поворотным столом, установленным на высоте не менее 900 мм от уровня пола. Оно не относится к микроволновым печам с откидной дверцей.)
- Внешние поверхности ящика для хранения могут нагреваться.
- При появлении дыма незамедлительно выключите устройство или отключите его от электросети и не открывайте дверцу, чтобы пламя погасло без притока кислорода.



## **ПРЕДУПРЕЖДЕНИЕ**

Во время работы микроволновая печь и ее внешние поверхности сильно нагреваются, особенно при использовании комбинированного режима.

- Ни в коем случае не прикасайтесь к нагревающимся элементам внутри микроволновой печи.
- Не подпускайте детей младше 8 лет близко к работающему устройству или держите их под постоянным наблюдением.
- В комбинированном режиме дети могут пользоваться микроволновой печью только под наблюдением взрослых.



## ПРЕДУПРЕЖДЕНИЯ

---

### Опасность поражения электрическим током!

- Касание внутренних компонентов устройства может привести к серьезной травме или смерти. Ни в коем случае не вскрывайте корпус устройства.
  - Отсутствие заземления или же неправильно выполненное заземление могут привести к поражению электрическим током.
- 
- Устройство можно подключать к розетке только после выполнения всех работ по его установке и заземлению.
  - Это устройство должно быть обязательно заземлено. В случае короткого замыкания заземление снижает риск поражения электрическим током, создавая для электрического тока путь наименьшего сопротивления.
  - Шнур электропитания этого устройства имеет провод заземления и вилку с заземляющим контактом. Такую вилку необходимо подключать к правильно установленной и заземленной сетевой розетке.
  - Если инструкции в отношении заземления не вполне понятны или вы же не уверены, правильно ли ваше устройство заземлено, обратитесь за консультацией к квалифицированному электрику или представителю сервисной службы.
  - Если требуется использовать удлинитель, он обязательно должен иметь заземляющий контакт.
  - Использование короткого шнура электропитания призвано снизить риски, поскольку более длинный шнур может запутаться или об него можно споткнуться и упасть.
  - Если вы заменили короткий шнур на длинный или используете удлинитель:
    - Значения электрических параметров такого шнура или удлинителя не должны быть меньше значений электрических параметров устройства.
    - Можно использовать только удлинители, имеющие заземляющий контакт.
    - Длинный шнур необходимо разместить таким образом, чтобы он не свисал со столешницы или стола, поскольку в таком случае об него можно легко споткнуться или же за него может потянуть ребенок.

# ОПИСАНИЕ УСТРОЙСТВА

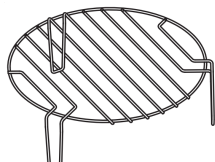
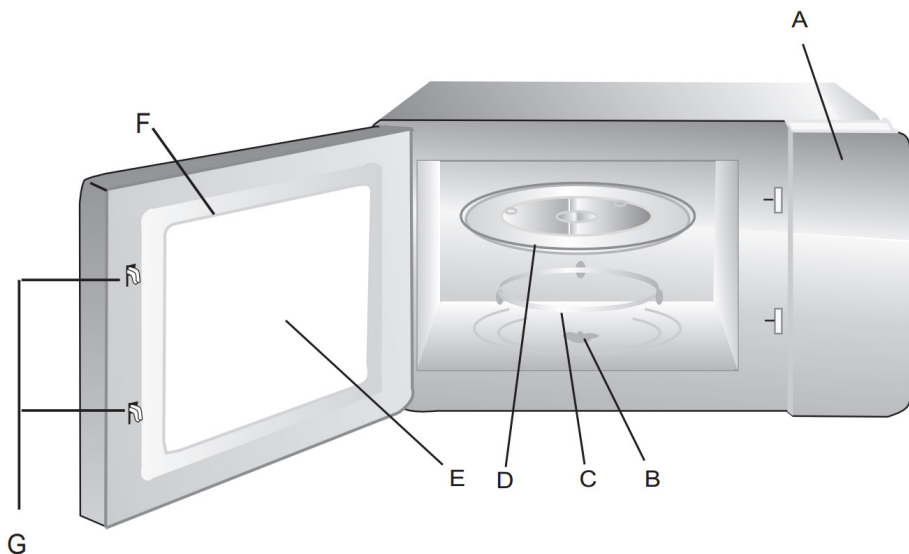

Решетка для гриля  
(не используйте в режиме СВЧ, устанавливайте только на поворотный стол)

- A** Панель управления
- B** Ось вращения поворотного стола
- C** Кольцо вращения поворотного стола
- D** Стекло́нная тарелка
- E** Смотровое окно
- F** Дверца
- G** Защелка дверцы

## КОМПЛЕКТ ПОСТАВКИ

В комплект поставки микроволновой печи входят:

- Стекло́нная тарелка 1 шт.
- Кольцо вращения поворотного стола 1 шт.
- Руководство по эксплуатации 1 шт.
- Комплект деталей для установки:

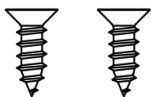

Винты «А»



Винт «В»

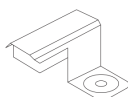

Монтажная скоба



Пластмассовая заглушка

# ИНСТРУКЦИИ ПО УСТАНОВКЕ

---

## ПОДКЛЮЧЕНИЕ К ЭЛЕКТРОСЕТИ

- Для подключения к электросети в этом устройстве предусмотрен шнур электропитания с вилкой. Вилку необходимо подключать только к правильно установленной и заземленной сетевой розетке.
- Напряжение в электросети должно соответствовать напряжению, указанному на паспортной табличке.
- Установку розетки и замену шнура электропитания должен выполнять только квалифицированный электрик.
- Если после установки устройства его вилка оказывается недоступной, необходимо предусмотреть трехполюсный автоматический выключатель с зазором между полюсами не менее 3 мм.
- Не используйте переходники, тройники и удлинители. Повышенная нагрузка в электросети может привести к пожару.



### **ПРЕДУПРЕЖДЕНИЕ**

---

Не пережимайте и не перегибайте шнур электропитания.

---

## ТРЕБОВАНИЯ К МЕСТУ УСТАНОВКИ

- Неукоснительно соблюдайте все инструкции по установке.
- Эта микроволновая печь предназначена только для использования в бытовых целях.
- Ее можно использовать только в варианте встроенной установки. Ни в коем случае не ставьте ее на столешницу или внутрь кухонного шкафа.
- Это устройство можно установить в навесной кухонной модуль или колонну шириной 60 см.
- В кухонном модуле, в который устройство будет встраиваться, не должно быть задней стенки.
- Между стеной и задней стенкой или дном расположенного над устройством модуля необходимо оставить зазор. Конкретные размеры зазоров см. на диаграммах.
- Минимальная высота установки составляет 85 см.
- Следите, чтобы вентиляционные отверстия всегда оставались открытыми.



### **ПРЕДУПРЕЖДЕНИЕ**

---

Необходимо учитывать, что во время работы внешние поверхности устройства могут сильно нагреваться.

---



## ТРЕБОВАНИЯ К РАЗМЕРАМ

### 1. Установка в навесной кухонный модуль

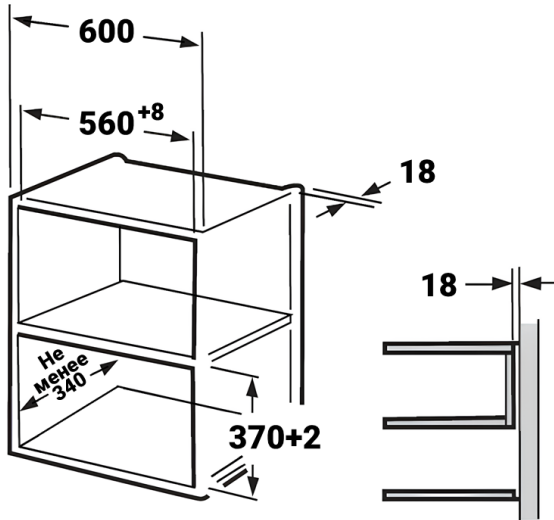

### 2. Установка в колонну

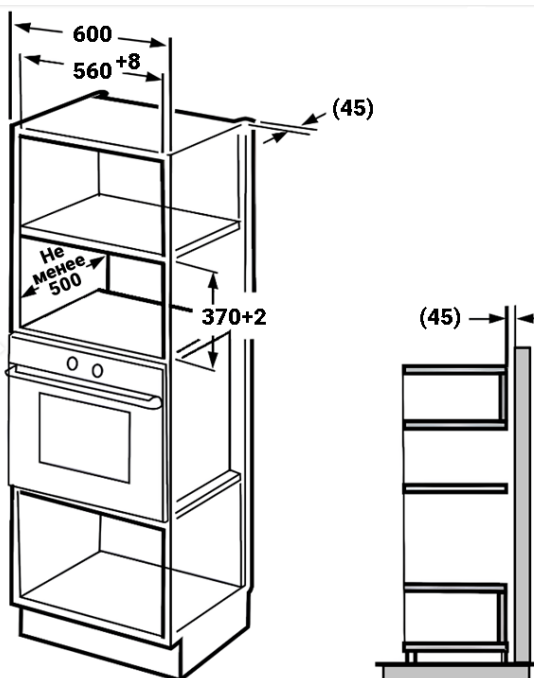



## ПРИМЕЧАНИЕ

В обоих вариантах установки необходимо использовать монтажную скобу и шаблон на дно кухонного модуля.

## ПОДГОТОВКА КУХОННОГО МОДУЛЯ

- Прочитайте инструкции, приведенные на шаблоне. Поместите шаблон на дно кухонного модуля.

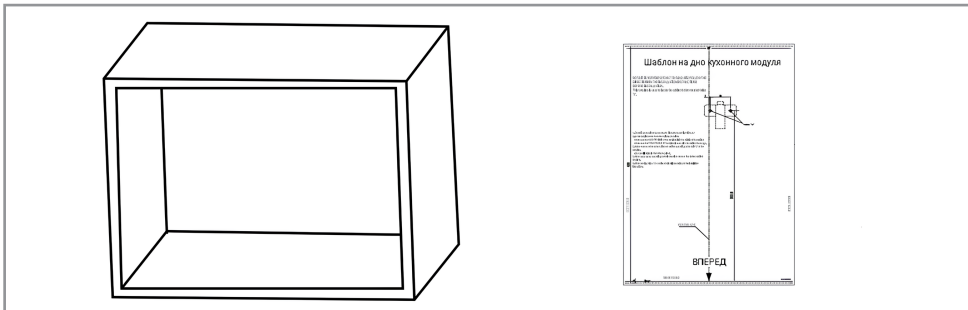

- Сделайте отметки на дне кухонного модуля в соответствии с отверстиями «А» в шаблоне.

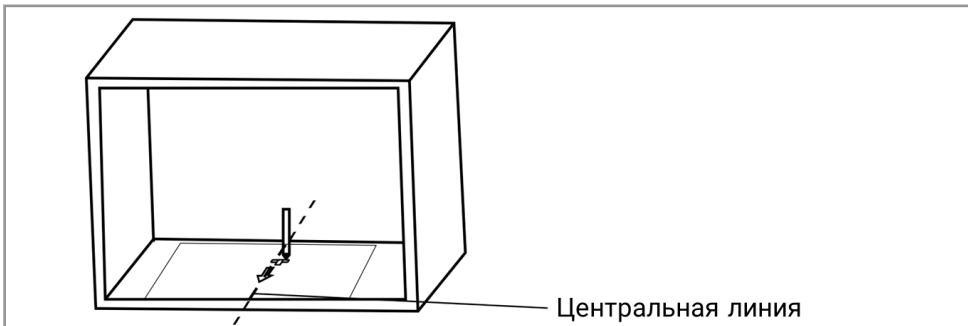

- Уберите шаблон и зафиксируйте монтажную скобу винтами «А».

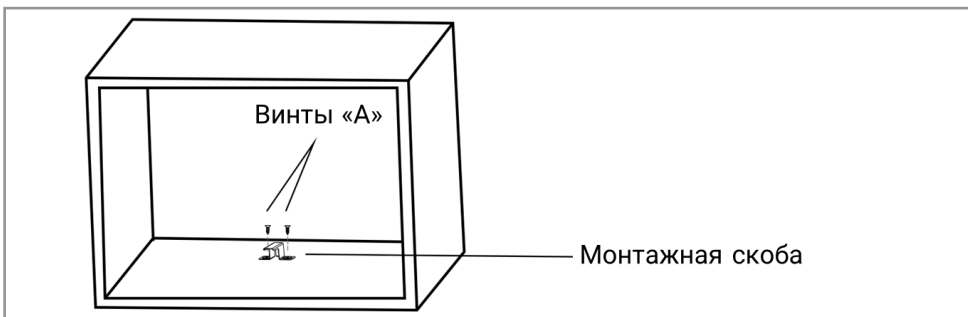

## УСТАНОВКА СВЧ-ПЕЧИ

- Установите микроволновую печь в кухонный модуль.
  - Проследите, чтобы задняя панель микроволновой печи была зафиксирована с помощью монтажной скобы.
  - Не пережимайте и не перегибайте шнур электропитания.

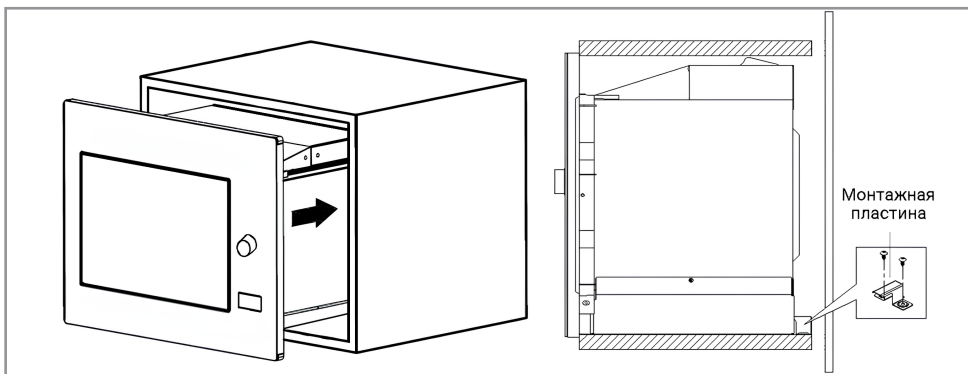

- Откройте дверцу, зафиксируйте микроволновую печь в кухонном модуле винтом «В» через монтажное отверстие. Закройте монтажное отверстие пластмассовой заглушкой.

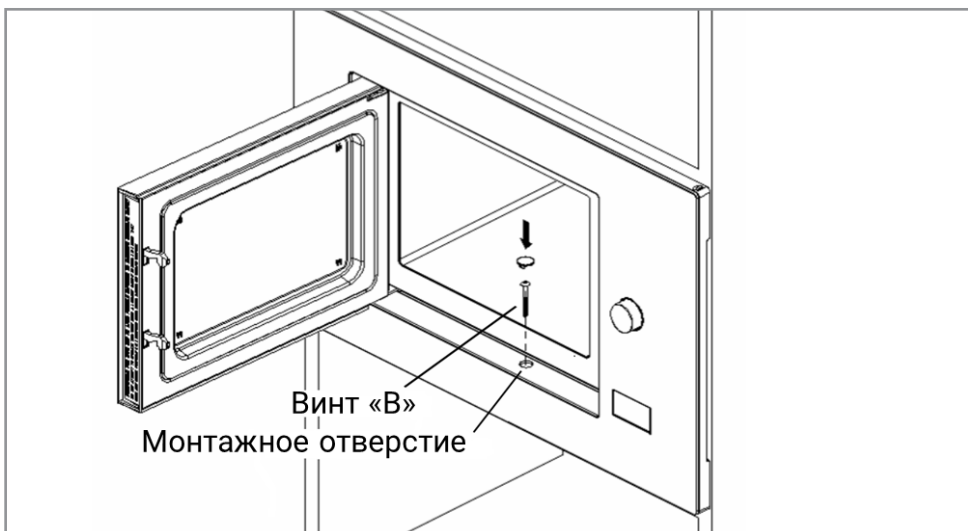

## УСТАНОВКА ПОВОРОТНОГО СТОЛА

- Ни в коем случае не устанавливайте стеклянную тарелку вверх ногами.
- Убедитесь, что вращению поворотного стола ничего не мешает.
- Обязательно используйте во время приготовления стеклянную тарелку и кольцо вращения поворотного стола.
- Во время приготовления или разогревания пищи все продукты или контейнеры с едой необходимо обязательно ставить на стеклянную тарелку поворотного стола.
- При повреждении стеклянной тарелки или кольца вращения обратитесь в ближайший авторизованный сервисный центр.



# ПОРЯДОК РАБОТЫ

## ПАНЕЛЬ УПРАВЛЕНИЯ

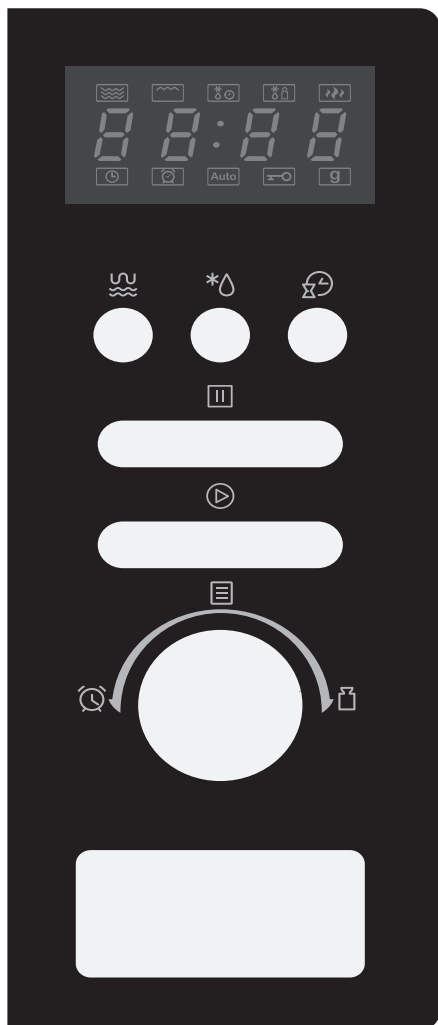

СВЧ/гриль/  
комбинированный режим



Размораживание  
по весу/времени



Таймер/часы



Стоп/отмена



Старт/+30 сек./  
подтвердить



Меню







Время



Вес

## НАСТРОЙКА ВРЕМЕНИ НА ЧАСАХ

При включении микроволновой печи на дисплее отображается время «0:00» и подается звуковой сигнал.

- Дважды нажмите кнопку «Таймер/часы» , чтобы перейти к настройке времени на часах. Начинают мигать первые две цифры, означающие часы.
- Поворотом ручки  задайте часы в интервале 0–23.
- Нажмите кнопку «Таймер/часы» , чтобы начать мигать последние две цифры, означающие минуты.
- Поворотом ручки  задайте минуты в интервале 0–59.
- Нажмите кнопку , чтобы завершить настройку времени на часах. Начинает мигать символ «:», и на экране отображается настроенное время.







### ПРИМЕЧАНИЕ

- Если не настроить значение времени, часы на дисплее работать не будут.
- Если во время настройки часов нажать кнопку «Стоп/отмена» , микроволновая печь автоматически возвращается в предыдущее состояние.

## ИСПОЛЬЗОВАНИЕ УСТРОЙСТВА В РЕЖИМЕ СВЧ



Нажмите кнопку «СВЧ/гриль/комбинированный режим» . На дисплее отображается



«P100». Нажмите кнопку  необходимое число раз или поверните ручку , чтобы выбрать требуемую мощность. При каждом нажатии этой кнопки последовательно отображаются значения «P100», «P80», «P50», «P30», «P10» и далее до «С-2». Нажмите кнопку

«Старт/+30 сек./подтвердить»  для подтверждения и поворотом ручки  задайте время приготовления в диапазоне от 0:05 секунд до 95:00 минут. Еще раз нажмите кнопку , чтобы начать процесс приготовления.

### Пример

Вы собираетесь готовить на СВЧ-мощности 80% в течение 20 минут. Выполните следующие шаги.

- Нажмите кнопку «СВЧ/гриль/комбинированный режим» . На дисплее отображается «P100».
- Еще раз нажмите кнопку  или поверните ручку , чтобы выбрать мощность 80%.

- Нажмите кнопку «Старт/+30 сек./подтвердить»  для подтверждения. На дисплее отображается «P80».
- Чтобы задать время приготовления, поворачивайте ручку  пока на дисплее не отобразится значение «20:00».
- Нажмите кнопку , чтобы начать процесс приготовления.







**При настройке времени приготовления время изменяется со следующим шагом:**

Диапазон времени	Шаг изменения
0–1 мин.	5 секунд
1–5 мин.	10 секунд
5–10 мин.	30 секунд
10–30 мин.	1 минута
30–95 мин.	5 минут

Режимы, выбираемые кнопкой «СВЧ/гриль/комбинированный режим» 







Порядковый номер	Индикация на дисплее	СВЧ-мощность	Мощность гриля
1	P100	100%	
2	P80	80%	
3	P50	50%	
4	P30	30%	
5	P10	10%	
6	G	0%	100%
7	C-1	55%	45%
8	C-2	36%	64%

## ПРИГОТОВЛЕНИЕ В РЕЖИМЕ ГРИЛЯ ИЛИ В КОМБИНИРОВАННОМ РЕЖИМЕ

Нажмите кнопку «СВЧ/гриль/комбинированный режим» . На дисплее отображается «P100». Нажмите кнопку  необходимое число раз или поверните ручку , чтобы выбрать необходимую мощность. При каждом нажатии кнопки последовательно отображаются значения «P100», «P80», «P50», «P30», «P10», «G», «C-1» и «C-2». Нажмите кнопку «Старт/+30 сек./подтвердить»  для подтверждения и поворотом ручки  задайте время приготовления в диапазоне от 0:05 до 95:00. Еще раз нажмите кнопку , чтобы начать процесс приготовления.

### Пример

Вы собираетесь готовить на СВЧ-мощности 55% и мощности гриля 45% (комбинированный режим «C-1») в течение 10 минут. Выполните следующие шаги.

- Нажмите кнопку «СВЧ/гриль/комбинированный режим» . На дисплее отображается «P100».
- Нажмите кнопку  необходимое число раз или поверните ручку , чтобы выбрать комбинированный режим C-1.
- Нажмите кнопку «Старт/+30 сек./подтвердить»  для подтверждения. На дисплее отображается «C-1».
- Чтобы задать время приготовления, поворачивайте ручку , пока на дисплее не отобразится значение «10:00».
- Нажмите кнопку , чтобы начать процесс приготовления.





### ПРИМЕЧАНИЕ

- В режиме гриля по истечении половины заданного времени приготовления подается звуковой сигнал. Это нормально.
- Чтобы добиться лучших результатов при жарке на гриле, следует перевернуть приготавливаемую пищу, закрыть дверцу и нажать кнопку «Старт/+30 сек./подтвердить»  для продолжения. Если этого не сделать, то микроволновая печь продолжает работать.



## БЫСТРЫЙ ЗАПУСК

- В режиме ожидания нажмите кнопку «Старт/+30 сек./подтвердить» , чтобы начать приготовление на мощности 100%. При каждом последующем нажатии этой кнопки время приготовления увеличивается на 30 секунд, пока не будет достигнуто максимальное время приготовления 95 минут.





- В режимах СВЧ/гриля, в комбинированном режиме и при размораживании по времени при каждом нажатии кнопки «Старт/+30 сек./подтвердить»  время работы увеличивается на 30 секунд.
- В режиме ожидания поверните ручку  влево, чтобы задать время приготовления на СВЧ-мощности 100%, а затем нажмите кнопку , чтобы начать приготовление.



## РАЗМОРАЖИВАНИЕ ПО ВЕСУ

- Один раз нажмите кнопку «Размораживание по весу/времени» \*. На дисплее отображается «dEF1».
- Поворотом ручки  выберите вес продуктов в диапазоне от 100 до 2000 г.
- Нажмите кнопку «Старт/+30 сек./подтвердить» , чтобы начать процесс размораживания.

## РАЗМОРАЖИВАНИЕ ПО ВРЕМЕНИ





- Дважды нажмите кнопку «Размораживание по весу/времени» \*. На дисплее отображается «dEF2».
- Поверните ручку  чтобы задать время размораживания. Максимальное время составляет 95 минут.
- Нажмите кнопку «Старт/+30 сек./подтвердить» , чтобы начать процесс размораживания. Размораживание выполняется в режиме P30, и эту настройку изменить невозможно.

## ТАЙМЕР

- Однократно нажмите кнопку «Таймер/часы» . На экране отображается значение таймера «00:00».
- Поверните ручку  чтобы задать время таймера. Максимальное время составляет 95 минут.
- Нажмите кнопку «Старт/+30 сек./подтвердить» , чтобы подтвердить значение.
- По истечении заданного времени загорается индикатор таймера и подаются 5 звуковых сигналов. Если настроено время на часах (в 24-часовом формате), то на дисплее отобразится текущее время.





Обратите внимание, что время на таймере задается не в 24-часовом формате. Это период времени в минутах, по истечении которого подается звуковой сигнал.

## МЕНЮ

- Поверните ручку  вправо, чтобы перейти в режим меню. При повороте ручки будут последовательно отображаться рецепты с «А-1» по «А-8», которые означают «Пицца», «Мясо», «Овощи», «Паста», «Картофель», «Рыба», «Напитки» и «Попкорн».
- Нажмите кнопку «Старт/+30 сек./подтвердить»  для подтверждения.
- Поворотом ручки  выберите стандартный вес (см. таблицу рецептов).
- Нажмите кнопку , чтобы начать процесс приготовления.

### Пример

Вы собираетесь использовать функцию меню для приготовления рыбы весом 350 г. Выполните следующие шаги.

- Поворачивайте ручку  по часовой стрелке, пока на дисплее не отобразится рецепт «А-6».
- Нажмите кнопку «Старт/+30 сек./подтвердить»  для подтверждения.
- Поворотом ручки  выберите вес рыбы. На дисплее должно отобразиться значение «350».
- Нажмите кнопку , чтобы начать процесс приготовления.

### Список рецептов

Рецепт	Стандартный вес	Индикация
<b>А-1</b> Пицца	200 г	200
	400 г	400
<b>А-2</b> Мясо	250 г	250
	350 г	350
	450 г	450
<b>А-3</b> Овощи	200 г	200
	300 г	300
	400 г	400
<b>А-4</b> Паста	50 г (плюс 450 мл холодной воды)	50
	100 г (плюс 800 мл холодной воды)	100







Рецепт	Стандартный вес	Индикация
<b>А-5 Картофель</b>	200 г	200
	400 г	400
	600 г	600
<b>А-6 Рыба</b>	250 г	250
	350 г	350
	450 г	450
<b>А-7 Напитки</b>	1 чашка (120 мл)	1
	2 чашки (240 мл)	2
	3 чашки (360 мл)	3
<b>А-8 Попкорн</b>	50 г	50
	100 г	100

## ПРИГОТОВЛЕНИЕ В НЕСКОЛЬКО ЭТАПОВ

В этой микроволновой печи доступно приготовление в два этапа. Если одним из этапов является размораживание, то он автоматически становится первым.



### Пример

Вы планируете размораживать в течение 5 минут, а потом готовить на СВЧ-мощности 80% в течение 7 минут. Для этого выполните следующую процедуру.



- Дважды нажмите кнопку «Размораживание по весу/времени» \*. На дисплее отображается «dEF2».
- Поворотом ручки  задайте время размораживания «5:00».
- Нажмите кнопку «СВЧ/гриль/комбинированный режим» . На дисплее отображается «P100».
- Еще раз нажмите кнопку  или поверните ручку , чтобы выбрать мощность 80%.
- Нажмите кнопку «Старт/+30 сек./подтвердить»  для подтверждения. На дисплее отображается «P80».
- Чтобы задать время приготовления, поворачивайте ручку  пока на дисплее не отобразится значение «7:00».

- Нажмите кнопку , чтобы начать приготовление. Подается один звуковой сигнал, означающий начало первого этапа. Начинается обратный отсчет времени размораживания. При переходе ко второму этапу подается еще один звуковой сигнал. По завершении времени приготовления подается пять звуковых сигналов.



## ФУНКЦИЯ ЗАПРОСА ИНФОРМАЦИИ

- Если в режиме СВЧ/гриля или в комбинированном режиме нажать кнопку «СВЧ/гриль/комбинированный режим» , на дисплее на 3 секунды отображается текущий уровень мощности. Через 3 секунды дисплей возвращается в предыдущее состояние.
- Если во время приготовления нажать кнопку «Таймер/часы» , то на дисплее на 3 секунды отображается текущее время.

## ФУНКЦИЯ БЛОКИРОВКИ ОТ ДЕТЕЙ

- Блокировка: в режиме ожидания нажмите кнопку «Стоп/отмена»  и удерживайте ее нажатой 3 секунды. Прозвучит длинный звуковой сигнал, означающий, что блокировка от детей включена. Если было настроено время на часах, то на дисплее отображается текущее время. В противном случае на дисплее отображается . Загорается индикатор блокировки.
- Снятие блокировки: если включена блокировка от детей, нажмите кнопку «Стоп/отмена»  и удерживайте ее нажатой 3 секунды. Прозвучит длинный звуковой сигнал, означающий, что блокировка от детей снята.

## РАЗНОЕ

- Если во время процесса приготовления открыть дверцу, то для продолжения приготовления нужно будет нажать кнопку «Старт/+30 сек./подтвердить» .
- Если после настройки программы не нажать кнопку «Старт/+30 сек./подтвердить»  в течение 1 минуты, на дисплее отобразится текущее время, а настройки будут сброшены.
- Каждое эффективное нажатие кнопок сопровождается звуковым сигналом. Если при нажатии кнопки ничего не происходит, то сигнал отсутствует.

# РЕКОМЕНДАЦИИ ПО ИСПОЛЬЗОВАНИЮ

См. информацию о материалах, которые можно и нельзя использовать в микроволновой печи, в соответствующих таблицах. Существуют некоторые неметаллические кухонные принадлежности, использование которых в СВЧ-печи представляет опасность. При возникновении сомнений используйте следующую процедуру для проверки вашей кухонной посуды.

## Проверка пригодности кухонной посуды для использования в СВЧ-печи

- Налейте в контейнер, предназначенный для использования в микроволновой печи, 1 чашку (250 мл) холодной воды, поставьте пустую тестируемую посуду в СВЧ-печь, а в нее поставьте контейнер с водой.
- Включите микроволновую печь на максимальную мощность на 1 минуту.
- Осторожно потрогайте тестируемую посуду. Если она нагрелась, то ее лучше не использовать в микроволновой печи.
- Не нагревайте СВЧ-печь дольше одной минуты.

## Материалы, подходящие для использования в микроволновой печи

Кухонные принадлежности/ материалы	Примечания
<b>Блюдо для подрумянивания</b>	Следуйте инструкциям изготовителя. Дно блюда для подрумянивания должно находиться на высоте не менее 5 мм над поворотным столом. При неверном использовании поворотный стол может треснуть.
<b>Столовая посуда</b>	Только изделия, предназначенные для использования в микроволновой печи. Следуйте инструкциям изготовителя. Не используйте посуду с трещинами или сколами.
<b>Стеклянные банки</b>	Обязательно снимайте крышку. Используйте только для подогревания пищи. Большинство стеклянных банок не являются термостойкими и могут треснуть.
<b>Стеклянная посуда</b>	Только термостойкие изделия из стекла, предназначенные для использования в микроволновой печи. Убедитесь, что на посуде отсутствует металлизированный ободок. Не используйте посуду с трещинами или сколами.
<b>Пакет или рукав для запекания</b>	Следуйте инструкциям изготовителя. Не закрывайте пакет металлическим зажимом. Предусмотрите отверстия для выхода пара.
<b>Бумажные тарелки и чашки</b>	Используйте только для быстрого приготовления/подогревания пищи. Не оставляйте без присмотра.

Кухонные принадлежности/ материалы	Примечания
<b>Бумажные полотенца</b>	Их можно использовать, чтобы закрывать подогреваемую еду или же для впитывания жира. Используйте только для кратковременного приготовления пищи и не оставляйте без присмотра.
<b>Пергаментная бумага</b>	Можно закрывать блюда, чтобы защитить устройство от брызг, или заворачивать продукты для приготовления на пару.
<b>Пластмасса</b>	Только изделия, предназначенные для использования в микроволновой печи. Следуйте инструкциям изготовителя. Посуда должна иметь маркировку «Подходит для использования в микроволновой печи». Некоторые виды пластмассы могут размякаться при нагревании пищи внутри них. В пакетах для варки и во всех плотно закрытых пакетах из пластика необходимо проделать отверстие в соответствии с инструкциями на упаковке.
<b>Пищевая пленка</b>	Только пленка, предназначенная для использования в микроволновой печи. Можно использовать для защиты пищи от пересыхания. Следите, чтобы пищевая пленка не касалась пищи.
<b>Термометры</b>	Только предназначенные для использования в микроволновой печи (термометры для мяса и для карамели).
<b>Вощеная бумага</b>	Можно закрывать блюда для защиты устройства от брызг, а пищи от пересыхания.

## Материалы, которые не следует использовать в микроволновой печи

Кухонные принадлежности/ материалы	Примечания
<b>Алюминиевый противень</b>	Может вызвать сильное искрение. Переложите пищу на блюдо, подходящее для использования в микроволновой печи.
<b>Картонная упаковка для еды с ручками</b>	Может вызвать сильное искрение. Переложите пищу на блюдо, подходящее для использования в микроволновой печи.
<b>Кухонная посуда из металла или с металлическим ободком</b>	Металл экранирует пищу от СВЧ-волн. Металлический ободок может вызвать сильное искрение.
<b>Металлические зажимы для пакетов</b>	Могут вызвать искрение и возгорание в микроволновой печи.

Кухонные принадлежности/ материалы	Примечания
<b>Бумажные пакеты</b>	Могут вызвать возгорание в микроволновой печи.
<b>Вспененный пластик</b>	Под воздействием высоких температур вспененный пластик может расплавиться, а его частицы попасть в жидкость.
<b>Дерево</b>	При использовании в микроволновой печи дерево будет высыхать и может растрескиваться.

## ЧИСТКА И ТЕХНИЧЕСКОЕ ОБСЛУЖИВАНИЕ



### ПРЕДУПРЕЖДЕНИЕ

Перед проведением любых работ по очистке и техническому обслуживанию обязательно отключайте устройство от сети электропитания.

- После использования всегда протирайте камеру микроволновой печи слегка влажной тряпкой.
- Мойте аксессуары водой с мылом.
- При загрязнении дверцы, уплотнителя и прилегающих к ним элементов аккуратно протрите их влажной тряпкой.
- Не используйте для очистки стекла дверцы абразивные пасты с твердыми частицами или острые металлические скребки, поскольку они могут поцарапать поверхность, и стекло может треснуть.

### Полезный совет!

- Чтобы облегчить очистку стенок камеры, на которые может попадать пища, положите в миску половину лимона, добавьте 300 мл воды, поставьте в микроволновую печь и нагревайте на СВЧ-мощности 100% в течение 10 минут. После этого протрите камеру микроволновой печи сухой, мягкой тряпкой.



### ПРЕДУПРЕЖДЕНИЕ

#### Опасность для здоровья!

Любые работы по ремонту и техническому обслуживанию, предусматривающие снятие крышки, обеспечивающей защиту от воздействия СВЧ-излучения, представляют опасность и должны выполняться только квалифицированным специалистом.

# ПОИСК И УСТРАНЕНИЕ НЕИСПРАВНОСТЕЙ

Следующие ситуации не являются признаками неисправности или поломки:

СВЧ-печь влияет на телевизионный сигнал	При работе СВЧ-печь может влиять на качество принимаемого телевизионного или радиосигнала. Аналогичные помехи могут создавать небольшие электробытовые приборы, такие как миксер, пылесос или вентилятор. Это нормально.
Тусклое освещение камеры микроволновой печи	При приготовлении в режиме СВЧ на низкой мощности освещение внутри микроволновой печи может потускнеть. Это нормально.
Дверца запотевает, из вентиляционных отверстий идет горячий воздух	В процессе готовки может образовываться пар. Влага выводится через вентиляционные отверстия. Однако некоторое количество может конденсироваться на холодных поверхностях, например на дверце микроволновой печи. Это нормально.
Микроволновую печь случайно включили, не поместив в нее никакие продукты	Запускать какую-либо программу, не поставив в микроволновую печь никакую еду, категорически запрещено. Это очень опасно.

Перед обращением в сервисный центр выполните следующие проверки и попытайтесь устранить проблему самостоятельно.

Проблема	Возможная причина	Способ устранения
Микроволновая печь не включается.	Шнур электропитания плохо вставлен в розетку.	Вытащите шнур из розетки. Через 10 секунд вставьте его обратно.
	Перегорел предохранитель или сработал автоматический выключатель.	Замените предохранитель или включите автоматический выключатель (ремонт должен выполняться квалифицированными сотрудниками нашей компании).
	Не работает розетка.	Проверьте розетку с помощью других электробытовых приборов.
Микроволновая печь не нагревает.	Дверца плохо закрыта.	Закройте дверцу полностью.



# УТИЛИЗАЦИЯ

---

Согласно требованиям директивы ЕС по утилизации отходов электрического и электронного оборудования, отслужившее свой срок электрическое и электронное оборудование необходимо утилизировать отдельно от прочих бытовых отходов. Если в будущем вам потребуется утилизировать это изделие, ни в коем случае не выбрасывайте его вместе с обычным бытовым мусором. Сдайте его в ближайший пункт приема отходов электрического и электронного оборудования или обратитесь к продавцу, у которого это изделие было приобретено.

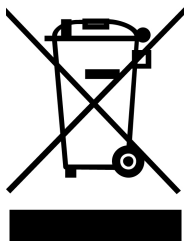

Данное изделие соответствует директиве ЕС по утилизации отходов электрического и электронного оборудования (2012/19/EU). На этом изделии нанесено классификационное обозначение отходов электрического и электронного оборудования.

Это изделие изготовлено из высококачественных компонентов и материалов, пригодных для вторичного использования и переработки. Не утилизируйте отслужившее свой срок устройство вместе с обычным бытовым мусором. Его необходимо сдать в специальный пункт приема для вторичной переработки отходов электрического и электронного оборудования. Получите дополнительную информацию о пунктах приема в местных органах власти.

# ТЕХНИЧЕСКИЕ ХАРАКТЕРИСТИКИ

---

Модель	<b>BMW0-206 Grill</b> <b>BMW0-207 Grill</b>
Номинальное напряжение/частота	230 В, 50 Гц
Номинальная потребляемая мощность (СВЧ)	1250 Вт
Номинальная выходная мощность (СВЧ)	800 Вт
Номинальная потребляемая мощность (гриль)	1000 Вт
Габариты (Ш x Г x В)	595 x 344 x 388 (мм)
Вес нетто	15 кг