

Click 

Instructions for use

EN

Instructions d'utilisation

FR

Gebrauchsanweisung

DE

Gebruiksaanwijzing

NL

Instrucciones de uso

ES

Istruzioni per l'uso

IT

Инструкция по применению

RU

Instrukcja obsługi

PL

Instruções de uso

PT

Інструкція з використання

UK

تعليمات الاستخدام

AR

Rowenta | Tefal[®]

X-CLEAN 5

EN

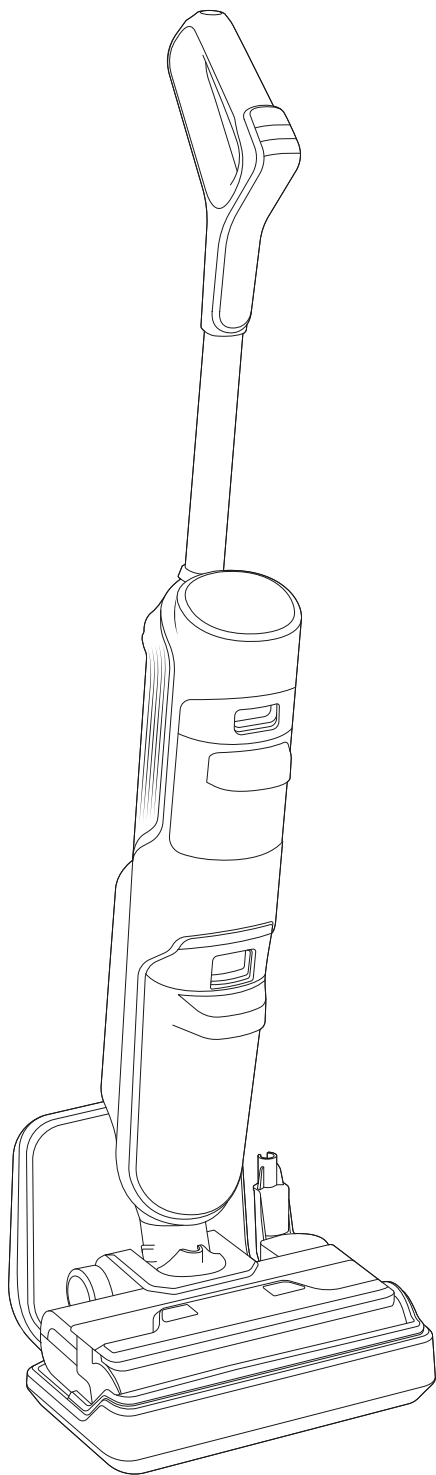

Thank you for choosing us.
PLEASE READ CAREFULLY
the « Safety & Use instructions » booklet before first use.

CONTENTS

1 / DEVICE OVERVIEW

- Device
- Head
- Dirty water tank
- Spare-parts and accessory

2 / HOW TO INSTALL YOUR DEVICE

- Device assembly
- Drying charging base installation

3 / HOW TO SET UP THE VOCAL ASSISTANT

4 / SCREEN DISPLAY

- Screen
- Modes
- Maintenance indicators
- Evolutive light ring

5 / HOW TO USE YOUR DEVICE

- Before use
- Start the device
- Floor compatibility
- After each use

6 / HOW TO MAINTAIN YOUR DEVICE

- Once a week
- Every 6 months

7 / TROUBLESHOOTING AND SOLUTIONS

8 / SPECIFICATIONS

9 / WARNINGS

EACH TIME YOU SEE

**WATCH THE
VIDEO HERE**



click to see the tutorial video

1 / DEVICE OVERVIEW

DEVICE

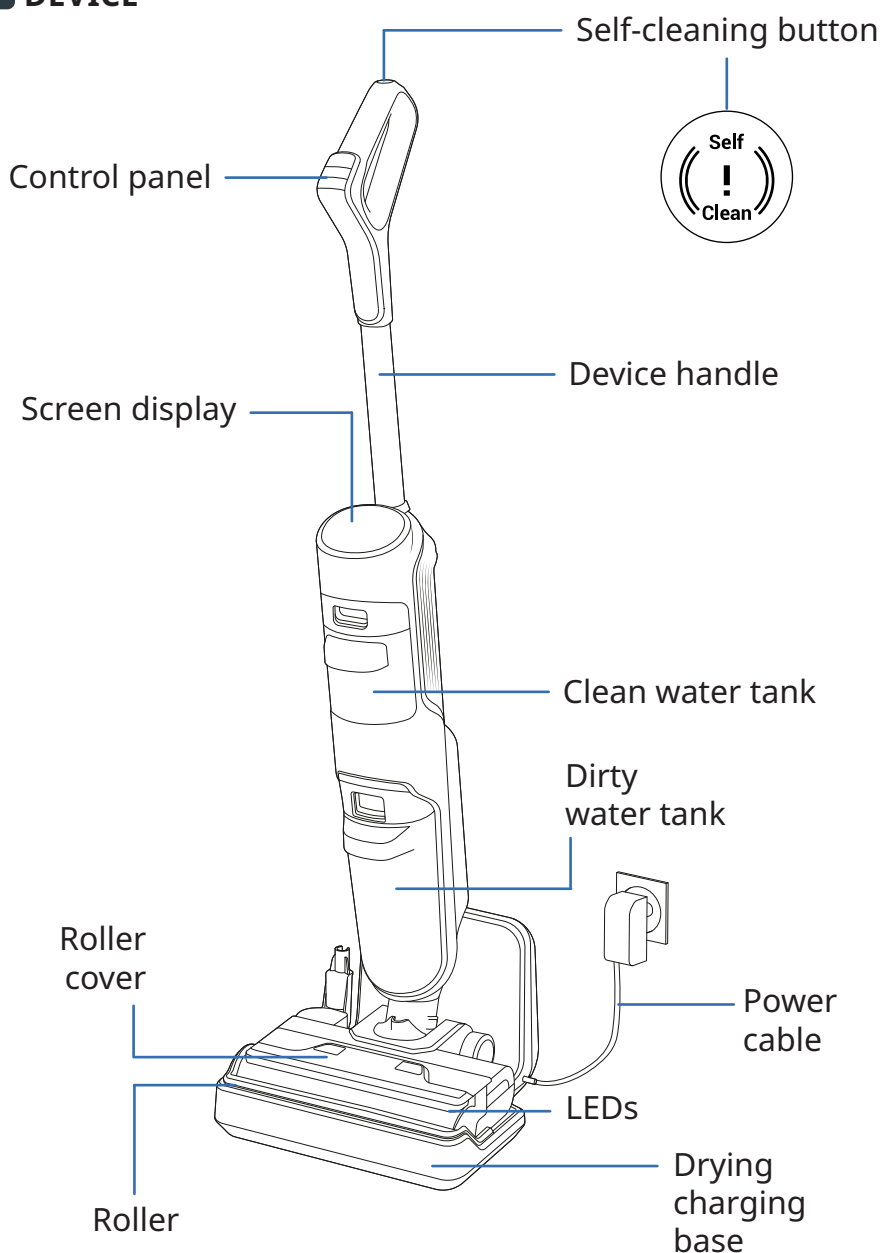

HEAD

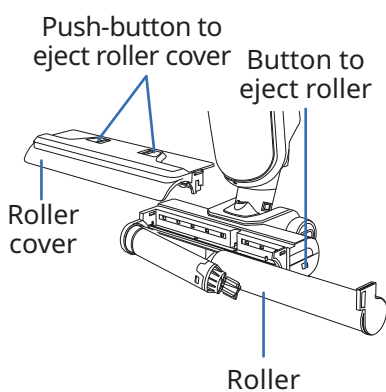

DIRTY WATER TANK

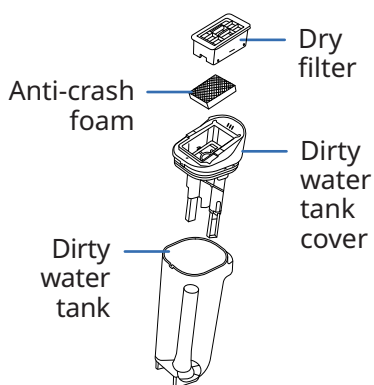

SPARE-PARTS

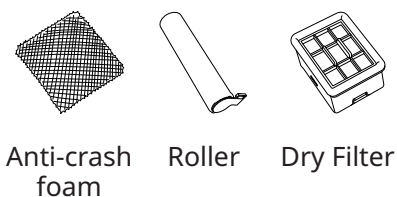

ACCESSORY

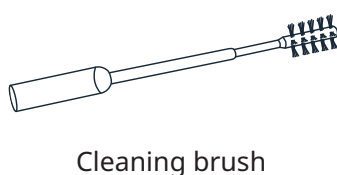

2 / HOW TO INSTALL YOUR DEVICE

ASSEMBLY

- 1 Insert the handle into the body of the device.
- 2 A "click" indicates if the handle is correctly seated.

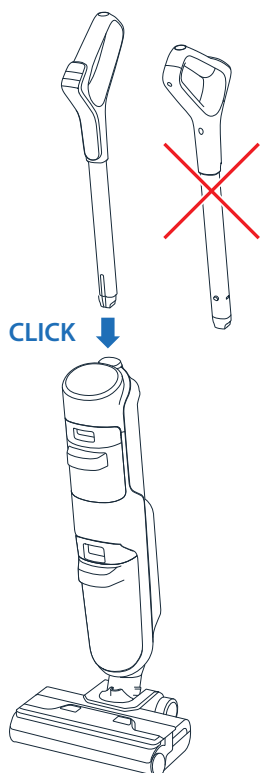

DRYING CHARGING BASE INSTALLATION

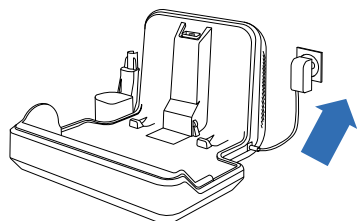

- 1 Connect the drying charging base to the power source.

DO NOT PUT THE DRYING CHARGING BASE ON A SOFT GROUND (CARPETS, RUGS..)

- 2 Place the appliance on it. It will charge automatically.
- 3 If the product is correctly connected and charging, the battery level will be displayed on the screen.

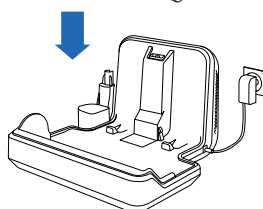
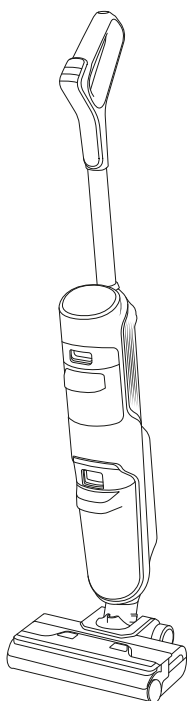

A FULL CHARGE TAKES APPROXIMATELY 4 HOURS 30 MINUTES.



3 / HOW TO SET UP THE VOCAL ASSISTANT

1 - CHOOSE YOUR LANGUAGE

WATCH THE VIDEO HERE 

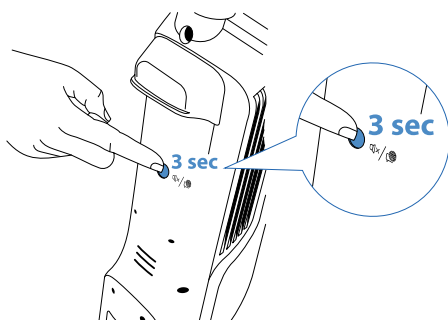

- **Step 1**
To activate the language switch, press the vocal assistant button during 3sec.
- **Step 2**
To switch language press the button once.
- **Step 3**
Repeat the action until you hear your language.

TO DEACTIVATE THE LANGUAGE SWITCH MODULE OR VALIDATE THE LANGUAGE, WAIT FEW SECONDS.

2 - VOCAL ASSISTANT

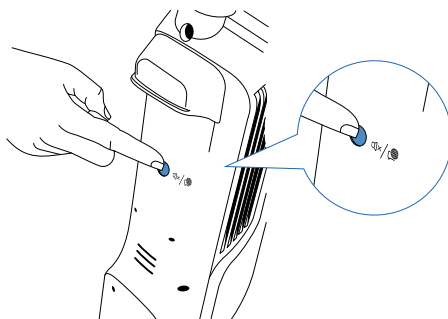

- **Step 1**
To activate the vocal assistant, press the button once.
- **Step 2**
To deactivate the vocal assistant press again the button.

4 / SCREEN DISPLAY

■ SCREEN

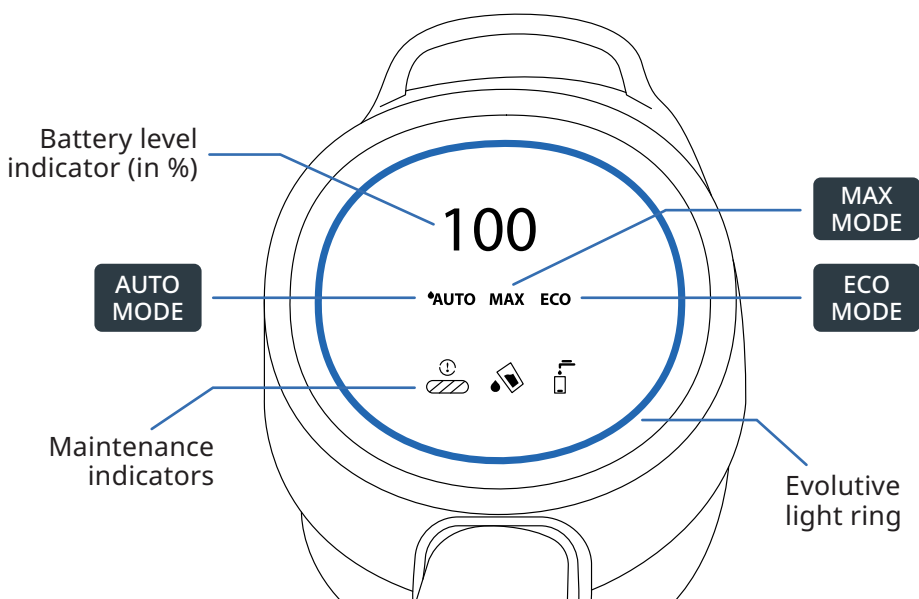

HOW TO CHANGE MODES

Device must be ON and in usage position.

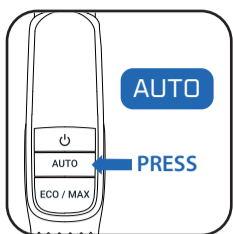

- Press the AUTO button to select automatic mode.

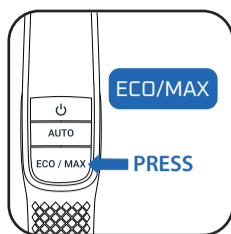

- Press the ECO/MAX button to switch between modes.

MODES EXPLANATION





AUTO MODE

Surfaces: different levels of dirt
Detects dirt to adapt suction power and water flow.





MAX MODE

Surfaces: very dirty
Suction power: 
Water flow: 
Running time: up to 30 min



ECO MODE

Surfaces: moderately dirty
Suction power: 
Water flow: 
Running time: up to 50 min

MAINTENANCE INDICATORS



The clean water tank is empty.

Action : Fill the clean water tank.



The dirty water tank is full.

Action : Empty the dirty water tank.



The roller is blocked.

Action : Check and remove blocking waste.

EVOLUTIVE LIGHT RING

When using the device, the color on the screen indicates:

- The amount of dirt detected.



- The Self-Cleaning cycle ongoing.



- The display of Maintenance indicators (the ring blinks).



5 / HOW TO USE YOUR DEVICE

BEFORE USE

Fill the water tank.

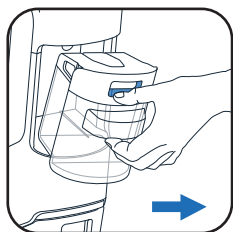

1 Remove the clean water tank.

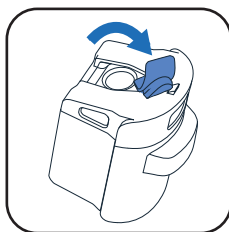

2 Open the clean water tank.

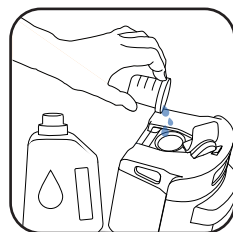

3 Add cleaning solution*.

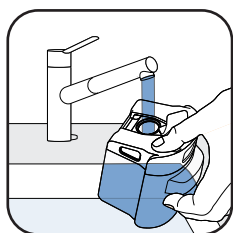

4 Fill the clean water tank. Use water between 10 °C and 50 °C.
The maximum capacity is 730 ml.

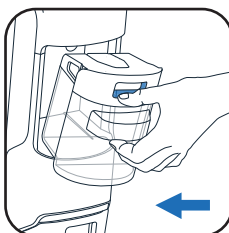

5 Place the clean water tank back.

* The addition of cleaning solution is optional. Do not use foaming solutions, white vinegar, bleach, black soap, dishwashing liquid, essential oils (Refer to the « Safety & Use instructions » booklet).

START THE DEVICE

Device must be off the charging base.

[WATCH THE VIDEO HERE](#)

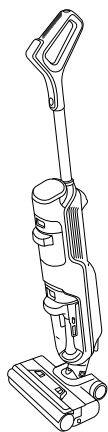

■ **PARKING POSITION**
The device is upright. In parking position the device stops working.

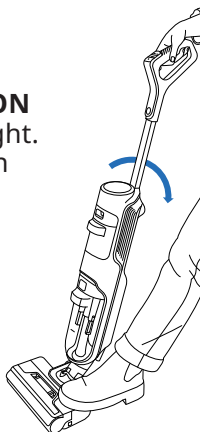

■ **USAGE POSITION**
Tilt the product. The head is unlocked and the device can be used.

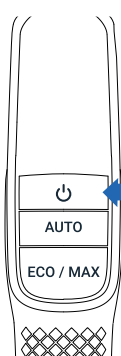

ON
PRESS

■ In usage position, press the ON/OFF button to start the device. By default, the product starts up in AUTO mode. Press the ON/OFF button again to STOP the device.

IN PARKING POSITION THE DEVICE STOPS WORKING. TO RESUME CLEANING, SWITCH INTO USAGE POSITION AND PRESS ON/OFF BUTTON

SELECT YOUR MODE AND START CLEANING

FLOOR COMPATIBILITY

This device is compatible with hard floors only.

WOOD



TILE

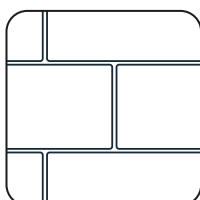

LINOLEUM

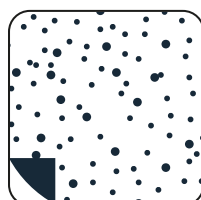

LAMINATE



■ Don't use on rugs, carpets, walls and windows (Refer to the « Safety & Use instructions » booklet).

WATCH THE VIDEO HERE ▶

AFTER EACH USE

1 - EMPTY THE DIRTY WATER TANK

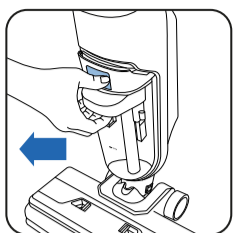

1 Remove the dirty water tank.

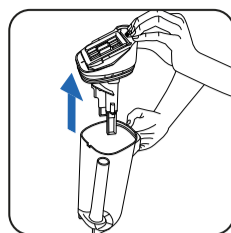
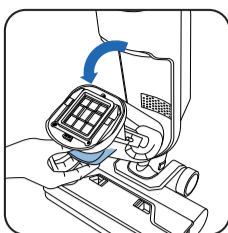

2 Remove the dirty water tank cover by pulling.



3 Flush the waste down the toilet.

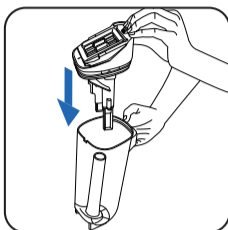

4 Place the dirty water tank cover back.

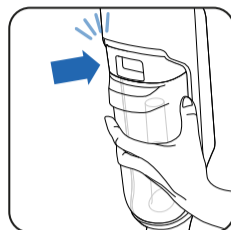

5 Place the dirty water tank back.

2 - FILL THE CLEAN WATER TANK WITH WATER

WATCH THE VIDEO HERE ▶

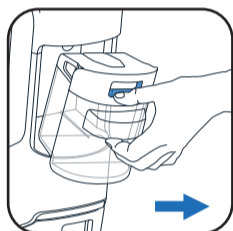

1 Remove the clean water tank.



2 Open the clean water tank.

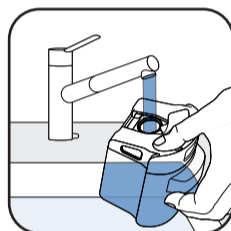

3 Fill the clean water tank*.

* Use water between 10 °C and 50 °C.

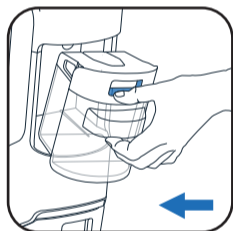

4 Place the clean water tank back.

3 - LAUNCH THE SELF-CLEANING & SELF-DRYING PROGRAMS

WATCH THE VIDEO HERE ▶

Device must be on the drying charging base. The drying charging base must be connected to a power source.



■ The self-cleaning program cleans the roller.



■ The self-drying program dries the roller.

■ Self-cleaning and self-drying cycle will not start if battery level is below 20%.

IF THE DIRTY WATER TANK IS FULL, THE SELF-CLEANING PROGRAM STOPS.
TO RESUME, EMPTY THE DIRTY WATER TANK AND RESTART THE SELF-CLEANING PROGRAM.

WATCH THE VIDEO HERE 

START SELF-CLEANING AND/OR DRYING

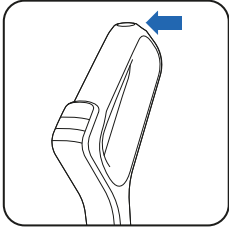

Self-cleaning button is located at the top of the handle.

SELF-CLEANING AND SELF-DRYING

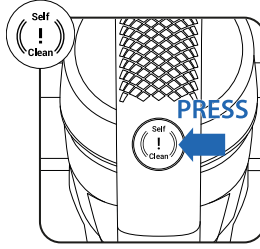

Press the Self-cleaning button once.

SELF-CLEANING ONLY

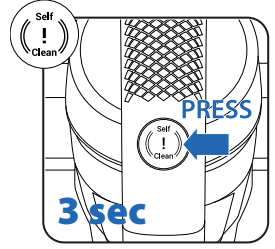

Press the Self-cleaning button during 3 sec.

STOP SELF-CLEANING AND/OR DRYING

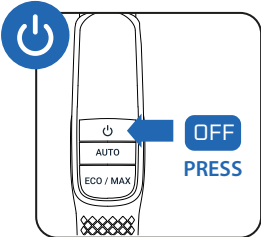

Press the ON/OFF button.

OR

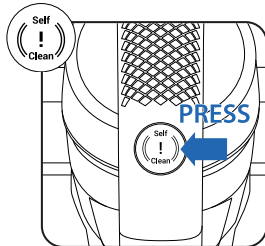

Press the Self-cleaning button once.

WATCH THE VIDEO HERE 

4 - WHEN THE SELF-CLEANING IS FINISHED, CLEAN THE DIRTY WATER TANK

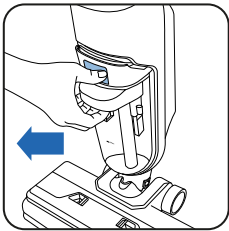

1 Remove the dirty water tank.

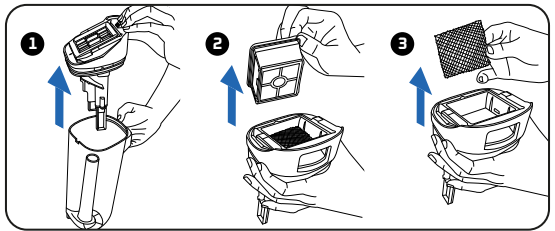

2 1 Remove the dirty water tank cover by pulling. 2 Remove the filter. 3 Remove the anti-crash foam.



3 Flush the waste down the toilet.

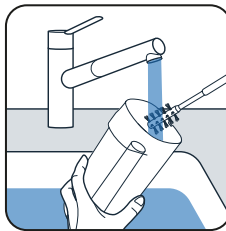

4 Clean the dirty water tank with the cleaning brush accessory.

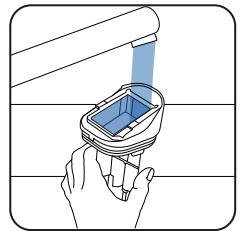

5 Remove remaining dirt and clean the filter area.

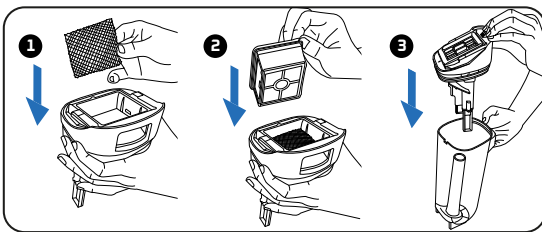

6 1 Place the anti-crash foam back. 2 Place the filter back. 3 Place the dirty water tank cover back.

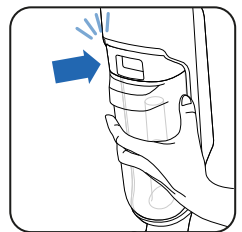

7 Place the dirty water tank back.

WATCH THE VIDEO HERE 

5 - EMPTY THE CLEAN WATER TANK

To avoid stagnant water, empty the clean water tank.

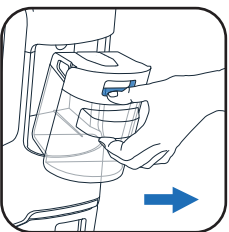

1 Remove the clean water tank.



2 Empty the clean water tank.

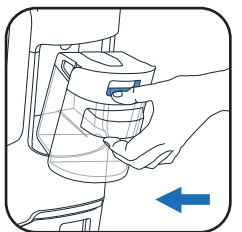

3 Place the clean water tank back.



ONCE A WEEK



1 - CLEAN THE DRYING CHARGING BASE

⚠ Do not put the drying charging base under water.

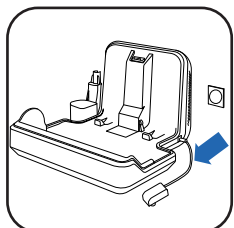

1 Unplug the drying charging base from the power source.

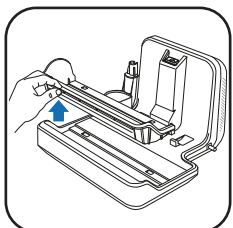

2 Remove and wash the plastic part.

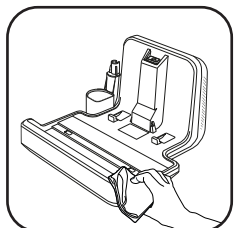
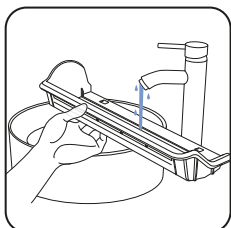

3 Hand-clean the drying charging base with a dry or damp cloth.

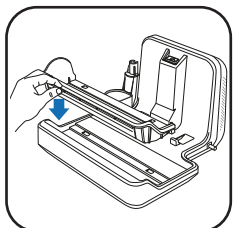

4 Place the plastic part back on the drying charging base.

2 - CLEAN THE SUCTION PIPE

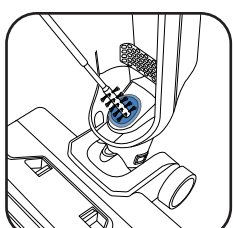
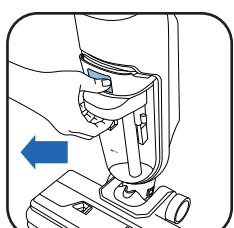

■ Use the cleaning brush accessory and a cloth to clean remaining dirt from the suction pipe.

3 - CLEAN THE ANTI-CRASH FOAM AND THE FILTER GRID

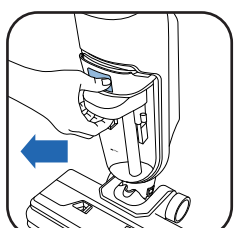

1 Remove the dirty water tank.

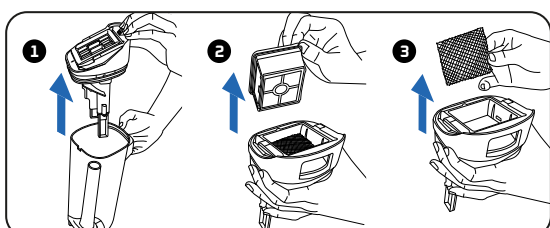

2 ① Remove the dirty water tank cover by pulling. ② Remove the filter. ③ Remove the anti-crash foam.

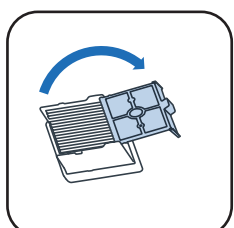

3 Open the filter grid.

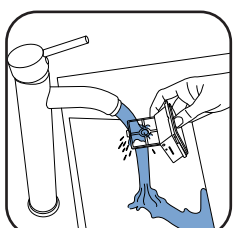

4 Only clean and rinse the filter grid. **Do not put the entire filter under water. If so, let it dry for 48 hours.**

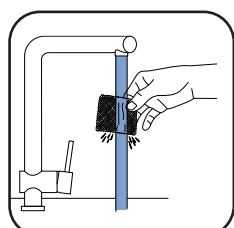

5 Clean under water the anti-crash foam. Let it dry outside the product.

4 - CLEAN THE HEAD AND THE ROLLER COVER

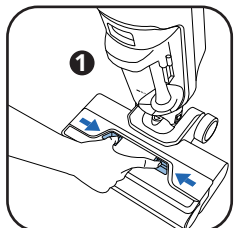

1 ① Press on the push-button. ② Lift up the roller cover.

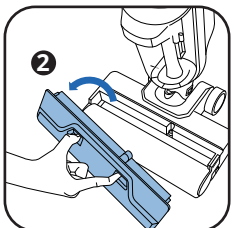

2 Press the button to eject the roller.

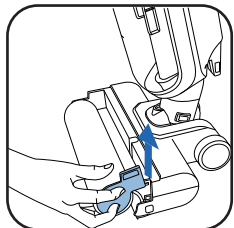

3 Lift up the roller.

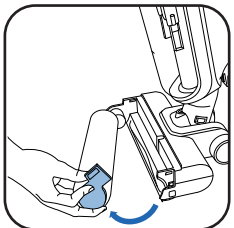

4 Remove completely the roller.

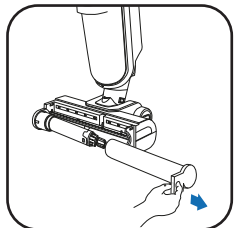

5 Clean behind the roller.

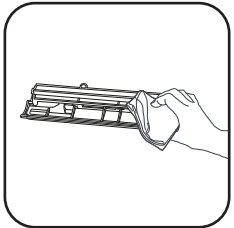

6 Clean the inside of the roller cover with a cloth.

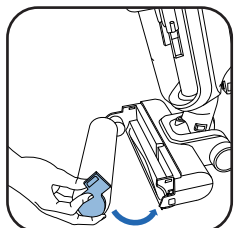

7 Place the roller back.

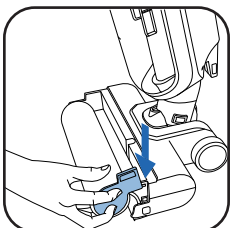

8 Place the roller cover back.

EVERY 6 MONTHS

■ Change the roller and the filters. If you find the roller is damaged, change it before.

www.rowenta.com www.tefal.com

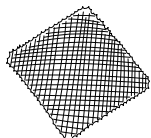

Dry filter and anti-crash foam.

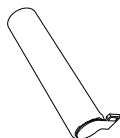

Roller.



7 / TROUBLESHOOTING AND SOLUTIONS

Issue	Possible Causes	Solutions
The appliance has less suction, makes noise or a whistling sound, or drops debris on the ground.	The appliance's air channel is blocked.	Clean the suction head, clean the air channel, clean the filter and foam (see user manual).
	Failure of the vacuum cleaner.	Please contact our after-sales service.
The floor is too wet.	The water flow is too high or the roller is soaked.	Make sure that you are using AUTO mode.
	Water leakage.	Please contact our after-sales service.
The floor is not wet enough.	The clean water tank is empty.	Fill the clean water tank with water.
	The water distribution system is clogged.	Fill your water tank with cold household white vinegar and perform one Self-cleaning cycle.
	The water flow is too low.	Make sure that you are using INTELLIGENT mode or MAX mode.
The appliance does not clean the floor properly.	The roller is dirty.	Launch Self-cleaning cycle, then clean the roller by hand.
	The appliance has not been set to the correct mode for cleaning.	Use AUTO mode or switch between ECO mode and MAX mode to optimize cleaning.
The appliance damages the floor.	The appliance has been used without the roller.	Always use the appliance with well fixed roller and a full clean water tank.
	A foreign object is stuck in the cleaning head.	Clean the cleaning head.
The appliance shuts down on its own.	The dirty water tank is full.	Empty the dirty water tank.
	The battery level is too low.	Charge the appliance on its base.
The roller is stuck.	An object or fibers are blocking the roller.	Disassemble the roller and remove any items that are blocking the rotation.
The appliance splashes water everywhere.	The protective cover is not mounted properly.	Detach the roller and replace it correctly.
	The roller is mounted incorrectly.	Detach the roller and replace it correctly.
The roller is very dirty.	The appliance was used to clean a very dirty area.	Launch a self-cleaning cycle. Hand-clean the roller afterwards if necessary. Change the roller if previous steps are not sufficient.
	The roller was not cleaned properly during the last cleaning session.	
I want to remove the handle from my appliance to store it.	-	Use a flat tool. Insert the tool into the hole in the side of the handle and pull the handle out of the product.

8 / SPECIFICATIONS

WATER TANKS CAPACITIES	
Description	Capacity (ml)
Clean Water Tank	730 ml
Dirty water tank	440 ml



9 / WARNINGS

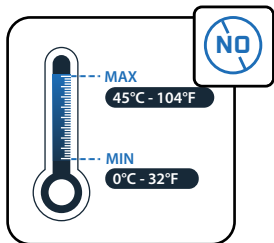

Do not expose the appliance to temperatures $<0^{\circ}\text{C}$ and $>45^{\circ}\text{C}$.

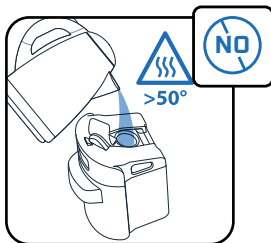

Do not put water with a temperature $> 50^{\circ}\text{C}$ in the tank.

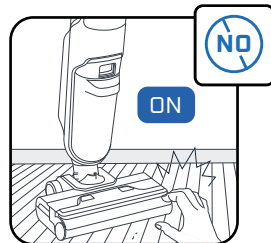

Do not touch the rotating parts without stopping the product and disconnecting the supply unit.

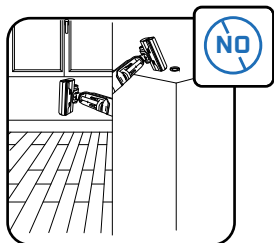

This appliance is intended for use on hard ground. Do not use on rugs, carpets, walls and windows.

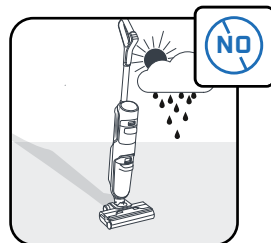
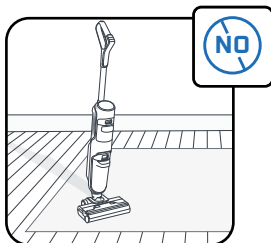

This appliance is for household and indoor domestic use only.

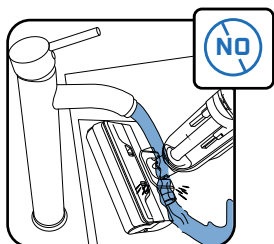

Do not put your appliance under water and use a dry or damp cloth to clean the suction channel.

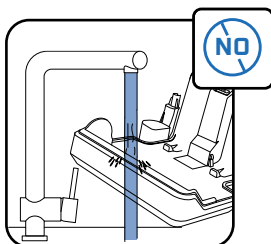

Do not put your drying charging base under water.

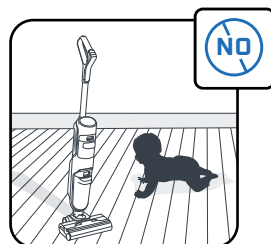

Children should be supervised to ensure that they do not play with the appliance.

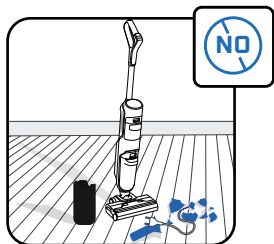

Do not use the appliance on electrical appliances such as the inside of ovens or electrical outlets.

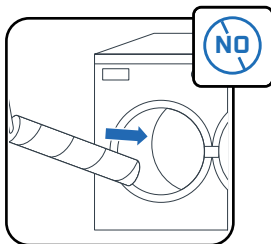

Do not wash the roller in the dishwasher or washing machine.

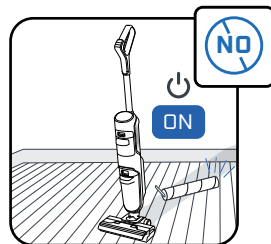

Do not use the appliance without water tanks and roller.



Rowenta | Tefal®

X-CLEAN 5

FR

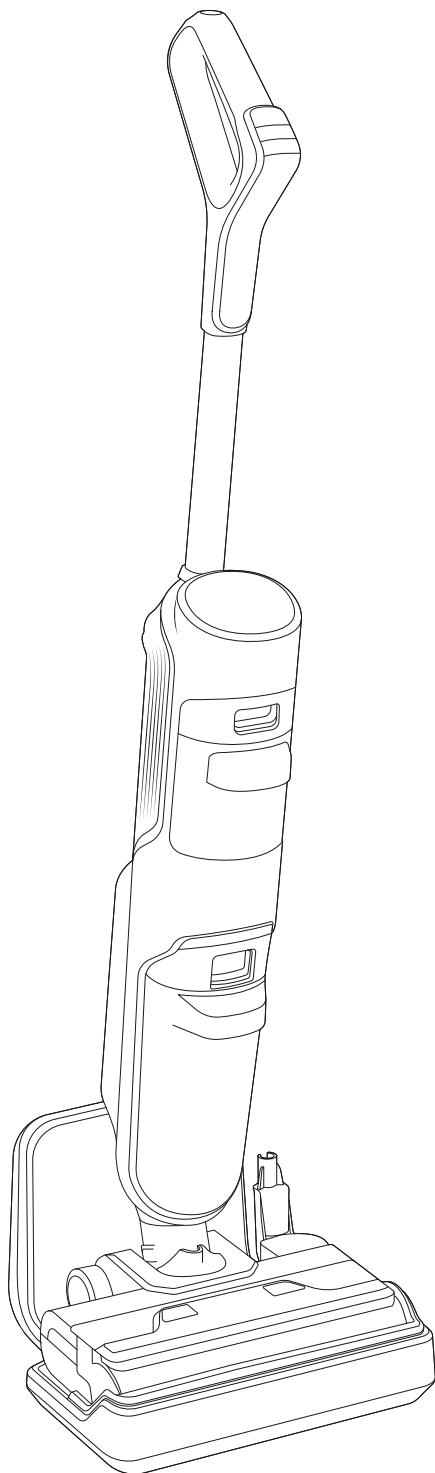

Merci de nous avoir fait confiance.
LISEZ ATTENTIVEMENT le livret « Consignes de sécurité
et d'utilisation » avant la première utilisation.

SOMMAIRE

1 / PRÉSENTATION DE L'APPAREIL

- Appareil
- Tête
- Réservoir d'eau sale
- Pièces de rechange et accessoires

2 / INSTALLER VOTRE APPAREIL

- Assemblage de l'appareil
- Installation de la base de charge et de séchage

3 / CONFIGURER L'ASSISTANT VOCAL

4 / ÉCRAN D'AFFICHAGE

- Écran
- Modes
- Voyants d'entretien
- Anneau lumineux évolutif

5 / UTILISER VOTRE APPAREIL

- Avant utilisation
- Démarrer l'appareil
- Compatibilité des sols
- Après chaque utilisation

6 / ENTREtenir VOTRE APPAREIL

- Une fois par semaine
- Tous les six mois

7 / DÉPANNAGE ET SOLUTIONS

8 / SPÉCIFICATIONS

9 / AVERTISSEMENTS

CHAQUE FOIS QUE VOUS VOYEZ :

**REGARDEZ LA
VIDÉO ICI,** 

cliquez pour voir le tutoriel vidéo

1 / PRÉSENTATION DE L'APPAREIL

■ APPAREIL

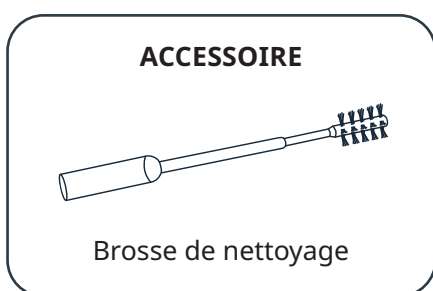
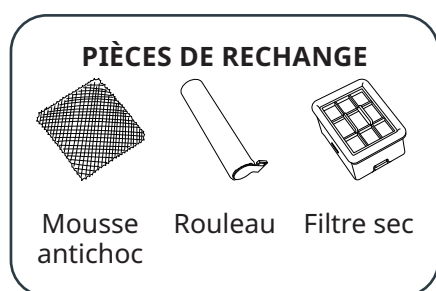
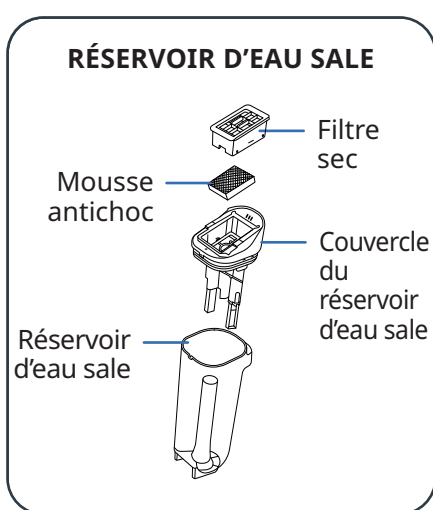
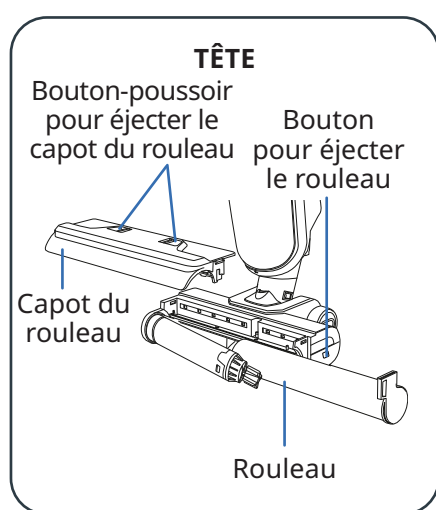
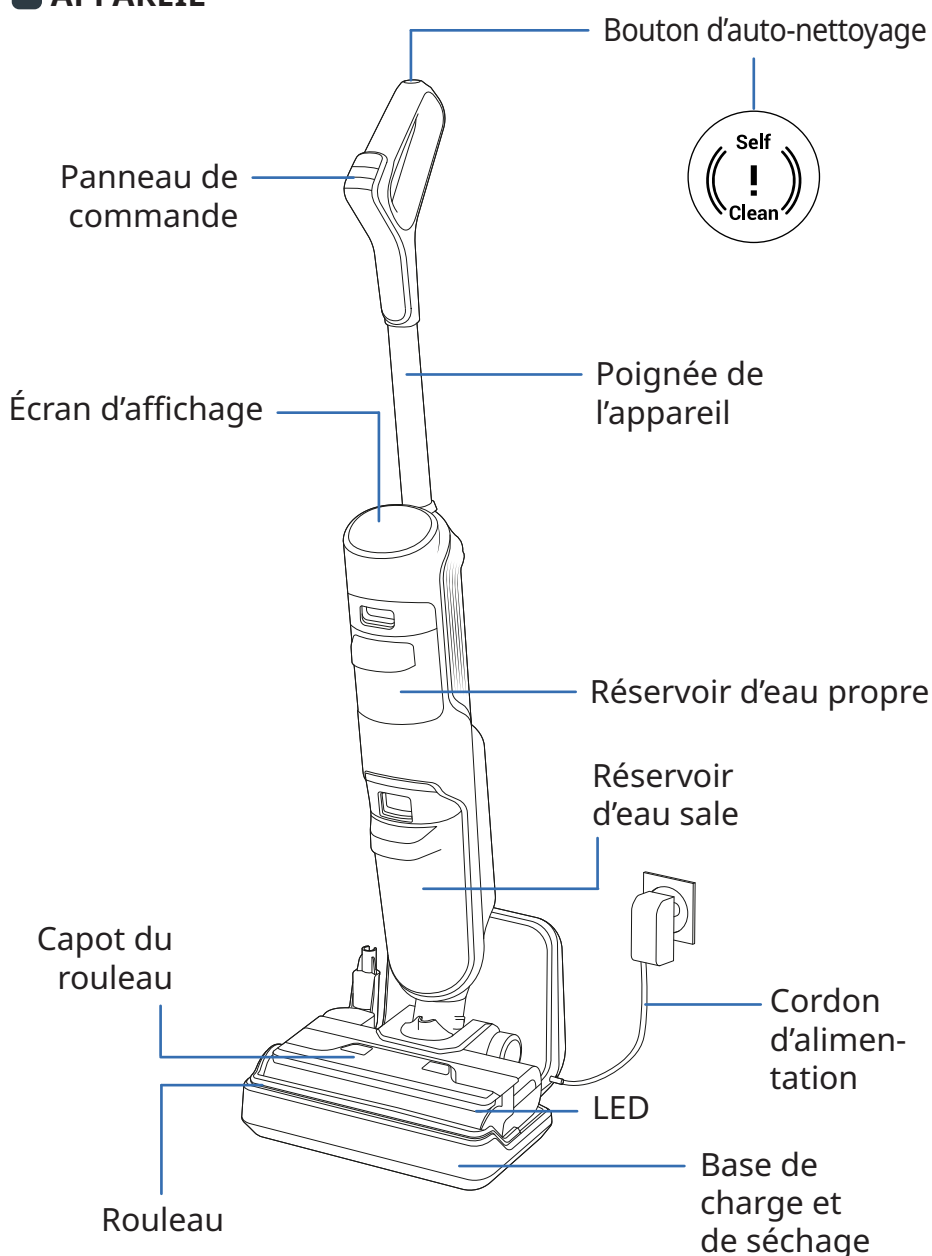

2 / INSTALLER VOTRE APPAREIL

■ ASSEMBLAGE

- 1 Insérez la poignée dans le corps de l'appareil.
- 2 Un « clic » indique que la poignée est correctement insérée.

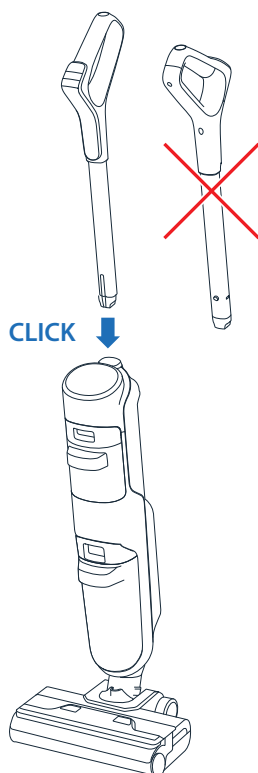

■ INSTALLATION DE LA BASE DE CHARGE ET DE SÉCHAGE

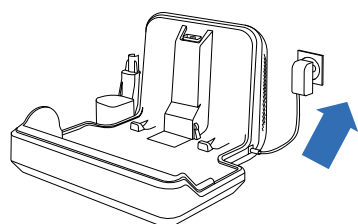

- 1 Branchez la base de charge et de séchage à une source d'alimentation.

NE POSEZ PAS LA BASE DE CHARGE ET DE SÉCHAGE SUR UN SOL MEUBLE (TAPIS, MOQUETTE, ETC.).

- 2 Placez l'appareil dessus. Il se chargera automatiquement.
- 3 Si le produit est correctement connecté et en charge, le niveau de batterie s'affiche à l'écran.

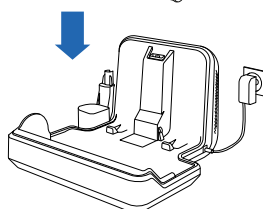
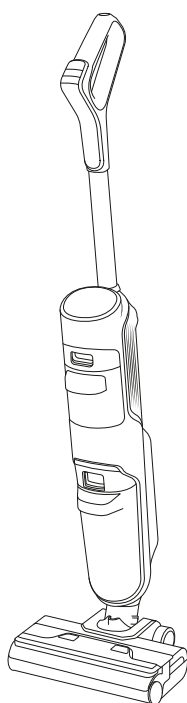

UNE CHARGE COMPLÈTE DURE ENVIRON 4 HEURES 30 MINUTES.



3 / CONFIGURER L'ASSISTANT VOCAL

1 - CHOISIR VOTRE LANGUE

REGARDEZ LA
VIDÉO ICI, 

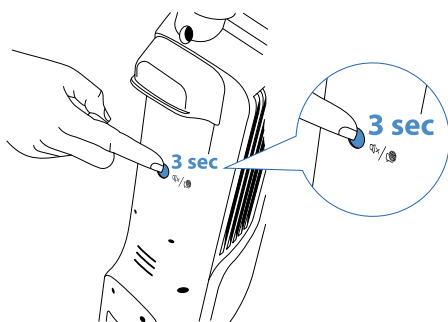

- **Étape 1**
Pour activer le changement de langue, appuyez sur le bouton d'assistant vocal pendant trois secondes.
- **Étape 2**
Pour changer de langue, appuyez une fois sur le bouton.
- **Étape 3**
Répétez cette action jusqu'à entendre votre langue.

POUR DÉSACTIVER LE MODULE DE CHANGEMENT DE LANGUE OU VALIDER LA LANGUE, ATTENDEZ QUELQUES SECONDES.

2 - ASSISTANT VOCAL

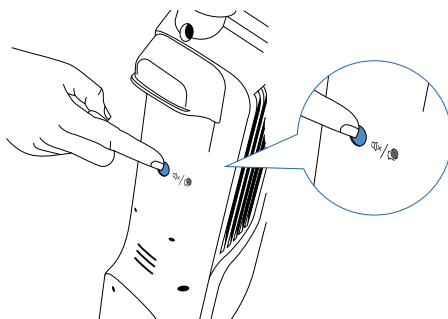

- **Étape 1**
Pour activer l'assistant vocal, appuyez une fois sur le bouton.
- **Étape 2**
Pour désactiver l'assistant vocal, appuyez une nouvelle fois sur le bouton.

4 / ÉCRAN D'AFFICHAGE

■ ÉCRAN

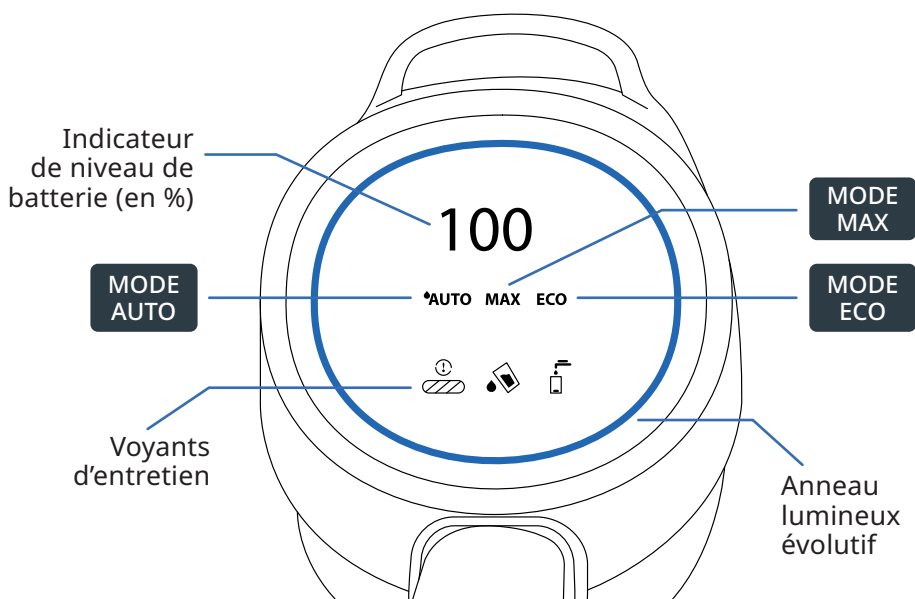

CHANGER DE MODE

L'appareil doit être allumé et en position d'utilisation.

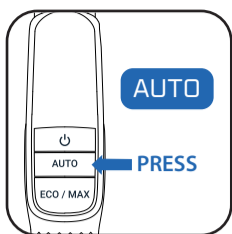

- Appuyez sur le bouton AUTO pour choisir le mode automatique.

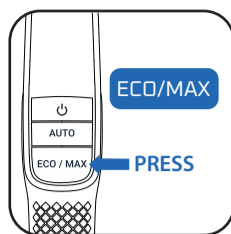

- Appuyez sur le bouton ECO/MAX pour passer d'un mode à l'autre.

EXPLICATION DES MODES





MODE AUTO

Surfaces : différents niveaux de saleté.
Détection de la saleté pour ajuster la puissance d'aspiration et le débit d'eau.





MODE MAX

Surfaces : très sales.
Puissance d'aspiration : 
Débit d'eau : 
Autonomie : jusqu'à 30 min



MODE ECO

Surfaces : modérément sales.
Puissance d'aspiration : 
Débit d'eau : 
Autonomie : jusqu'à 50 min

VOYANTS D'ENTRETIEN



Le réservoir d'eau propre est vide.

Action : remplissez le réservoir d'eau propre.



Le réservoir d'eau sale est plein.

Action : videz le réservoir d'eau sale.



Le rouleau est bloqué.

Action : vérifiez la présence d'un bouchon et retirez-le.

ANNEAU LUMINEUX ÉVOLUTIF

Lors de l'utilisation de l'appareil, la couleur à l'écran indique :

- La quantité de saleté détectée.

- Le cycle d'auto-nettoyage en cours.



- L'affichage des voyants d'entretien (l'anneau clignote).



5 / UTILISER VOTRE APPAREIL

■ AVANT UTILISATION

Remplissez le réservoir d'eau.

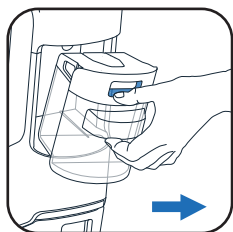

1 Retirez le réservoir d'eau propre.

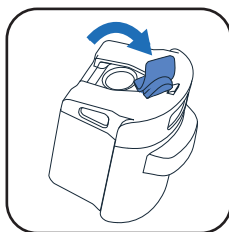

2 Ouvrez le réservoir d'eau propre.

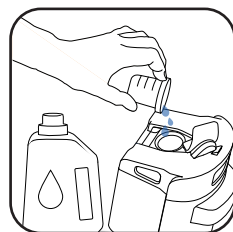

3 Ajoutez de la solution de nettoyage*.

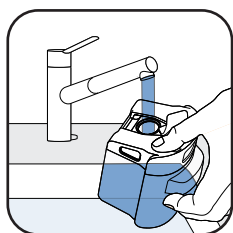

4 Remplissez le réservoir d'eau propre. Utilisez de l'eau entre 10°C et 50°C.

La capacité maximale est de 730 ml.

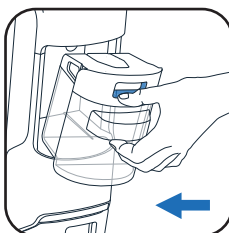

5 Remettez le réservoir d'eau propre en place.

* L'ajout de solution de nettoyage est facultatif. N'utilisez pas de solutions moussantes, de vinaigre blanc, d'eau de javel, de savon noir, de liquide vaisselle, d'huiles essentielles (se reporter au livret « Consignes de sécurité et d'utilisation »).

■ DÉMARRER L'APPAREIL

L'appareil doit être retiré de la base de charge.

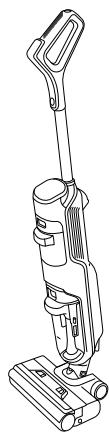

■ POSITION DE RANGEMENT

L'appareil est à la verticale. En position de rangement, l'appareil cesse de fonctionner.

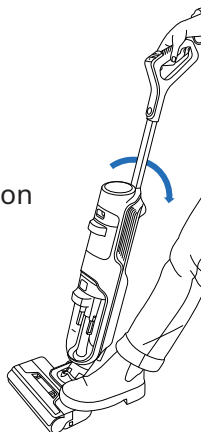

■ POSITION D'UTILISATION

Inclinez le produit. La tête est déverrouillée et l'appareil peut être utilisé.

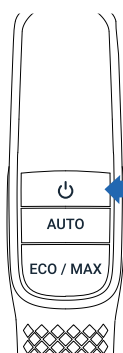

ON
PRESS

■ En position d'utilisation, appuyez sur le bouton ON/OFF pour démarrer l'appareil. Par défaut, le produit démarre en mode AUTO. Appuyez de nouveau sur le bouton ON/OFF pour ARRÊTER l'appareil.

EN POSITION DE RANGEMENT, L'APPAREIL CESSE DE FONCTIONNER. POUR REPRENDRE LE NETTOYAGE, PASSEZ EN POSITION D'UTILISATION ET APPUYEZ SUR LE BOUTON ON/OFF.

■ SÉLECTIONNEZ VOTRE MODE ET COMMENCEZ LE NETTOYAGE

■ SOLS COMPATIBLES

Cet appareil est compatible avec les sols durs uniquement.

BOIS



CARRELAGE

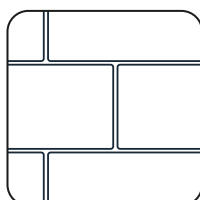

LINOLÉUM

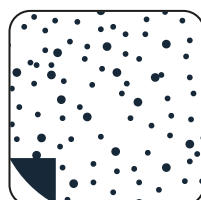

STRATIFIÉ



■ Ne l'utilisez pas sur les tapis, moquettes, murs et fenêtres (se reporter au livret « Consignes de sécurité et d'utilisation »).

REGARDEZ LA
VIDÉO ICI, ▶

■ APRÈS CHAQUE UTILISATION

1 - VIDER LE RÉSERVOIR D'EAU SALE

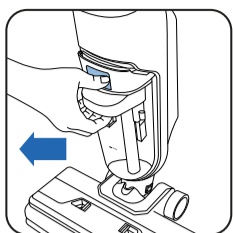

1 Retirez le réservoir d'eau sale.

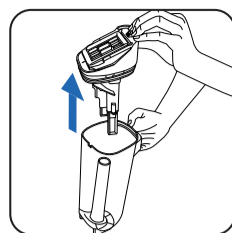
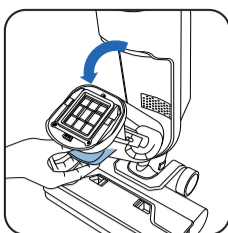

2 Retirez le couvercle du réservoir d'eau sale en tirant dessus.

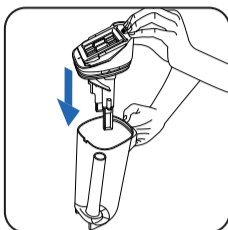

3 Videz l'eau sale dans les toilettes.

4 Remettez le couvercle du réservoir en place.

5 Remettez le réservoir d'eau sale en place.

2 - REMPLIR LE RÉSERVOIR D'EAU PROPRE AVEC DE L'EAU

REGARDEZ LA
VIDÉO ICI, ▶

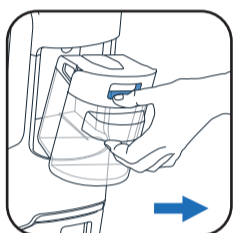

1 Retirez le réservoir d'eau propre.

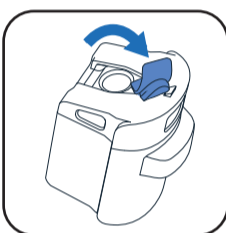

2 Ouvrez le réservoir d'eau propre.

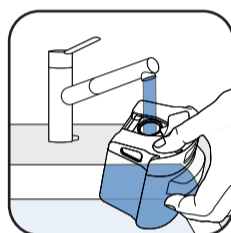

3 Remplissez le réservoir d'eau propre*.

* Utilisez de l'eau entre 10°C et 50°C.

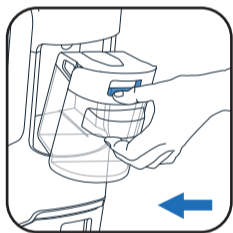

4 Remettez le réservoir d'eau propre en place.

3 - LANCER LES PROGRAMMES D'AUTO-NETTOYAGE ET D'AUTO-SÉCHAGE

REGARDEZ LA
VIDÉO ICI, ▶

L'appareil doit être sur la base de charge et de séchage. La base de charge et de séchage doit être branchée à une source d'alimentation.



■ Le programme d'auto-nettoyage nettoie le rouleau.



■ Le programme d'auto-séchage sèche le rouleau.

■ Le cycle d'auto-nettoyage et d'auto-séchage ne démarre pas si le niveau de charge de la batterie est inférieur à 20 %.

SI LE RÉSERVOIR D'EAU SALE EST VIDE, LE PROGRAMME D'AUTO-NETTOYAGE S'ARRÊTE. POUR REPRENDRE L'OPÉRATION, VIDEZ LE RÉSERVOIR D'EAU SALE ET REDÉMARREZ LE PROGRAMME D'AUTO-NETTOYAGE.

REGARDEZ LA VIDÉO ICI, 

DÉMARRER L'AUTO-NETTOYAGE ET/OU LE SÉCHAGE

AUTO-NETTOYAGE ET AUTO-SÉCHAGE

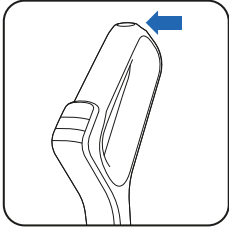

- Le bouton d'auto-nettoyage est situé sur le dessus de la poignée.

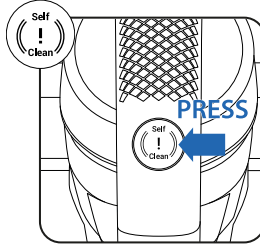

- Appuyez une fois sur le bouton d'auto-nettoyage

AUTO-NETTOYAGE UNIQUEMENT

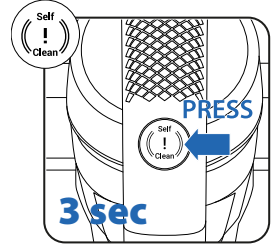

- Appuyez sur le bouton d'auto-nettoyage pendant 3 secondes.

ARRÊTER L'AUTO-NETTOYAGE ET/OU LE SÉCHAGE

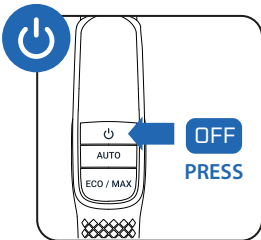

- Appuyez sur le bouton ON/OFF

OR

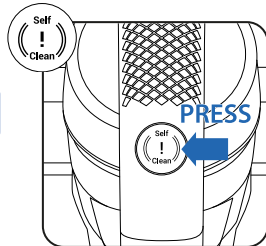

- Appuyez une fois sur le bouton d'auto-nettoyage.

REGARDEZ LA VIDÉO ICI, 

4 - UNE FOIS L'AUTO-NETTOYAGE TERMINÉ, NETTOYER LE RÉSERVOIR D'EAU SALE

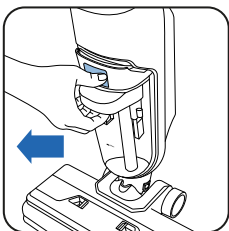

- 1 Retirez le réservoir d'eau sale.

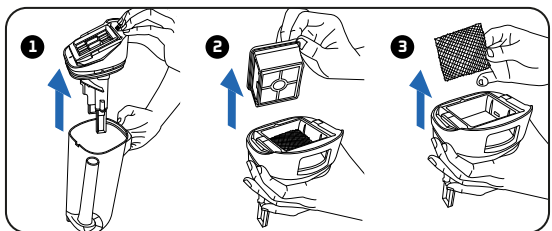

- 2 1 Retirez le couvercle du réservoir d'eau sale en tirant dessus. 2 Retirez le filtre. 3 Retirez la mousse antichoc.



- 3 Videz l'eau sale dans les toilettes.

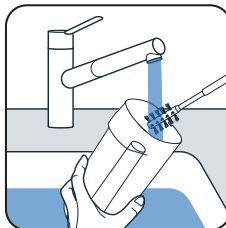

- 4 Nettoyez le réservoir d'eau sale à l'aide de la brosse de nettoyage.

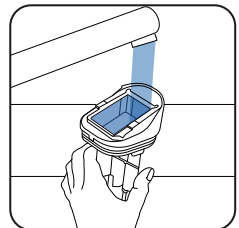

- 5 Retirez les saletés restantes et nettoyez la zone du filtre.

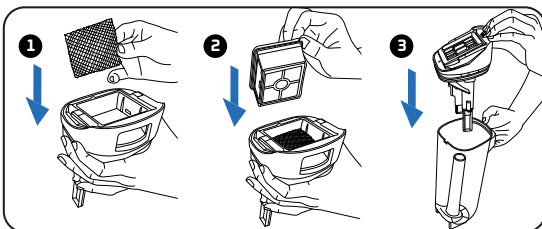

- 6 1 Remettez la mousse antichoc en place. 2 Remettez le filtre en place. 3 Remettez le couvercle du réservoir en place.

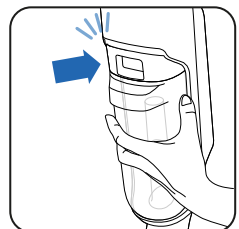

- 7 Remettez le réservoir d'eau sale en place.

REGARDEZ LA VIDÉO ICI, 

5 - VIDER LE RÉSERVOIR D'EAU PROPRE

Pour éviter que l'eau ne stagne, videz le réservoir d'eau propre.

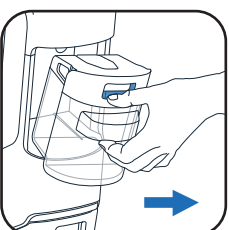

- 1 Retirez le réservoir d'eau propre.



- 2 Videz le réservoir d'eau propre.

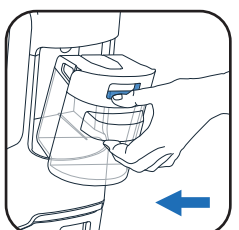

- 3 Remettez le réservoir d'eau propre en place.



6 / ENTREtenir VOTRE APPAREIL

■ UNE FOIS PAR SEMAINE

REGARDEZ LA VIDÉO ICI, 

1 - NETTOYER LA BASE DE CHARGE ET DE SÉCHAGE

 Ne placez pas la base de charge et de séchage sous l'eau.

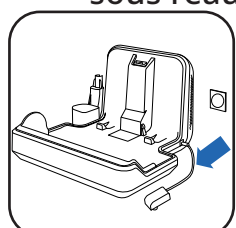

1 Débranchez la base de charge et de séchage de la source d'alimentation.

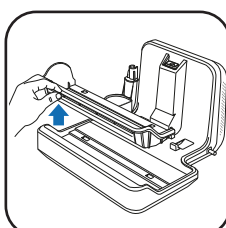

2 Retirez et lavez la pièce en plastique.

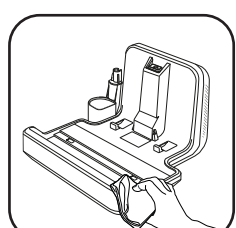
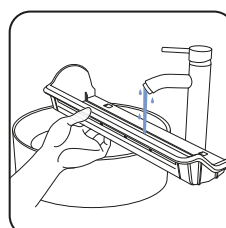

3 Nettoyez la base de charge et de séchage à la main avec un chiffon sec ou humide.

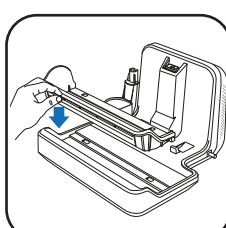

4 Remplacez la pièce en plastique sur la base de charge et de séchage.

2 - NETTOYER LE TUYAU D'ASPIRATION

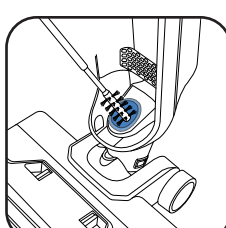
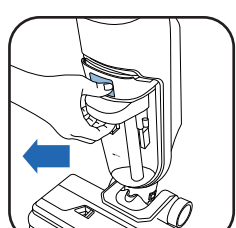

■ Utilisez la brosse de nettoyage et un chiffon pour nettoyer les saletés restantes du tuyau d'aspiration.

3 - NETTOYER LA MOUSSE ANTICHOC ET LA GRILLE DU FILTRE

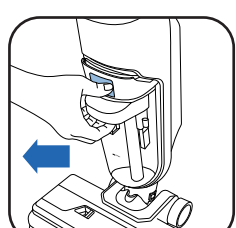

1 Retirez le réservoir d'eau sale.

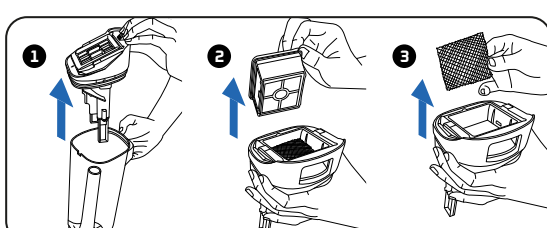

2 ① Retirez le couvercle du réservoir d'eau sale en tirant dessus. ② Retirez le filtre. ③ Retirez la mousse antichoc.

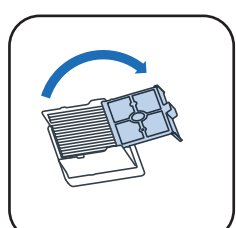

3 Ouvrez la grille filtrante.

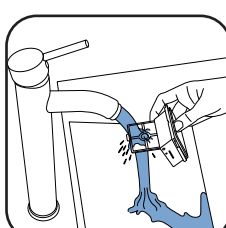

4 Nettoyez et rincez uniquement la grille du filtre. **Ne placez pas entièrement le filtre sous l'eau. Si vous le faites, laissez-le sécher pendant 48 heures.**

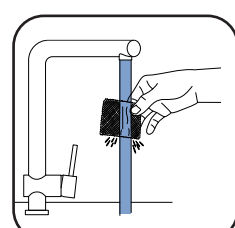

5 Nettoyez la mousse antichoc à l'eau. Laissez-la sécher à l'extérieur du produit.

4 - NETTOYER LA TÊTE ET LE CAPOT DU ROULEAU

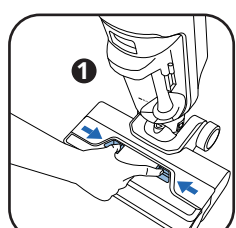

1 ① Appuyez sur le bouton-poussoir. ② Soulevez le capot du rouleau.

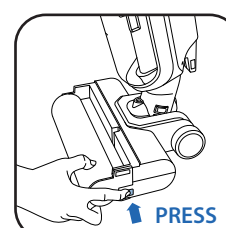
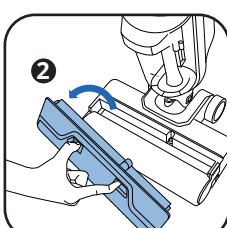

2 Appuyez sur le bouton pour éjecter le rouleau.

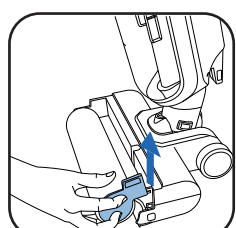

3 Soulevez le rouleau.

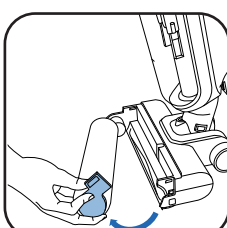

4 Retirez complètement le rouleau.

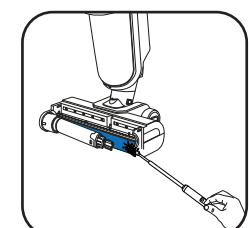
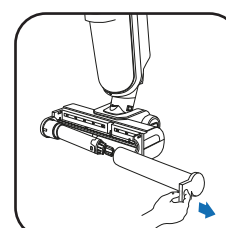

5 Nettoyez derrière le rouleau.

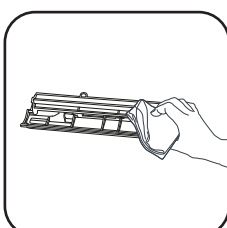

6 Nettoyez l'intérieur du capot du rouleau avec un chiffon.

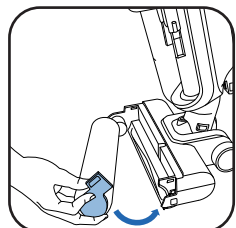

7 Remettez le rouleau en place.

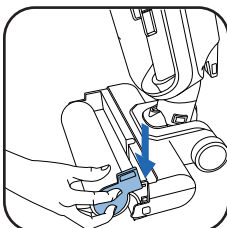

8 Remettez le capot du rouleau en place.

■ TOUS LES SIX MOIS

■ Remplacez le rouleau et le filtre. Si vous constatez que le rouleau est endommagé, changez-le plus tôt.

www.rowenta.com www.tefal.com

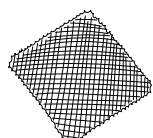
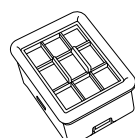

Filtre sec et mousse antichoc.

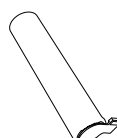

Rouleau.



7 / DÉPANNAGE ET SOLUTIONS

Problème	Causes possibles	Solutions
L'appareil aspire moins bien, émet du bruit ou un sifflement, ou laisse tomber des débris sur le sol.	Le conduit d'air de l'appareil est obstrué.	Nettoyez la tête d'aspiration, le conduit d'air, le filtre et la mousse (voir le manuel d'utilisation).
	Défaillance de l'aspirateur.	Contactez le service après-vente.
Le sol est trop humide.	Le débit d'eau est trop élevé ou le rouleau est détrempe.	Assurez-vous d'utiliser le mode AUTO.
	Fuite d'eau.	Contactez le service après-vente.
Le sol n'est pas assez humide.	Le réservoir d'eau propre est vide.	Remplissez le réservoir d'eau propre.
	Le système de distribution d'eau est obstrué.	Remplissez votre réservoir d'eau avec du vinaigre blanc froid et effectuez un cycle d'auto-nettoyage.
	Le débit d'eau est trop faible.	Assurez-vous d'utiliser le mode INTELLIGENT ou MAX.
L'appareil ne nettoie pas correctement le sol.	Le rouleau est sale.	Lancez un cycle d'auto-nettoyage, puis nettoyez le rouleau à la main.
	Le mode de nettoyage approprié n'a pas été défini sur l'appareil.	Utilisez le mode AUTO ou basculez entre les modes ECO et MAX pour optimiser le nettoyage.
L'appareil endommage le sol.	L'accessoire a été utilisé sans le rouleau.	Utilisez toujours l'appareil avec le rouleau en place et un réservoir d'eau propre plein.
	Un corps étranger est coincé dans la tête de nettoyage.	Nettoyez la tête de nettoyage.
L'appareil s'éteint tout seul.	Le réservoir d'eau sale est plein.	Videz le réservoir d'eau sale.
	Le niveau de la batterie est trop faible.	Chargez l'appareil sur sa base.
Le rouleau est coincé.	Un objet ou des fibres bloquent le rouleau.	Démontez le rouleau et retirez tout élément susceptible de bloquer sa rotation.
L'appareil projette de l'eau partout.	Le couvercle de protection n'est pas correctement monté.	Retirez le rouleau et remettez-le en place correctement.
	Le rouleau n'est pas monté correctement.	Retirez le rouleau et remettez-le en place correctement.
Le rouleau est très sale.	L'appareil a été utilisé pour nettoyer une zone très sale.	Lancez un cycle d'auto-nettoyage. Nettoyez ensuite le rouleau à la main si nécessaire. Remplacez le rouleau si les étapes précédentes ne sont pas suffisantes.
	Le rouleau n'a pas été nettoyé correctement lors de la dernière séance de nettoyage.	
Je souhaite retirer la poignée de mon appareil pour le ranger.	-	Utilisez un outil plat. Insérez l'outil dans le trou situé sur le côté de la poignée et retirez la poignée du produit.

8 / SPÉCIFICATIONS

CAPACITÉ DES RÉSERVOIRS D'EAU	
Description	Capacité (ml)
Réservoir d'eau propre	730 ml
Réservoir d'eau sale	440 ml



9 / AVERTISSEMENTS

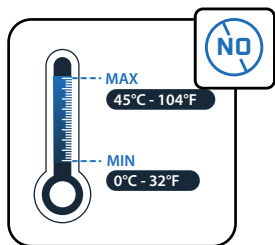

N'exposez pas l'appareil à une température supérieure à $<0^{\circ}\text{C}$ and $>45^{\circ}\text{C}$.

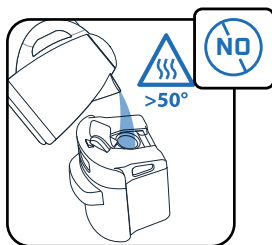

Ne mettez pas d'eau dont la température est supérieure à 50°C dans le réservoir.

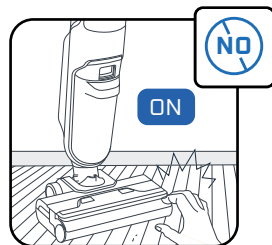

Ne touchez pas les pièces rotatives avant d'avoir arrêté le produit et débranché l'alimentation.

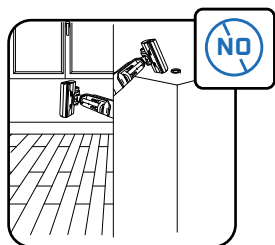

Cet appareil est destiné à un usage sur sol dur. N'utilisez pas l'appareil sur les tapis, moquettes, murs et fenêtres.

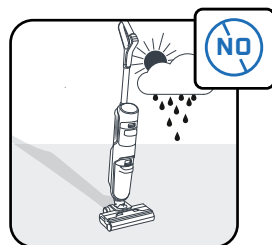
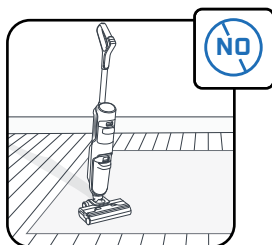

Cet appareil est destiné à un usage domestique intérieur uniquement.

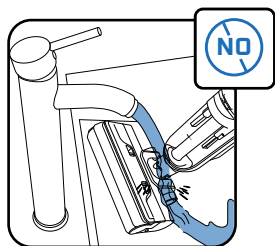

Ne mettez pas l'appareil sous l'eau et nettoyez le conduit d'aspiration à l'aide d'un chiffon sec ou humide.

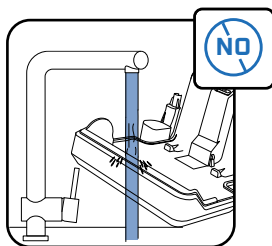

Ne placez pas votre base de charge et de séchage sous l'eau.

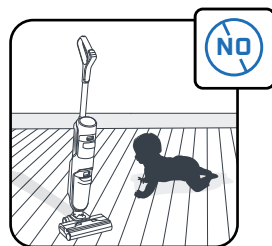

Il convient de surveiller les enfants pour s'assurer qu'ils ne jouent pas avec l'appareil.

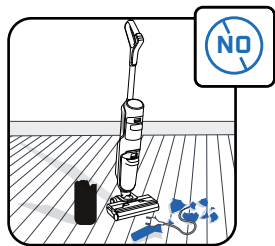

Ne mettez pas l'appareil au four ou dans toute autre appareil électrique.

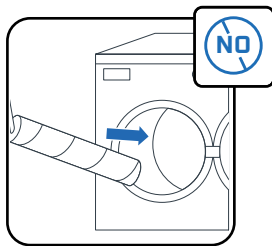

Ne passez pas le rouleau au lave-vaisselle ou à la machine à laver.

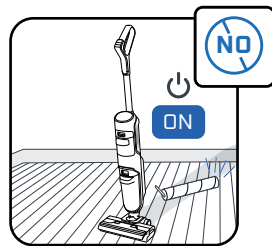

N'utilisez pas l'appareil sans ses réservoirs d'eau ni son rouleau.



Rowenta | Tefal

X-CLEAN 5

DE

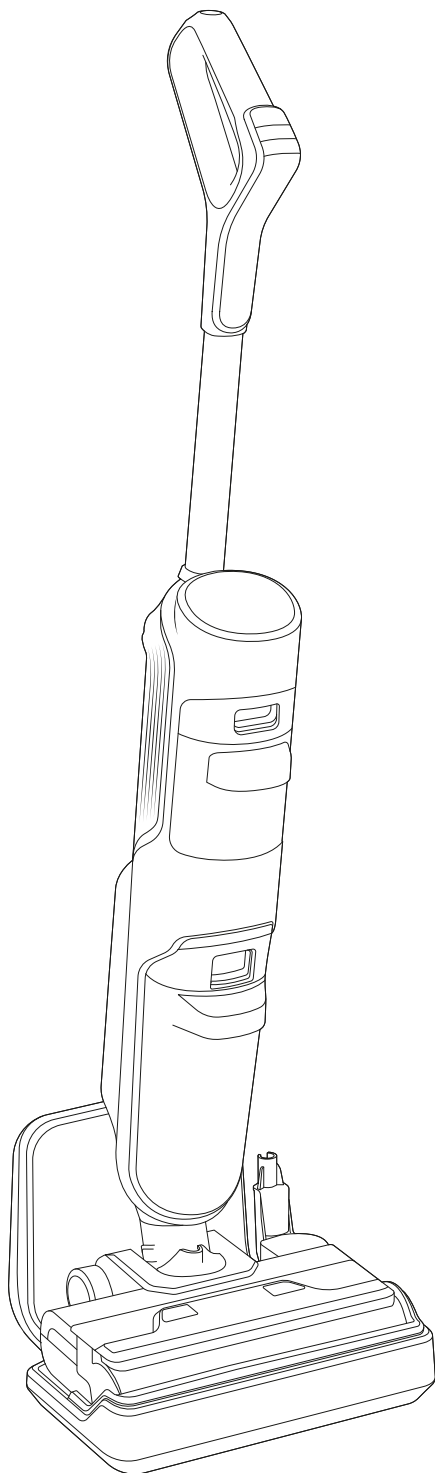

Vielen Dank, dass Sie sich für uns entschieden haben.
BITTE LESEN SIE sich die Broschüre „Sicherheits- und Gebrauchshinweise“ vor dem ersten Gebrauch **SORGFÄLTIG** durch.

INHALT

1 / GERÄTEÜBERSICHT

- Gerät
- Reinigungskopf
- Schmutzwassertank
- Ersatzteile und Zubehör

2 / SO RICHTEN SIE IHR GERÄT EIN

- Zusammenbau des Geräts
- Einrichtung der Trockner-Ladestation

3 / EINRICHTUNG DER SPRACHUNTERSTÜTZUNG

4 / BILDSCHIRMANZEIGE

- Displayübersicht
- Reinigungsmodi
- Wartungsanzeigen
- Lichtring

5 / SO VERWENDEN SIE IHR GERÄT

- Vor dem ersten Gebrauch
- Einschalten des Geräts
- Bodenkompatibilität
- Nach jedem Gebrauch

6 / SO PFLEGEN SIE IHR GERÄT

- Wöchentliche Reinigung
- Wartung alle 6 Monate

7 / FEHLERBEHEBUNG UND LÖSUNGEN

8 / TECHNISCHE DATEN

9 / SICHERHEITSHINWEISE

KLICKEN SIE JEDES MAL, WENN

„DAS VIDEO
HIER ANSEHEN“



angezeigt wird, auf das Video, um das
Video-Tutorial anzuschauen

GERÄT

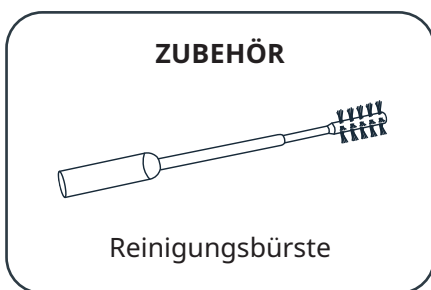
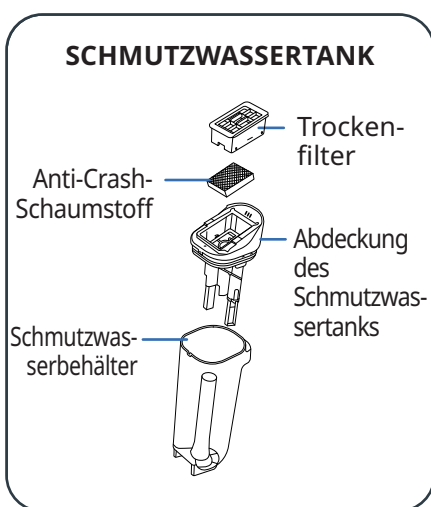
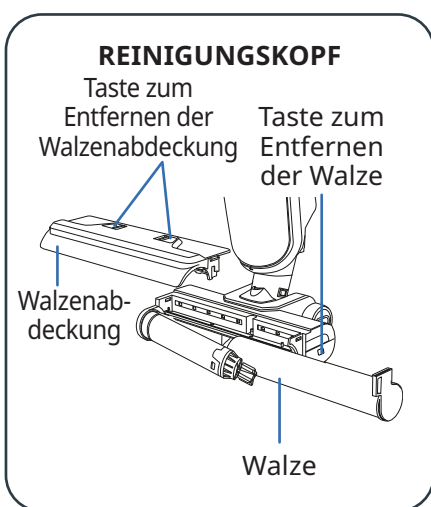

2 / SO RICHTEN SIE IHR GERÄT EIN

ZUSAMMENBAU

- 1 Führen Sie den Griff in das Gehäuse des Geräts ein.
- 2 Sie hören ein Klicken, wenn der Griff einrastet.

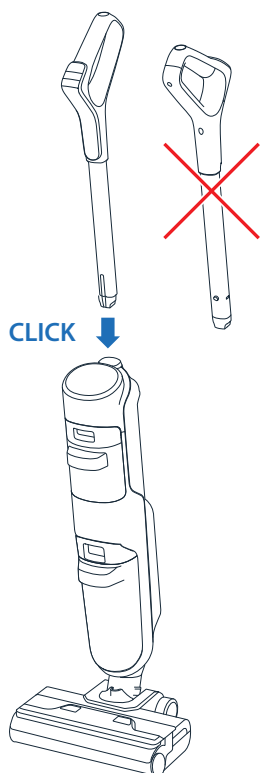

EINRICHTUNG DER TROCKNER-LADESTATION

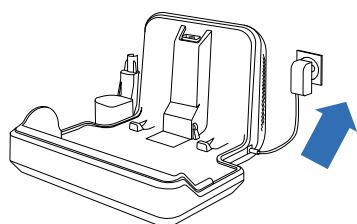

- 1 Verbinden Sie die Trockner-Ladestation mit der Stromquelle.

PLATZIEREN SIE DIE TROCKNER-LADESTATION NICHT AUF EINEM WEICHEN UNTERGRUND (TEPPICHE, LÄUFER USW.).

- 2 Stellen Sie das Gerät darauf. Es wird automatisch aufgeladen.
- 3 Wenn das Gerät richtig angeschlossen ist und aufgeladen wird, wird auf dem Bildschirm der Ladestand des Akkus angezeigt.

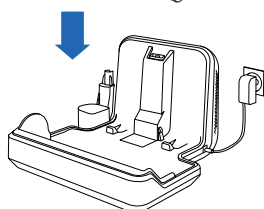
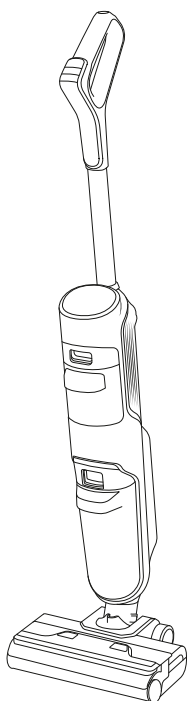

EINE VOLLSTÄNDIGE AUFLADUNG DAUERT CA. 4 STUNDEN UND 30 MINUTEN.



3 / EINRICHTUNG DER SPRACHUNTERSTÜTZUNG

1 - WÄHLEN SIE IHRE SPRACHE AUS

„DAS VIDEO
HIER ANSEHEN“

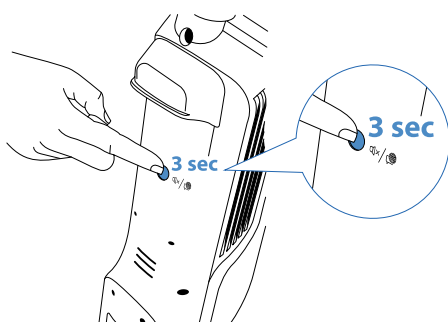

- **Schritt 1**
Um mit der Änderung der Sprache zu beginnen, halten Sie die Taste für die Sprachunterstützung 3 Sekunden lang gedrückt.
- **Schritt 2**
Um die Sprache zu wechseln, drücken Sie die Taste einmal.
- **Schritt 3**
Wiederholen Sie den Vorgang, bis Sie die gewünschte Sprache hören.

WARTEN SIE EINIGE SEKUNDEN, UM DIE SPRACHÄNDERUNG ZU DEAKTIVIEREN ODER DIE SPRACHE ZU VALIDIEREN.

2 - SPRACHUNTERSTÜTZUNG

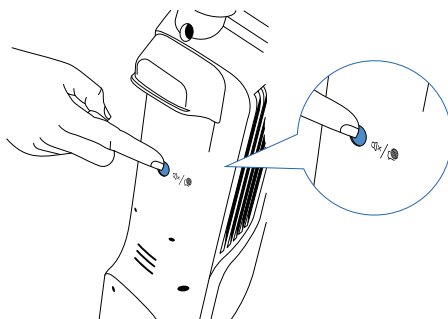

- **Schritt 1**
Drücken Sie die Taste einmal, um die Sprachunterstützung zu aktivieren.
- **Schritt 2**
Drücken Sie die Taste erneut, um die Sprachunterstützung zu deaktivieren.

4 / BILDSCHIRMANZEIGE

■ DISPLAYÜBERSICHT

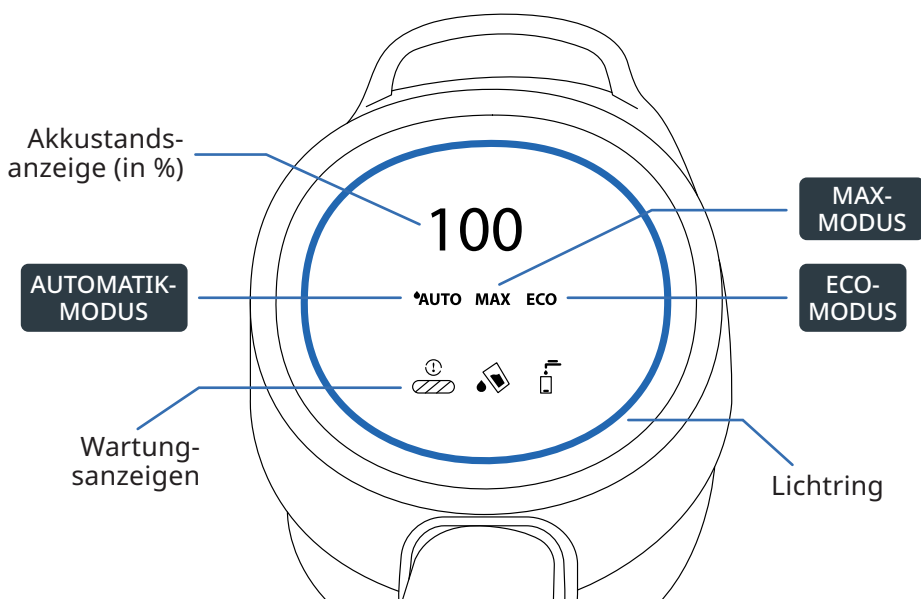

SO WECHSELN SIE DIE MODI

Das Gerät muss **EINGESCHALTET** sein und sich in Betriebsposition befinden.

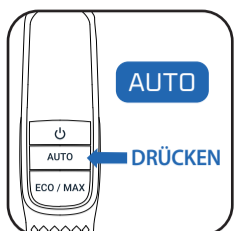

- Drücken Sie die Taste **AUTO**, um den Automatikmodus auszuwählen.

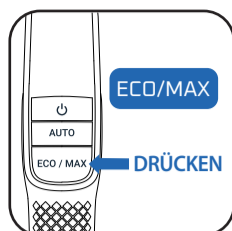

- Drücken Sie die **ECO-/MAX-**Taste, um zwischen den Modi zu wechseln.

ERKLÄRUNG DER MODI

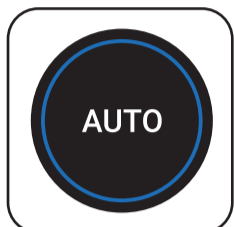



AUTOMATIKMODUS

Oberflächen: unterschiedlich
starke Verschmutzung
Erkennt Schmutz, um Saugleistung und Wassermenge anzupassen.





MAX-MODUS

Oberflächen: stark verschmutzt
Saugleistung: 
Wasserdurchfluss: 
Laufzeit: bis zu 30 min



ECO-MODUS

Oberflächen: mittlere Verschmutzung
Saugleistung: 
Wasserdurchfluss: 
Laufzeit: bis zu 50 min

WARTUNGSANZEIGEN



Der Frischwassertank ist leer.

Aktion: Befüllen Sie den Frischwassertank.



Der Schmutzwassertank ist voll.

Aktion: Leeren Sie den Schmutzwassertank.



Die Walze ist blockiert.

Aktion: Überprüfen Sie die Walze auf Rückstände und entfernen Sie diese, um die Blockade zu lösen.

LICHTRING

Bei Verwendung des Geräts bedeutet die Farbe auf dem Bildschirm Folgendes:

- Die Menge des erkannten Schmutzes.

- Das Selbstreinigungsprogramm läuft.



- Die Anzeige von Wartungsanzeigen (*der Ring blinkt*).



5 / SO VERWENDEN SIE IHR GERÄT

VOR DEM GEBRAUCH

Füllen Sie den Frischwassertank.

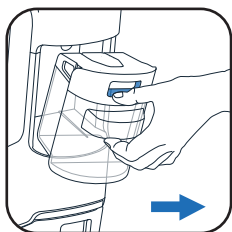

- 1 Entfernen Sie den Frischwassertank.

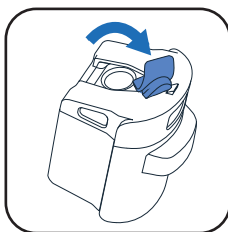

- 2 Öffnen Sie den Frischwassertank.

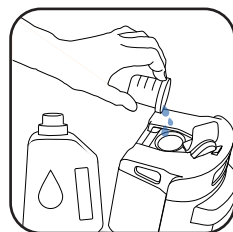

- 3 Füllen Sie Reinigungsmittel ein*.

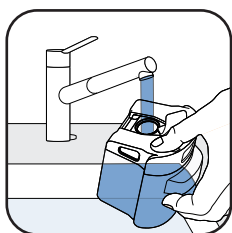

- 4 Füllen Sie den Frischwassertank mit Wasser.*

Nutzen Sie Wasser mit einer Temperatur von 10 °C bis 50 °C.

Die maximale Kapazität beträgt 730 ml.

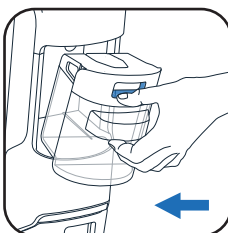

- 5 Setzen Sie den Frischwassertank wieder ein.

*Verwenden Sie weder Schaumreiniger, Haushaltessig, schwarze Seife, Chlorbleiche, Geschirrspülmittel noch ätherische Öle. Weitere Informationen finden Sie in der Broschüre „Sicherheits- und Gebrauchshinweise“.

EINSCHALTEN DES GERÄTS

Nehmen Sie das Gerät aus der Ladestation heraus.

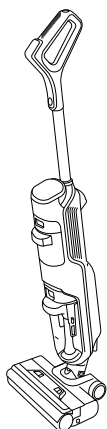

PARKPOSITION

Nehmen Sie das Gerät aus der Ladestation heraus.

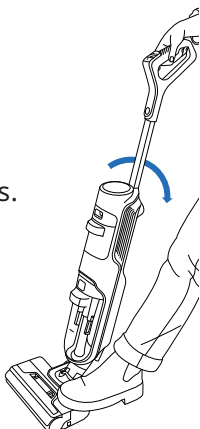

BETRIEBSPOSITION

Drücken Sie mit dem Fuß leicht auf das Kopfteil des Geräts und ziehen Sie gleichzeitig den Handgriff nach hinten, bis das Gerät in eine geneigte Position übergeht. Es befindet sich nun in der Betriebsposition und ist einsatzbereit.

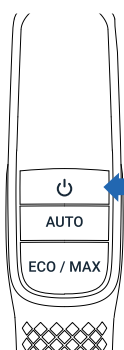

EIN
DRÜCKEN

- Drücken Sie in der Betriebsposition den EIN-/AUS-Schalter. Das Gerät startet standardmäßig im ECO-Modus. Zum Anhalten drücken Sie den Schalter erneut. Das Gerät schaltet sich innerhalb von 3 Sekunden ab.

IN DER PARKPOSITION IST DAS GERÄT NICHT BETRIEBSBEREIT. DRÜCKEN SIE DEN EIN-/AUS-SCHALTER, UM DIE REINIGUNG FORTZUSETZEN.

WÄHLEN SIE IHREN MODUS AUS UND BEGINNEN SIE MIT DER REINIGUNG

BODENKOMPATIBILITÄT

Dieses Gerät ist ausschließlich für die Reinigung von Hartböden konzipiert.

HOLZ



FLIESEN

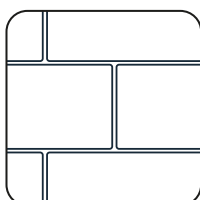

LINOLEUM

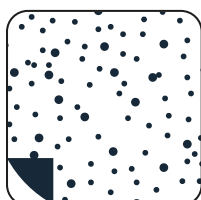

LAMINAT



- Verwenden Sie es nicht auf Teppichen, textilen Bodenbelägen, Wänden oder Fenstern. Weitere Informationen finden Sie in der Broschüre "Sicherheits- und Gebrauchshinweise."

„DAS VIDEO
HIER ANSEHEN“

NACH JEDEM GEBRAUCH

1 - LEEREN SIE DEN SCHMUTZWASSTERTANK

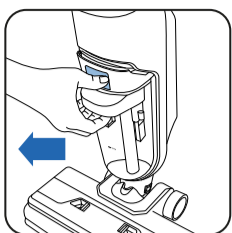

1 Entfernen Sie den Schmutzwassertank.

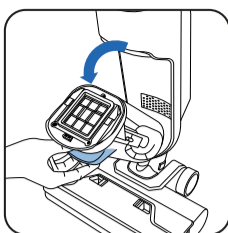

2 Schmutzwassertank.

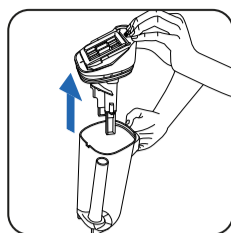

3 Entsorgen Sie den Inhalt des Schmutzwassertanks über die Toilette.

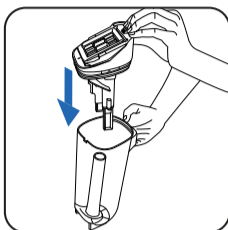

4 Setzen Sie die Abdeckung des Schmutzwassertank wieder auf.

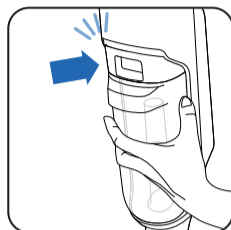

5 Setzen Sie den Schmutzwassertank wieder ein.

2 - FÜLLEN SIE DEN FRISCHWASSTERTANK MIT WASSER.

„DAS VIDEO
HIER ANSEHEN“

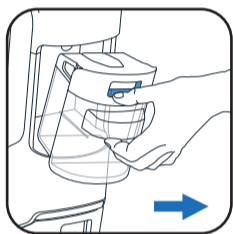

1 Entfernen Sie den Frischwassertank.



2 Öffnen Sie den Frischwassertank.

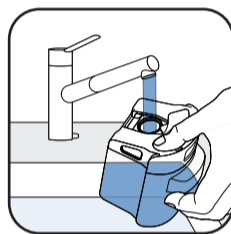

3 Befüllen Sie den Frischwassertank*

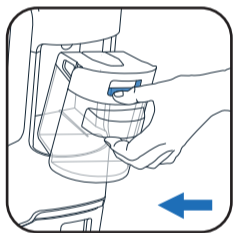

4 Setzen Sie den Frischwassertank wieder ein.

*Nutzen Sie Wasser mit einer Temperatur von 10 °C bis 50 °C.

3 - DIE SELBSTREINIGUNGS- UND SELBSTTROCKNUNGSPROGRAMME STARTEN

Das Gerät muss auf der Ladestation stehen, die an eine Stromquelle angeschlossen ist.

„DAS VIDEO
HIER ANSEHEN“



■ Das Selbstreinigungsprogramm reinigt die Walze.



■ Das Selbsttrocknungsprogramm trocknet die Walze.

■ Selbstreinigungs- und Selbsttrocknungsprogramm werden nicht gestartet, wenn der Akkustand unter 20 % liegt.

WENN DER SCHMUTZWASSERBEHÄLTER VOLL IST, WIRD DAS SELBSTREINIGUNGSPROGRAMM AUTOMATISCH UNTERBROCHEN. LEEREN SIE DEN SCHMUTZWASSERBEHÄLTER UND STARTEN SIE DAS PROGRAMM ANSCHLIEßEND NEU, UM DEN VORGANG FORTZUSETZEN.

„DAS VIDEO
HIER ANSEHEN“

SELBSTREINIGUNG UND/ODER TROCKNUNG STARTEN

SELBSTREINIGUNG UND -TROCKNEN

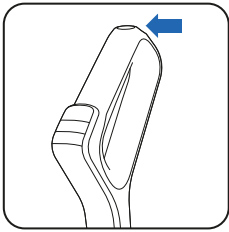

- Die Selbstreinigungstaste befindet sich oben am Griff.

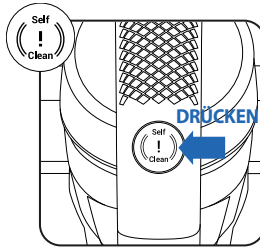

- Drücken Sie die Selbstreinigungstaste einmal.

NUR SELBSTREINIGUNG

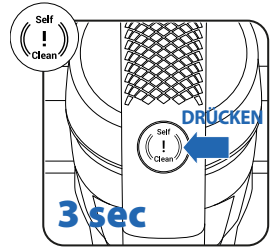

- Halten Sie die Selbstreinigungstaste 3 Sekunden lang gedrückt.

SELBSTREINIGUNG UND/ODER TROCKNEN STOPPEN

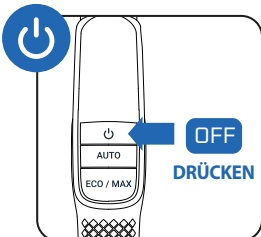

- Drücken Sie die EIN-/AUS-Taste.

OR

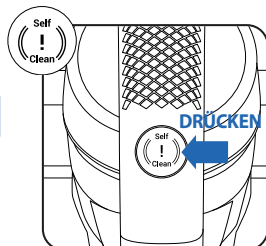

- Drücken Sie die Selbstreinigungstaste einmal.

„DAS VIDEO
HIER ANSEHEN“

4 - WENN DIE SELBSTREINIGUNG ABGESCHLOSSEN IST, REINIGEN SIE DEN SCHMUTZWSSERTANK.

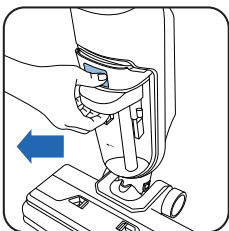

- Entfernen Sie den Schmutzwassertank.

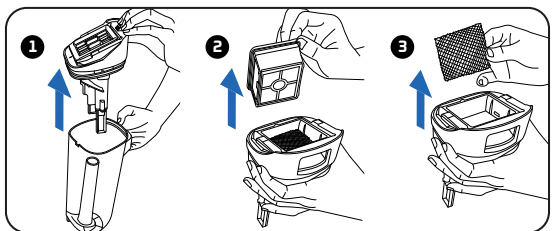

- 1 Ziehen Sie die Abdeckung des Schmutzwassertanks vorsichtig ab.
- 2 Entfernen Sie den Filter.
- 3 Entfernen Sie den Anti-Crash-Schaumstoff.



- Entsorgen Sie den Inhalt des Schmutzwassertanks über die Toilette.

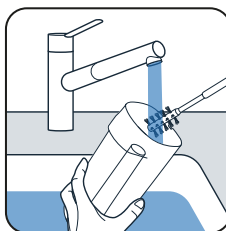

- Reinigen Sie den Schmutzwassertank mit dem Reinigungsbürstenzubehör.

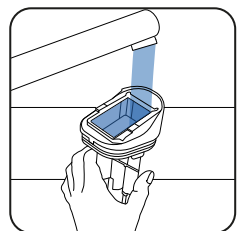

- Entfernen Sie verbleibenden Schmutz und reinigen Sie den Filterbereich.

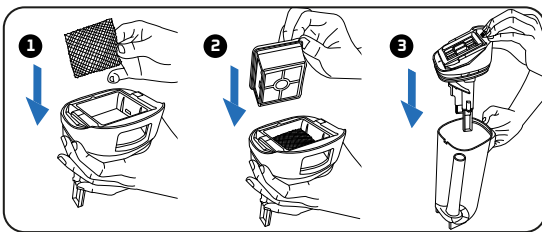

- 1 Setzen Sie den Doppelfilter-Schaumstoff wieder ein. 2 Setzen Sie den Filter wieder ein. 3 Setzen Sie die Abdeckung des Schmutzwasserbehälters wieder auf.

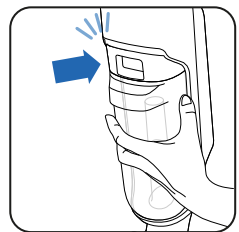

- Setzen Sie den Schmutzwassertank wieder ein.

„DAS VIDEO
HIER ANSEHEN“

5 - DEN FRISCHWSSERTANK LEEREN

Um abgestandenes Wasser zu vermeiden, leeren Sie den Frischwassertank.

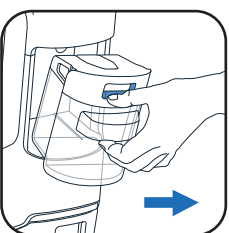

- Entfernen Sie den Frischwassertank.



- Leeren Sie den Frischwassertank.

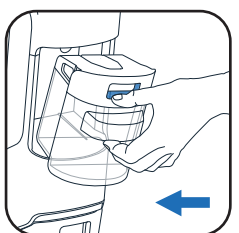

- Setzen Sie den Frischwassertank wieder ein.



WÖCHENTLICHE REINIGUNG



1 - DIE TROCKNER-LADESTATION REINIGEN

⚠ Tauchen Sie die Ladestation niemals in Wasser.

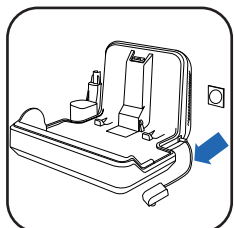

1 Trennen Sie die Trockner-Ladestation von der Stromquelle.

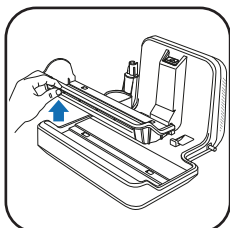

2 Entfernen und reinigen Sie das Kunststoffteil.

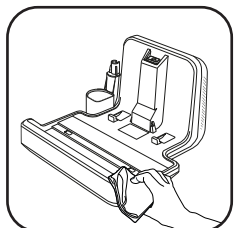
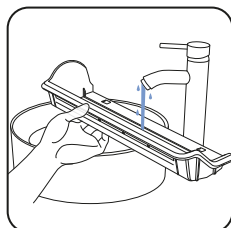

3 Reinigen Sie die Trockner-Ladestation von Hand mit einem trockenen oder feuchten Tuch.

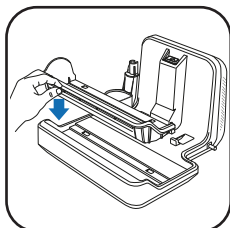

4 Bringen Sie das Kunststoffteil wieder an der Trockner-Ladestation an.

2 - DEN SAUGKANAL

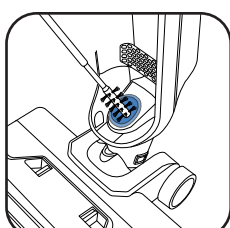
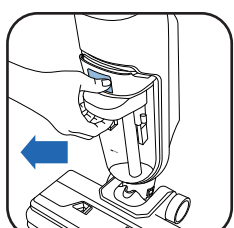

■ Verwenden Sie die Reinigungsbürste und ein Tuch, um verbleibenden Schmutz aus dem Saugkanal zu entfernen.

3 - DEN ANTI-CRASH-SCHAUMSTOFF UND DAS FILTERGITTER REINIGEN

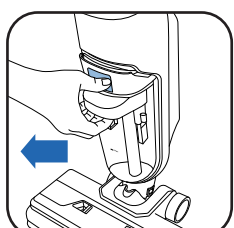

1 Entfernen Sie den Schmutzwassertank.

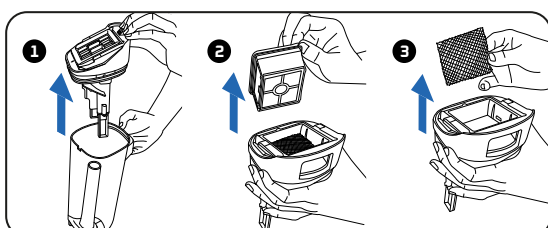

2 1 Ziehen Sie die Abdeckung des Schmutzwassertanks vorsichtig ab. 2 Entfernen Sie den Filter. 3 Entfernen Sie den Anti-Crash-Schaumstoff.

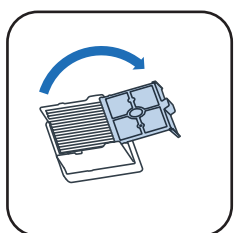

3 Öffnen Sie das Filtergitter.

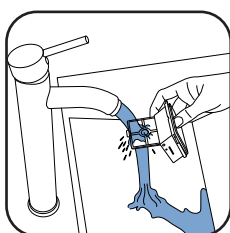

4 Reinigen und spülen Sie nur das Filtergitter. **Tauchen Sie nicht den ganzen Filter unter Wasser. Falls doch, lassen Sie ihn 48 Stunden trocknen.**

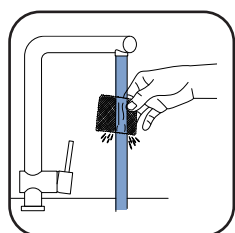

5 Reinigen Sie den Anti-Crash-Schaumstoff unter Wasser. Lassen Sie ihn außerhalb des Geräts trocknen.

4 - DEN KOPF UND DIE WALZENABDECKUNG REINIGEN

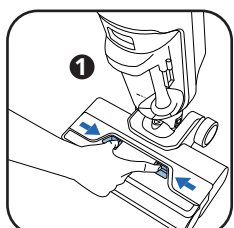

1 1 Drücken Sie die Taste. 2 Heben Sie die Walzenabdeckung an.

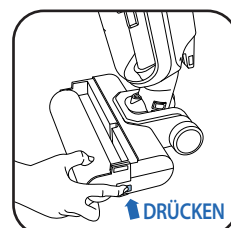
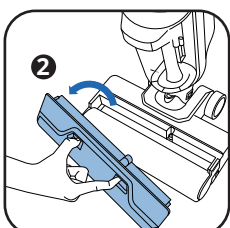

2 Drücken Sie die Taste, um die Rolle auszulösen.

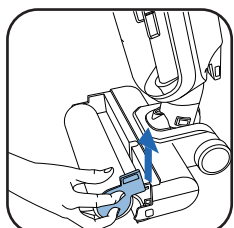

3 Heben Sie die Walze an.

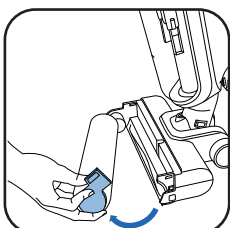

4 Nehmen Sie die Walze ganz aus dem Gerät.

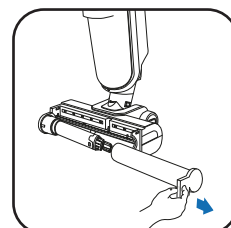

5 Reinigen Sie den Bereich hinter der Walze.

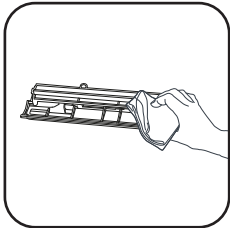

6 Reinigen Sie die Innenseite der Walzenabdeckung mit einem Tuch.

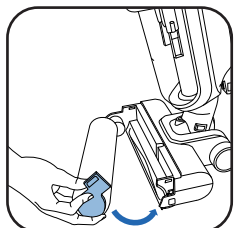

7 Setzen Sie die Walze wieder ein.

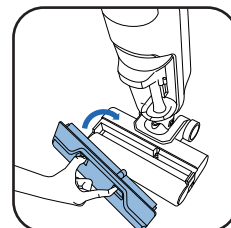
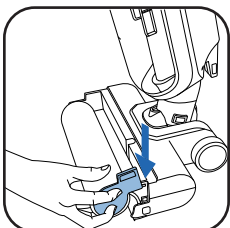

8 Bringen Sie die Walzenabdeckung wieder an.

ALLE 6 MONATE

■ Wechseln Sie die Walze und die Filter regelmäßig aus. Bei sichtbaren Rowenta an der Walze tauschen Sie diese rechtzeitig aus.

www.rowenta.com www.tefal.com

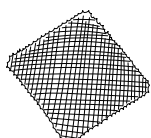
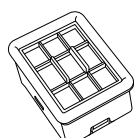

Trockenfilter und Anti-Crash-Schaum

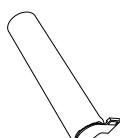

Walze



7 / FEHLERBEHEBUNG UND LÖSUNGEN

Problem	Mögliche Ursachen	Lösungen
Die Saugleistung des Geräts ist verringert, es macht Geräusche, pfeift oder lässt Schmutz auf den Boden fallen.	Der Saugkanal des Geräts ist blockiert.	Reinigen Sie den Saugkanal am Reinigungskopf sowie der Einlass unter dem Schmutzwassertank (zugänglich nach Abheben des Behälters, siehe Punkt 5.2), sowie Filter und Schaumstoff.
	Das Gerät hat sich ausgeschaltet.	Bitte wenden Sie sich an unseren Kundendienst.
Der Boden ist zu nass.	Der Wasserdurchfluss ist zu hoch oder die Walze ist feucht.	Achten Sie darauf, dass Sie den AUTO-Modus verwenden.
	Wasser tritt aus.	Bitte wenden Sie sich an unseren Kundendienst.
Der Boden ist nicht nass genug.	Der Frischwassertank ist leer.	Füllen Sie den Frischwassertank mit Wasser.
	Das Wasserverteilungssystem ist verstopft.	Füllen Sie den Wasserbehälter mit kaltem weißen Haushaltsessig, und führen Sie das Selbstreinigungsprogramm aus.
	Der Wasserdurchfluss ist zu niedrig.	Vergewissern Sie sich, dass Sie den INTELLIGENT- oder MAX-Modus verwenden.
Das Gerät reinigt den Boden nicht richtig.	Die Walze ist verschmutzt.	Starten Sie das Selbstreinigungsprogramm und reinigen Sie die Walze dann von Hand.
	Am Gerät wurde nicht der richtige Modus für die Reinigung eingestellt.	Verwenden Sie den AUTO-Modus oder wechseln Sie zwischen den Modi ECO und MAX, um die Reinigung zu optimieren.
Das Reinigungsergebnis des Geräts ist unzureichend.	Das Gerät wurde ohne Walze verwendet.	Verwenden Sie das Gerät immer mit angebrachter Walze und einem vollen Frischwassertank.
	Im Reinigungskopf ist ein Fremdkörper eingeklemmt.	Säubern Sie den Reinigungskopf.
Das Gerät schaltet sich von selbst aus.	Der Schmutzwassertank ist voll.	Leeren Sie den Schmutzwassertank.
	Der Akkustand ist zu niedrig.	Laden Sie das Gerät auf der Basisstation auf.
Die Walze ist blockiert.	Ein Gegenstand oder Stofffasern blockieren die Walze.	Entfernen Sie die Walze und alle Gegenstände, die die Rotation blockieren.
Wasser wird vom Gerät ungleichmäßig oder ungewollt verteilt.	Die Schutzabdeckung ist nicht ordnungsgemäß angebracht.	Lösen Sie die Walze und setzen Sie sie wieder ein.
	Die Walze ist falsch angebracht.	Lösen Sie die Walze und setzen Sie sie wieder ein.
Die Walze ist stark verschmutzt.	Das Gerät wurde zur Reinigung eines stark verschmutzten Bereichs eingesetzt. Dabei wurde die Walze während der letzten Reinigung nicht ordnungsgemäß gereinigt.	Starten Sie einen Selbstreinigungszyklus. Reinigen Sie die Walze bei Bedarf von Hand. Tauschen Sie die Walze aus, wenn die vorherigen Schritte nicht ausreichen.
Ich möchte den Griff meines Geräts entfernen, um es aufzubewahren.	-	Verwenden Sie ein flaches Werkzeug. Führen Sie das Werkzeug in die Öffnung an der Seite des Griffs ein und ziehen Sie den Griff vorsichtig aus dem Gerät heraus.

8 / TECHNISCHE DATEN

FASSUNGSVERMÖGEN DER WASSERBEHÄLTERS	
Beschreibung	Kapazität (ml)
Frischwassertank	730 ml
Schmutzwassertank	440 ml



9 / WARNHINWEISE

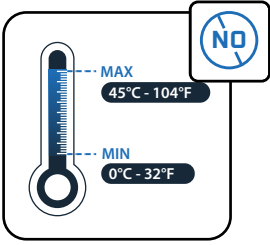

Setzen Sie das Gerät keiner Temperatur unter 0 °C oder über 45 °C aus.

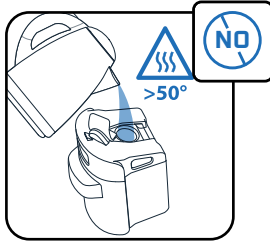

Das Wasser zum Befüllen des Wasserbehälters darf 50 °C nicht überschreiten.

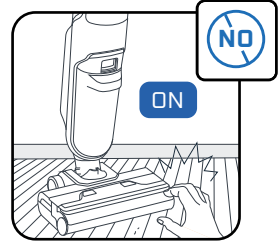

Berühren Sie keine rotierenden Teile, bevor das Gerät ausgeschaltet und vom Stromnetz getrennt ist.

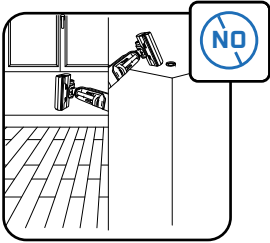

Dieses Gerät ist ausschließlich für Hartböden geeignet. Verwenden Sie es nicht auf Teppichen, textilen Bodenbelägen, Wänden oder Fenstern.

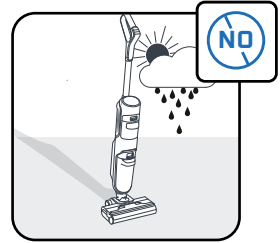
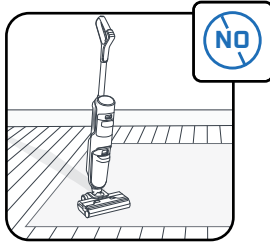

Dieses Gerät ist nur für den Hausgebrauch und den Gebrauch in Innenräumen bestimmt.

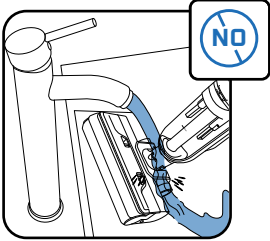

Legen Sie das Gerät nicht ins Wasser, und verwenden Sie ein trockenes oder feuchtes Tuch, um das Saugrohr zu reinigen.

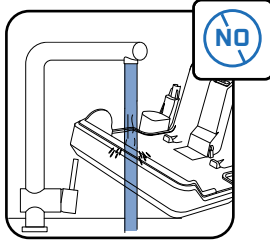

Tauchen Sie die Trockner-Ladestation nicht unter Wasser.

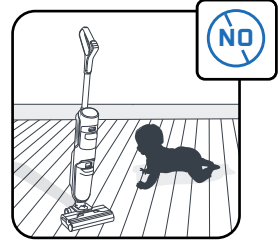

Kinder müssen beaufsichtigt werden, um sicherzustellen, dass sie nicht mit dem Gerät spielen.

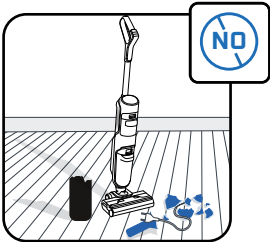

Verwenden Sie das Gerät nicht an elektrischen Anlagen, wie z. B. Öfen oder Steckdosen.

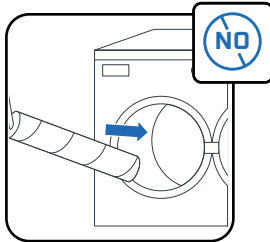

Die Walze darf weder in der Spülmaschine noch in der Waschmaschine gereinigt werden.

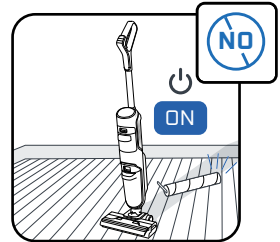

Verwenden Sie das Gerät nicht ohne Wasserbehälter und Walze.



Rowenta | Tefal

X-CLEAN 5

NL

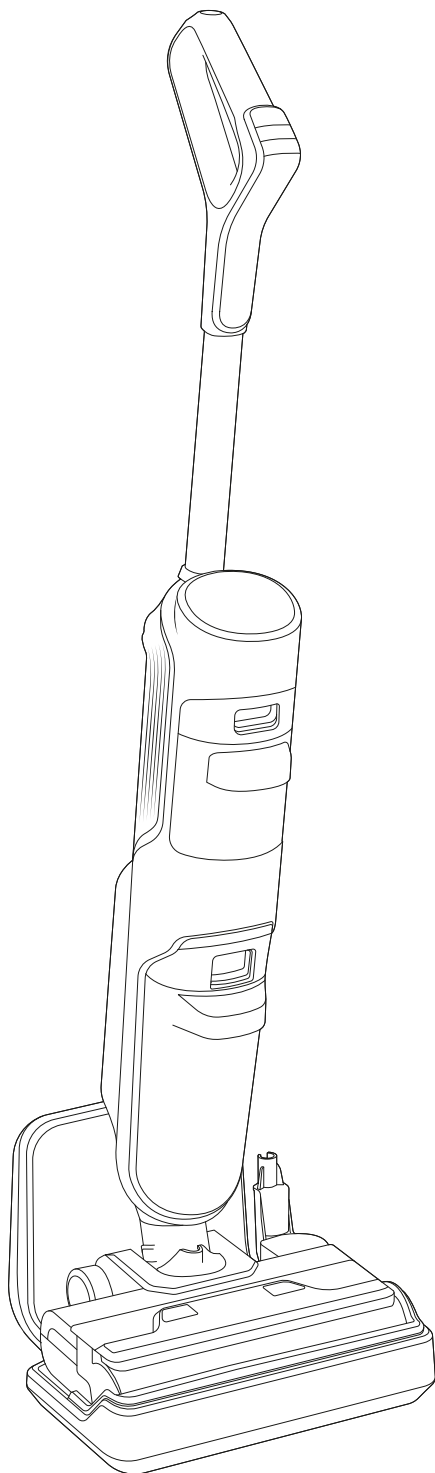

Hartelijk dank dat u voor ons hebt gekozen. Lees vóór het eerste gebruik **aandachtig dit** boekje met de veiligheids- en gebruiksvorschriften door.

INHOUD

1 / OVERZICHT VAN HET APPARAAT

- Apparaat
- Kop
- Reservoir voor vuil water
- Reserveonderdelen en accessoires

2 / HET APPARAAT INSTALLEREN

- Het apparaat in elkaar zetten
- Installatie van het oplaadstation met droger

3 / DE SPRAAKASSISTENT INSTELLEN

4 / DISPLAY

- Scherm
- Modus
- Onderhoudsindicatoren
- Baanbrekende lichtring

5 / HET APPARAAT GEBRUIKEN

- Voor ingebruikname
- Start het apparaat
- Geschikte vloeren
- Na elk gebruik

6 / ONDERHOUD VAN HET APPARAAT

- Eenmaal per week
- Elke 6 maanden

7 / PROBLEEMOPLOSSING EN OPLOSSINGEN

8 / SPECIFICATIES

9 / WAARSCHUWINGEN

TELKENS ALS

**'BEKIJK DE
VIDEO HIER'**



WORDT WEERGEGEVEN, klikt u om de
instructievideo te bekijken

1 / OVERZICHT VAN HET APPARAAT

APPARAAT

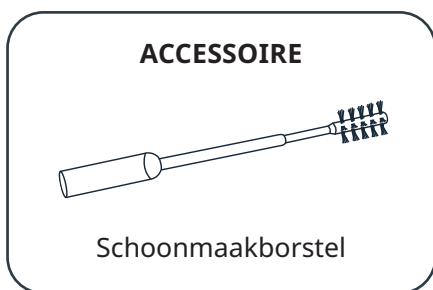
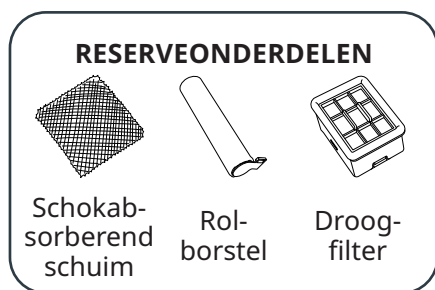
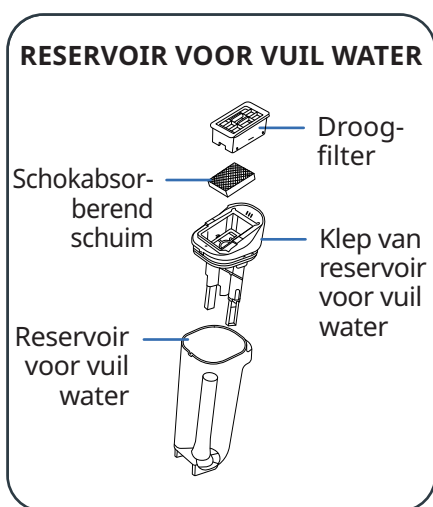
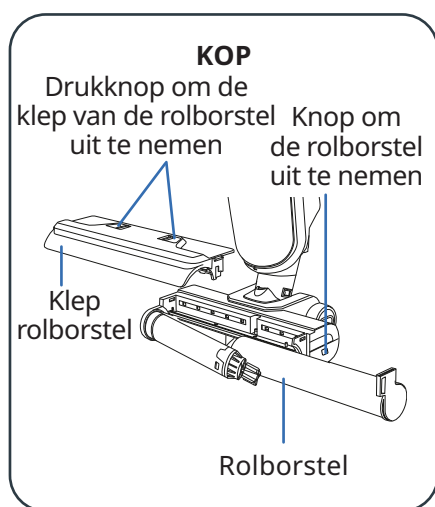
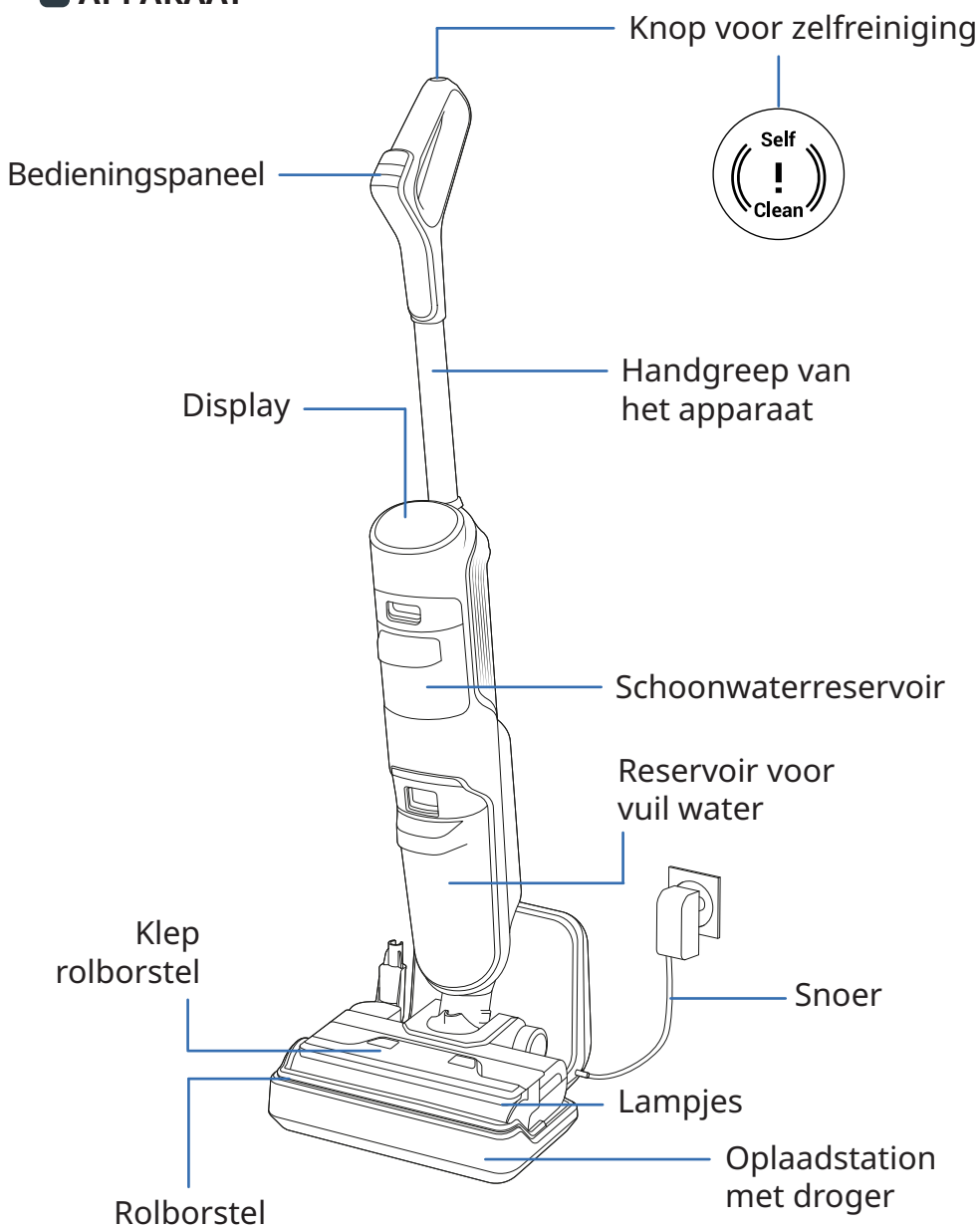

2 / HET APPARAAT INSTALLEREN

MONTAGE

- 1 Steek de handgreep in de behuizing van het apparaat.
- 2 Een 'klik' geeft aan dat de handgreep correct is geplaatst.

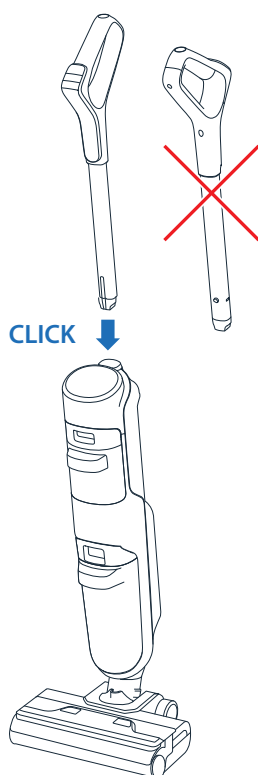

INSTALLATIE VAN HET OPLAADSTATION MET DROGER

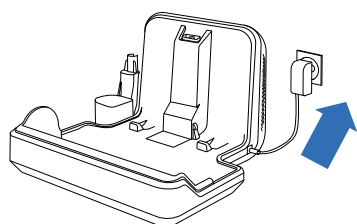

- 1 Sluit het oplaadstation met droger aan op het stopcontact.

PLAATS HET OPLAADSTATION MET DROGER NIET OP EEN ZACHTE ONDERGROND (TAPIJT OF VLOERKLEED)

- 2 Plaats het apparaat erop. De accu wordt automatisch opgeladen.
- 3 Als het product correct is aangesloten en wordt opgeladen, wordt het accuniveau weergegeven op het scherm.

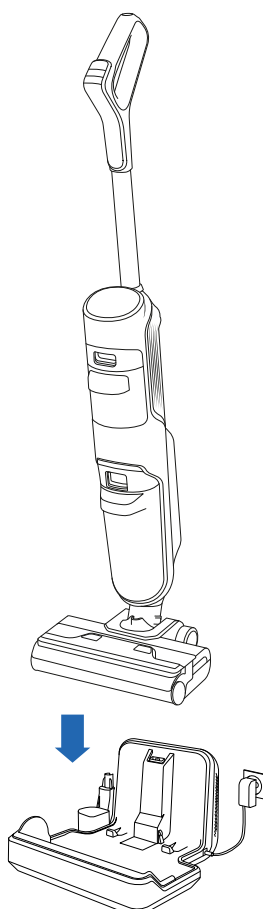

HET DUURT ONGEVEER 4 UUR EN 30 MINUTEN OM DE ACCU VOLLEDIG OP TE LADEN.



3 / DE SPRAAKASSISTENT INSTELLEN

1 - KIES UW TAAL

'BEKIJK DE VIDEO HIER'

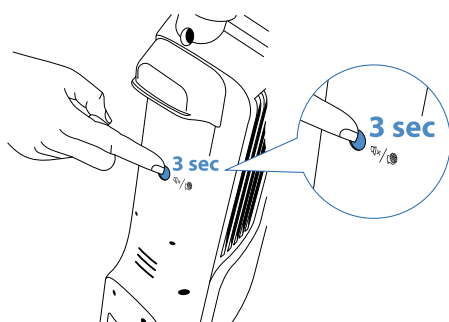

- **Stap 1**
Druk 3 seconden op de knop voor de spraakassistent om de taalschakelaar te activeren.
- **Stap 2**
Druk één keer op de knop om van taal te wisselen.
- **Stap 3**
Herhaal de actie totdat u uw taal hoort.

WACHT ENKELE SECONDEN OM DE TAALSCHAKELMODULE TE DEACTIVEREN OF DE TAAL TE VALIDEREN.

2 - SPRAAKASSISTENT

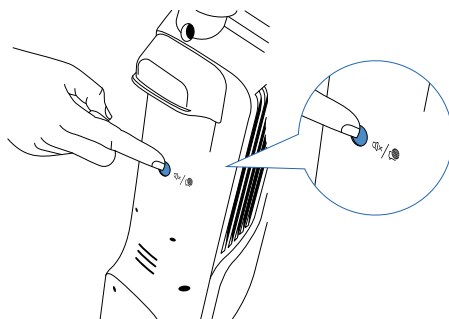

- **Stap 1**
Druk eenmaal op de knop om de spraakassistent te activeren.
- **Stap 2**
Druk nogmaals op de knop om de spraakassistent te deactiveren.

4 / DISPLAY

■ SCHERM

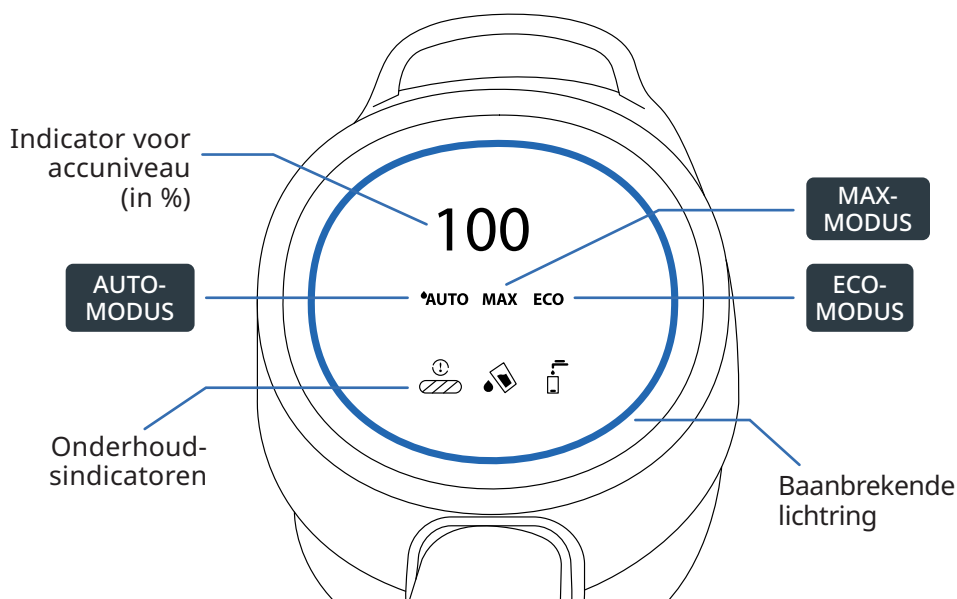

DE MODUS WIJZIGEN

Het apparaat moet zijn ingeschakeld en in de gebruiksstand staan.

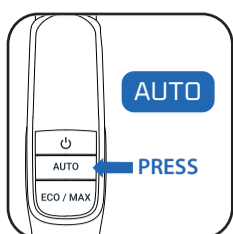

- Druk op de knop AUTO om de automatische modus te selecteren.

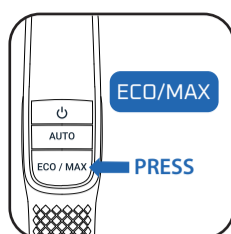

- Druk op de knop ECO/MAX om tussen de modi te schakelen.

UITLEG MODI

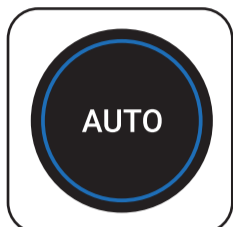

AUTO-MODUS

Oppervlakken: verschillende vuilniveaus
Detecteert vuil om de zuigkracht en waterstroom aan te passen.



MAX-MODUS

Oppervlakken: zeer vuil
Zuigkracht: 
Waterstroom: 
Gebruiksduur: tot 30 minuten



ECO-MODUS

Oppervlakken: redelijk vuil
Zuigkracht: 
Waterstroom: 
Gebruiksduur: tot 50 minuten

ONDERHOUDSINDICATOREN



Het schoonwater-reservoir is leeg.

Actie: Vul het schoonwaterreservoir.



Het reservoir voor vuil water is vol.

Actie: Leeg het reservoir voor vuil water.



De rolborstel zit vast.

Actie: Controleer op en verwijder vastzittend vuil.

BAANBREKENDE LICHTRING

Wanneer u het apparaat gebruikt, geeft de kleur op het scherm het volgende aan:

- De hoeveelheid vuil die is gedetecteerd.



- De zelfreinigingscyclus wordt uitgevoerd.



- De weergave van onderhoudsindicatoren (de ring knippert).



5 / HET APPARAAT GEBRUIKEN

VOOR INGEBRUIKNAME

Vul het waterreservoir.

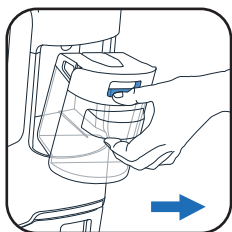

- 1** Haal het schoonwaterreservoir er af.

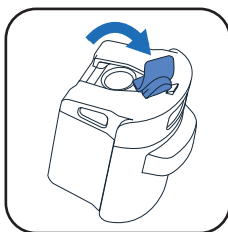

- 2** Open het schoonwaterreservoir.

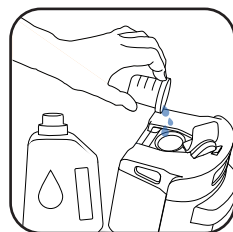

- 3** Voeg schoonmaakmiddel toe*.

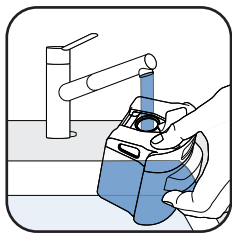

- 4** Vul het schoonwaterreservoir. Gebruik water tussen 10 °C en 50 °C.

De maximale capaciteit is 730 ml.

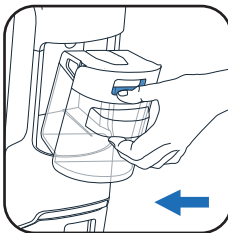

- 5** Plaats het schoonwaterreservoir terug.

* Het toevoegen van schoonmaakmiddel is optioneel. Gebruik geen schuimende oplossingen, witte azijn, zwarte zeep, bleekmiddel, afwasmiddel, etherische oliën (raadpleeg het boekje met de veiligheids- en gebruiksvorschriften).

START HET APPARAAT

Het apparaat mag zich niet op het oplaadstation bevinden.

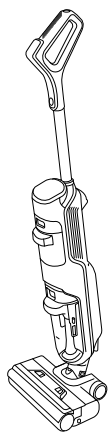

PARKEERSTAND

Het apparaat staat rechtop. In de parkeerstand werkt het apparaat niet meer.

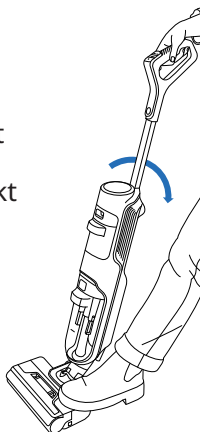

GEBRUIKSSTAND

Kantel het product. De kop is ontgrendeld en het apparaat kan worden gebruikt.

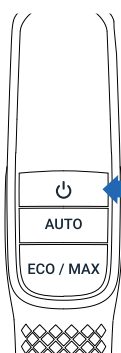

ON
PRESS

- Druk in de gebruikstand op de aan-uitknop om het apparaat te starten. Bij het starten gaat het product standaard naar de AUTO-modus. Druk nogmaals op de aan-uitknop om het apparaat te stoppen.

IN DE PARKEERSTAND WERKT HET APPARAAT NIET MEER. SCHAKEL NAAR DE GEBRUIKSSTAND EN DRUK OP DE AAN-UITKNOP OM HET SCHOONMAAKPROCES TE HERVATTEN

KIES EEN MODUS EN BEGIN MET REINIGEN

GESCHIKTE VLOEREN

Dit apparaat is alleen compatibel met harde vloeren.

HOUT



TEGEL

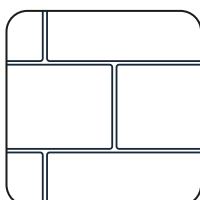

LINOLEUM

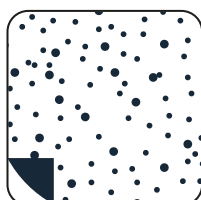

LAMINAAT



- Niet gebruiken op vloerkleden, tapijten, muren en ramen (raadpleeg het boekje met de veiligheids- en gebruiksvorschriften).

'BEKIJK DE VIDEO HIER' ▶

NA ELK GEBRUIK

1 - HET RESERVOIR VOOR VUIL WATER LEGEN

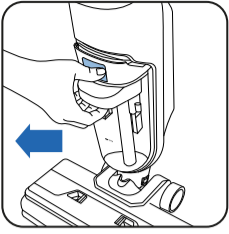

1 Neem het reservoir voor vuil water uit.

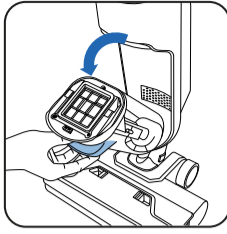

2 Verwijder de klep van het reservoir voor vuil water door eraan te trekken.

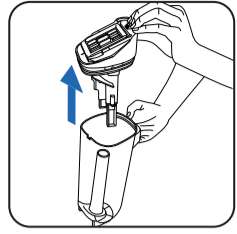

3 Spoel het vuil door het toilet.

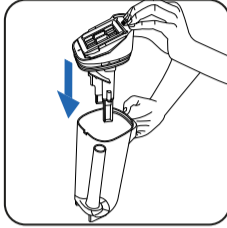

4 Plaats de klep van het reservoir voor vuil water terug.

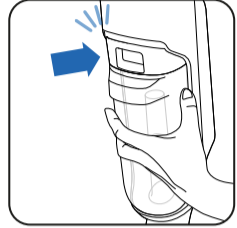

5 Plaats het reservoir voor vuil water terug.

2 - HET SCHOONWATERRESERVOIR VULLEN

'BEKIJK DE VIDEO HIER' ▶

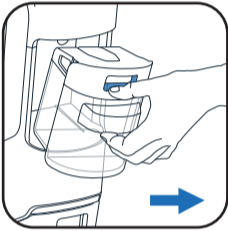

1 Haal het schoonwaterreservoir er af.



2 Open het schoonwaterreservoir.

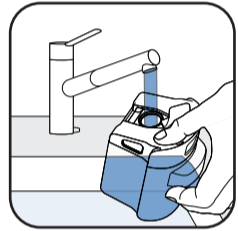

3 Vul het schoonwaterreservoir*.

* Gebruik water tussen 10 °C en 50 °C.



4 Plaats het schoonwaterreservoir terug.

3 - DE ZELFREINIGINGS- EN ZELFDROOGPROGRAMMA'S STARTEN

'BEKIJK DE VIDEO HIER' ▶

Het apparaat moet zich op het oplaadstation met droger bevinden. Het oplaadstation met droger moet zijn aangesloten op een voedingsbron.



■ Met het zelfreinigingsprogramma wordt de rolborstel gereinigd.



■ Met het zelfdroogprogramma wordt de rolborstel gedroogd.

■ De zelfreinigings- en zelfdroogcycli starten niet als het laadniveau van de accu lager is dan 20%.

ALS HET RESERVOIR VOOR VUIL WATER VOL IS, STOPT HET ZELFREINIGINGSPROGRAMMA.
LEEG HET RESERVOIR VOOR VUIL WATER EN START HET ZELFREINIGINGSPROGRAMMA OPNIEUW OM VERDER TE GAAN.

'BEKIJK DE VIDEO HIER' 

ZELFREINIGING EN/OF DROGEN STARTEN

ZELFREINIGING EN ZELF DROGEN

ALLEEN ZELFREINIGING

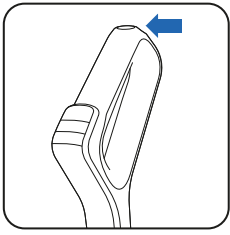

■ De knop voor zelfreiniging bevindt zich aan de bovenkant van de handgreep.

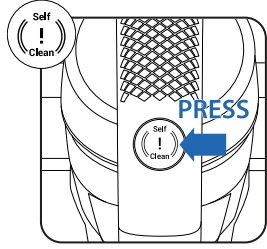

■ Druk één keer op de knop voor zelfreiniging.

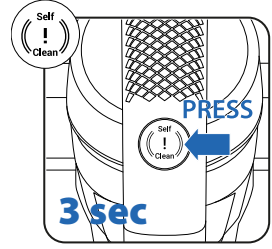

■ Druk gedurende 3 seconden op de knop voor zelfreiniging.

ZELFREINIGING EN/OF DROGEN STOPPEN

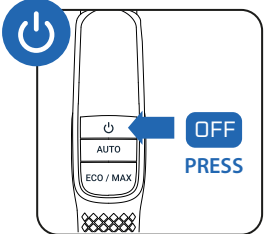

■ Druk op de ON/OFF-knop.

OR

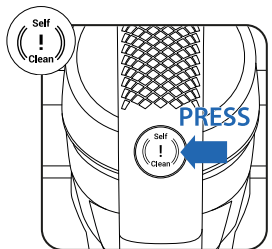

■ Druk eenmaal op de knop Zelfreiniging.

'BEKIJK DE VIDEO HIER' 

4 - WANNEER DE ZELFREINIGINGSCYCLUS IS VOLTOOID, MAAKT U HET RESERVOIR VOOR VUIL WATER SCHOON

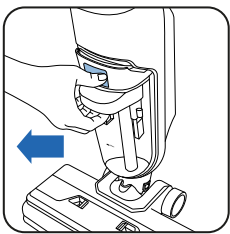

1 Neem het reservoir voor vuil water uit.

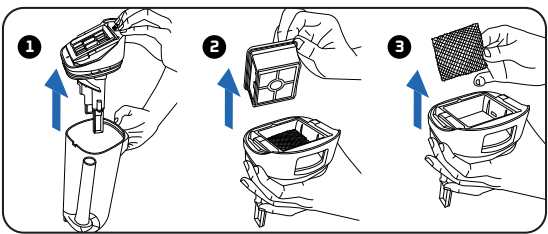

2 1 Verwijder de klep van het reservoir voor vuil water door eraan te trekken. 2 Haal het filter er uit. 3 Verwijder het schokabsorberende schuim.



3 Spoel het vuil door het toilet.

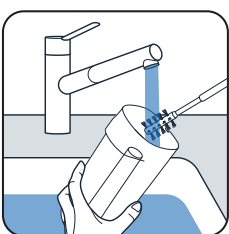

4 Reinig het reservoir voor vuil water met de bijgeleverde schoonmaakborstel.

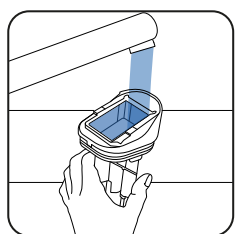

5 Verwijder achtergebleven vuil en reinig het filtergebied.

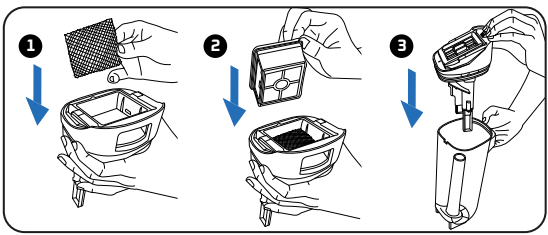

6 1 Plaats het schokabsorberend schuim terug. 2 Plaats het filter terug. 3 Plaats de klep van het reservoir voor vuil water terug.

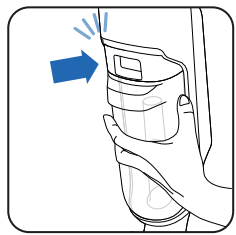

7 Plaats het reservoir voor vuil water terug.

'BEKIJK DE VIDEO HIER' 

5 - HET SCHOONWATERRESERVOIR LEGEN

Om stilstaand water te voorkomen, moet het schoonwaterreservoir leeggemaakt worden.

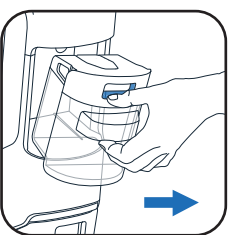

1 Haal het schoonwaterreservoir er af.



2 Leeg het schoonwaterreservoir.

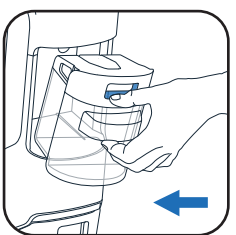

3 Plaats het schoonwaterreservoir terug.



EENMAAL PER WEEK

'BEKIJK DE VIDEO HIER' 

1 - HET OPLAADSTATION MET DROGER REINIGEN

 Dompel het oplaadstation met droger niet onder water.

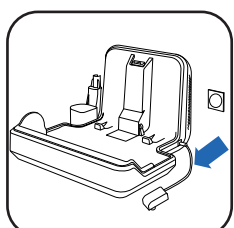

1 Haal de stekker van het oplaadstation met droger uit het stopcontact.

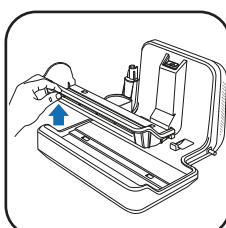

2 Verwijder en was het kunststof onderdeel.

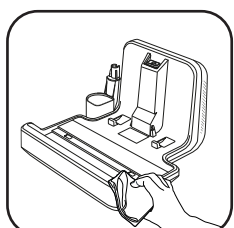
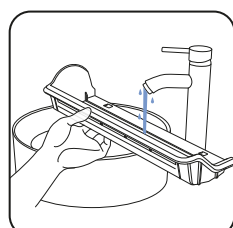

3 Maak het oplaadstation schoon met een droge of vochtige doek.

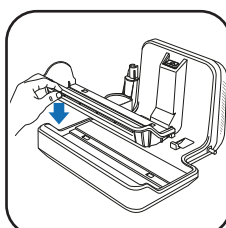

4 Plaats het kunststof onderdeel terug op het oplaadstation met droger.

2 - DE ZUIGBUIS REINIGEN

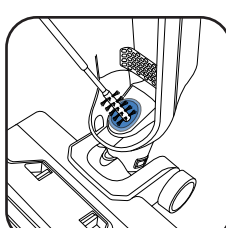
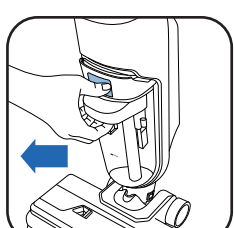

Gebruik de bijgeleverde schoonmaakborstel en een doek om achtergebleven vuil van de zuigbuis te verwijderen.

3 - HET SCHOKABSORBERENDE SCHUIM EN HET FILTERROOSTER REINIGEN

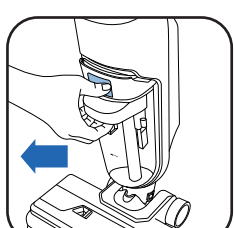

1 Neem het reservoir voor vuil water uit.

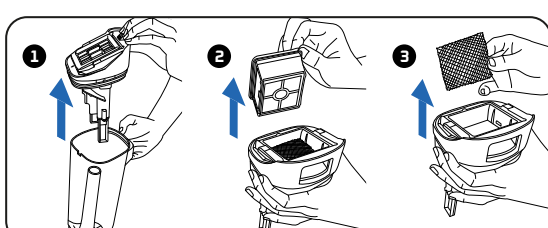

2 **1** Verwijder de klep van het reservoir voor vuil water door eraan te trekken. **2** Haal het filter er uit. **3** Verwijder het schokabsorberende schuim.

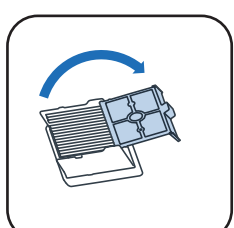

3 Open het filterrooster.

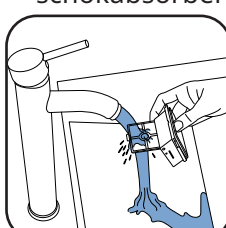

4 Reinig en spoel alleen het filterrooster. **Dompel het filter niet volledig onder water. Als dat toch gebeurt, laat het filter dan 48 uur drogen.**

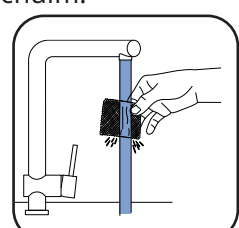

5 Reinig het schokabsorberende schuim onder water. Laat het buiten het product drogen.

4 - DE KOP EN KLEP VAN DE ROLBORSTEL REINIGEN

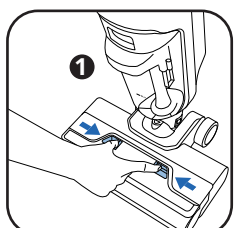

1 **1** Druk op de knop. **2** Til de klep van de rolborstel op.

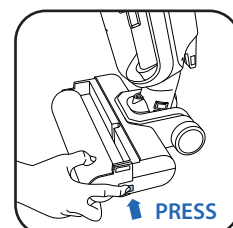
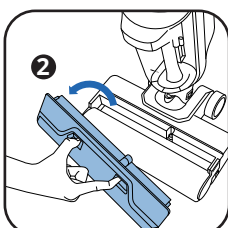

2 Druk op de knop om de rolborstel uit te nemen.

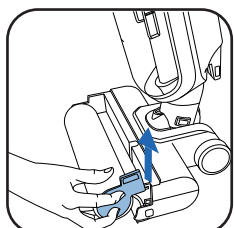

3 Til de rolborstel op.

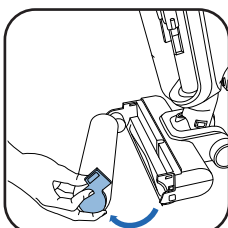

4 Verwijder de rolborstel volledig.

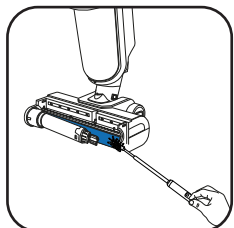

5 Maak achter de rolborstel schoon.

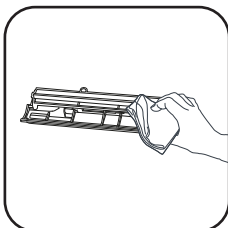

6 Maak de binnenkant van de klep van de rolborstel schoon met een doek.

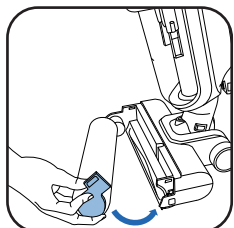

7 Plaats de rolborstel terug.

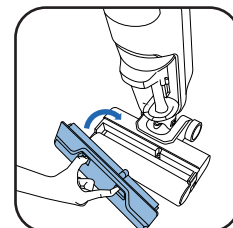
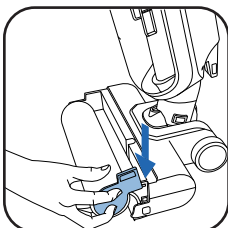

8 Plaats de klep van de rolborstel terug.

ELKE 6 MAANDEN

Vervang de rolborstel en de filters. Als u merkt dat de rolborstel beschadigd is, vervangt u deze eerder.

www.rowenta.com www.tefal.com

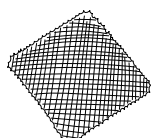
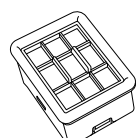

Droog het filter en schokabsorberende schuim.

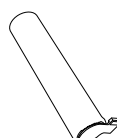

Rolborstel



7 / PROBLEEMOPLOSSING EN OPLOSSINGEN

Probleem	Mogelijke oorzaken	Oplossingen
Het apparaat heeft minder zuigkracht, maakt lawaai of een fluitend geluid of laat vuil achter op de grond.	Het luchtkanaal van het apparaat is geblokkeerd.	Reinig de zuigkop, reinig het luchtkanaal, reinig het filter en het schuim (zie de gebruikershandleiding).
	Storing van de stofzuiger.	Neem contact op met de klantenservice.
De vloer is te nat.	De waterstroom is te groot of de rolborstel is te vochtig.	Zorg ervoor dat u de AUTO-modus gebruikt.
	Waterlekkage.	Neem contact op met de klantenservice.
De vloer is niet nat genoeg.	Het schoonwaterreservoir is leeg.	Vul het reservoir met schoon water.
	Het waterdistributiesysteem is verstopt.	Vul het waterreservoir met koude schoonmaakazijn en voer één zelfreinigingscyclus uit.
	De waterstroom is te klein.	Zorg ervoor dat u de INTELLIGENTE of AUTO-modus gebruikt.
Het apparaat reinigt de vloer niet goed.	De rolborstel is vuil.	Start een zelfreinigingscyclus en reinig de rolborstel vervolgens met de hand.
	Het apparaat is niet ingesteld op de juiste reinigingsmodus.	Gebruik de AUTO-modus of schakel tussen de ECO-modus en de MAX-modus om de reiniging te optimaliseren.
Het apparaat beschadigt de vloer.	Het apparaat is gebruikt zonder de rolborstel.	Gebruik het apparaat altijd met een goed bevestigde rolborstel en een vol schoonwaterreservoir.
	Er zit een vreemd voorwerp vast in de reinigingskop.	Reinig de reinigingskop.
Het apparaat schakelt automatisch uit.	Het reservoir voor vuil water is vol.	Leeg het reservoir voor vuil water.
	Het batterijniveau is te laag.	Laad het apparaat op het oplaadstation op.
De rolborstel zit vast.	De rolborstel wordt geblokkeerd door een object of vezels.	Demonteer de rolborstel en verwijder de voorwerpen die de rotatie blokkeren.
Het apparaat laat overal spetters achter.	De beschermkap is niet goed gemonteerd.	Haal de rolborstel eraf en plaats deze op de juiste wijze terug.
	De rolborstel is verkeerd gemonteerd.	Haal de rolborstel eraf en plaats deze op de juiste wijze terug.
De rolborstel is zeer vuil.	Het apparaat is gebruikt om een zeer vuil gebied te reinigen.	Start een zelfreinigingscyclus. Reinig de rolborstel daarna met de hand, indien nodig. Vervang de rolborstel als de voorgaande stappen niet voldoende zijn.
	De rolborstel is niet goed schoongemaakt tijdens de laatste schoonmaaksessie.	
Ik wil de handgreep van mijn apparaat halen om het op te bergen.	-	Gebruik een plat gereedschap. Steek het gereedschap in het gat aan de zijkant van de handgreep en trek de handgreep uit het product.

8 / SPECIFICATIES

INHOUD VAN DE WATERRESERVOIRS	
Beschrijving	Inhoud (ml)
Schoonwaterreservoir	730 ml
Reservoir voor vuil water	440 ml



9 / WAARSCHUWINGEN

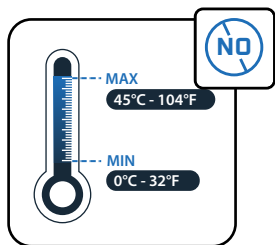

Stel het apparaat niet bloot aan temperaturen <0 °C and >45 °C.

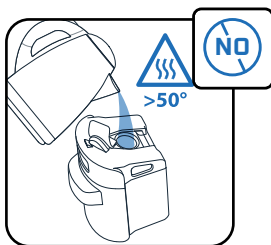

Vul het reservoir niet met water warmer dan 50 °C.

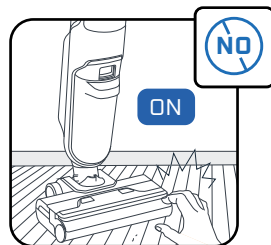

Raak de draaiende onderdelen niet aan zonder het apparaat uit te zetten en de stekker uit het stopcontact te halen.

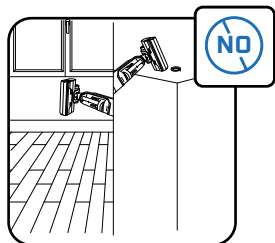

Dit apparaat is bedoeld voor gebruik op een harde ondergrond. Gebruik dit apparaat niet op vloerkleden, tapijten, muren en ramen.

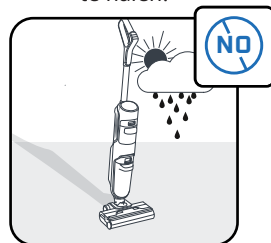
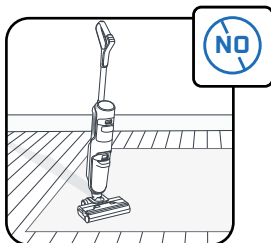

Dit apparaat is alleen bestemd voor huishoudelijk gebruik binnenshuis.

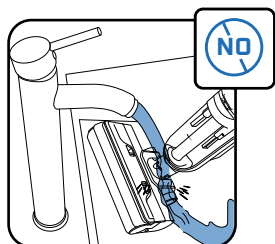

Dompel het apparaat niet onder water en gebruik een droge of vochtige doek om de zuiggeleider schoon te maken.

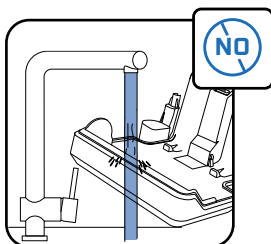

Dompel het oplaadstation met droger niet onder water.

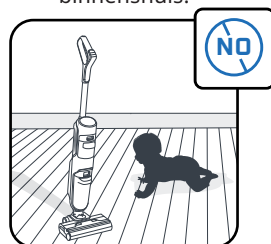

Houd toezicht op kinderen, zodat ze niet met het apparaat spelen.

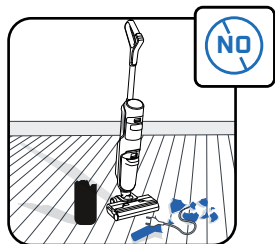

Gebruik het apparaat niet voor elektrische apparaten zoals de binnenkant van ovens of stopcontacten.

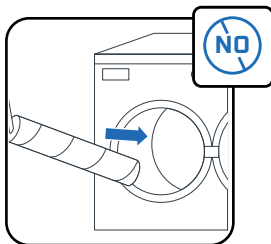

Doet de rolborstel niet in de vaatwasmachine of wasmachine.

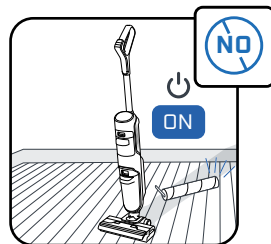

Gebruik het apparaat niet zonder de waterreservoirs en rolborstel.



Rowenta | Tefal

X-CLEAN 5

ES

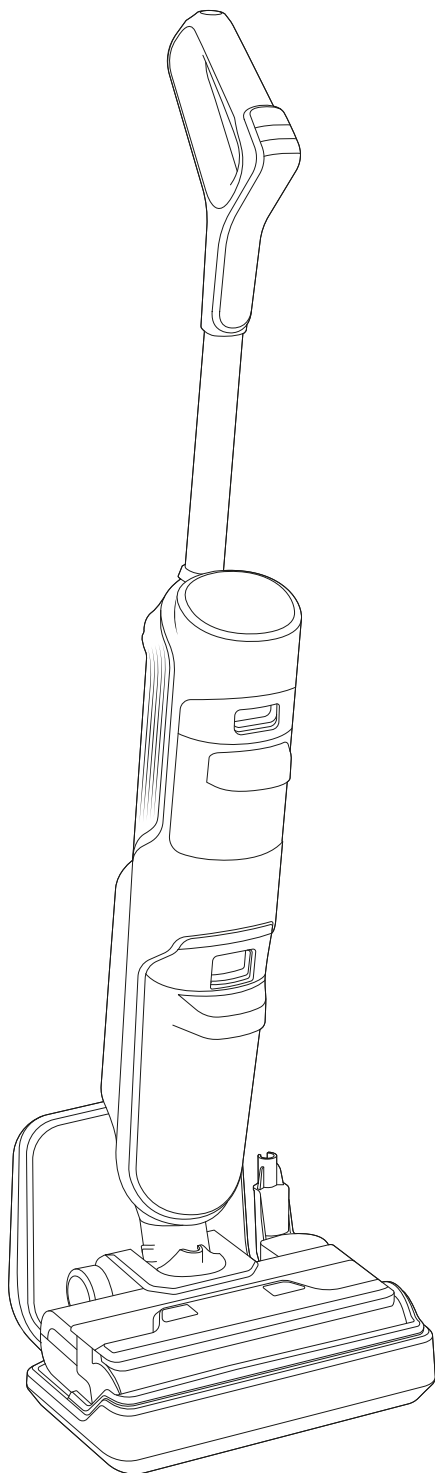

Gracias por elegirnos.

LEE ATENTAMENTE el folleto «Instrucciones de uso y seguridad» antes de utilizar el aparato por primera vez.

CONTENIDO

1 / DESCRIPCIÓN GENERAL DEL DISPOSITIVO

- Dispositivo
- Cabezal
- Depósito de agua sucia
- Piezas de repuesto y accesorio

2 / INSTALACIÓN DEL DISPOSITIVO

- Montaje del dispositivo
- Instalación de la base de carga de secado

3 / CONFIGURACIÓN DEL ASISTENTE DE VOZ

4 / PANTALLA

- Pantalla
- Modos
- Indicadores de mantenimiento
- Anillo luminoso avanzado

5 / USO DEL DISPOSITIVO

- Antes de usarlo
- Iniciar el dispositivo
- Compatibilidad con suelos
- Después de cada uso

6 / MANTENIMIENTO DEL DISPOSITIVO

- Una vez a la semana
- Cada 6 meses

7 / RESOLUCIÓN DE PROBLEMAS

8 / ESPECIFICACIONES

9 / ADVERTENCIAS

CADA VEZ QUE VEAS

**PUEDES VER EL
VÍDEO AQUÍ**



haz clic para ver el tutorial en vídeo

1 / DESCRIPCIÓN GENERAL DEL DISPOSITIVO

DISPOSITIVO

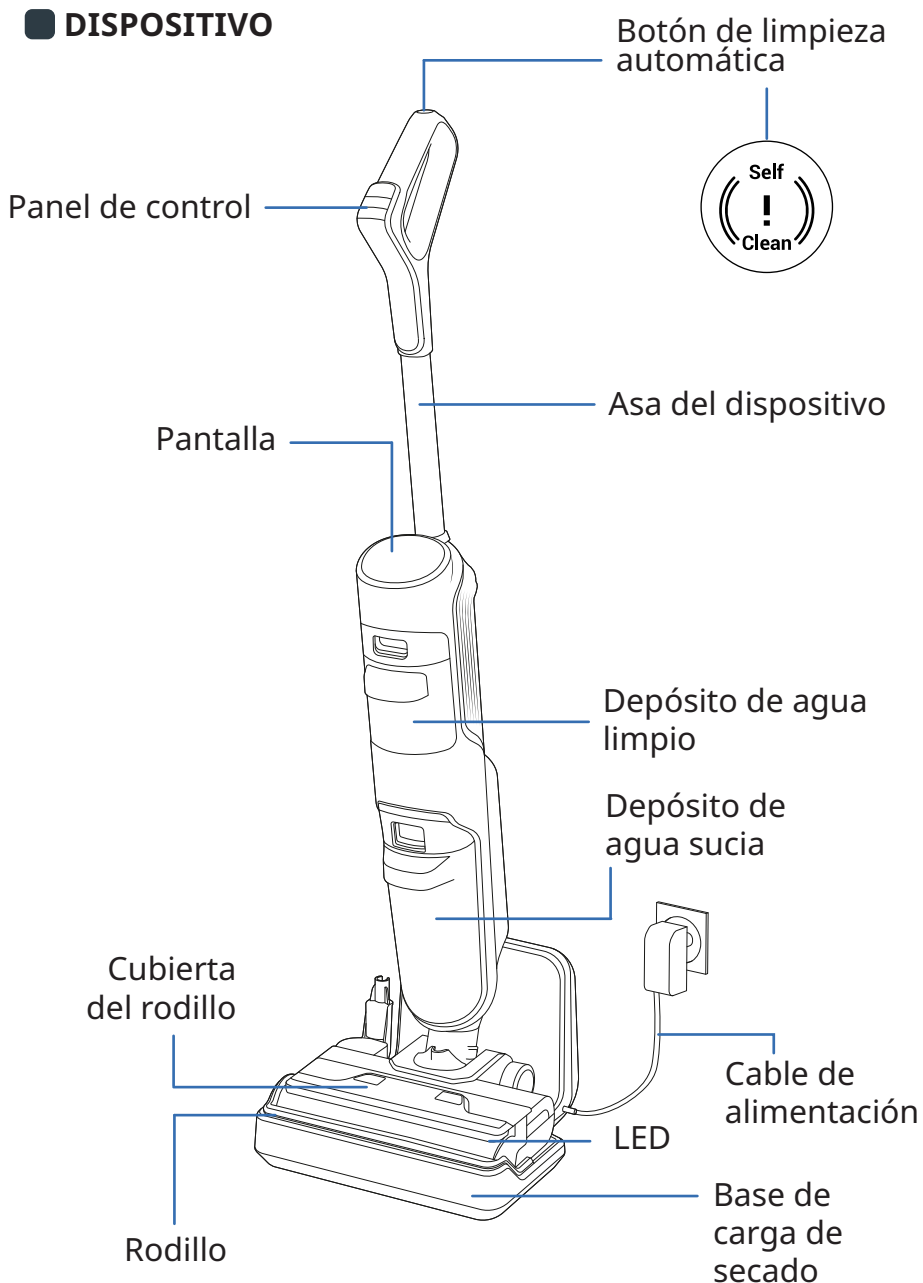

CABEZAL

Pulsa el botón para expulsar la cubierta del rodillo

Botón para expulsar el rodillo

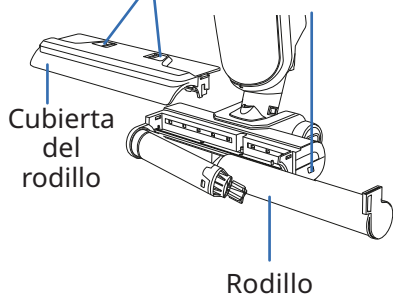

DEPÓSITO DE AGUA SUCIA

Filtro seco

Filtro de espuma

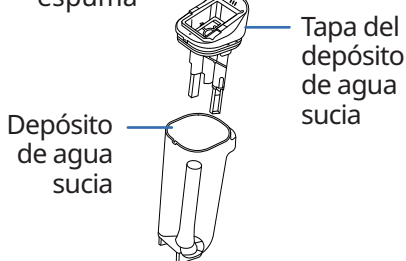

PIEZAS DE REPUESTO

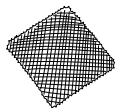

Filtro de espuma



Rodillo



Filtro seco

ACCESORIO

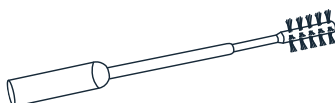

Cepillo de limpieza



2 / INSTALACIÓN DEL DISPOSITIVO

MONTAJE

1 Inserta el asa en el cuerpo del dispositivo.

2 Un «clic» indica si el asa está correctamente encajada.

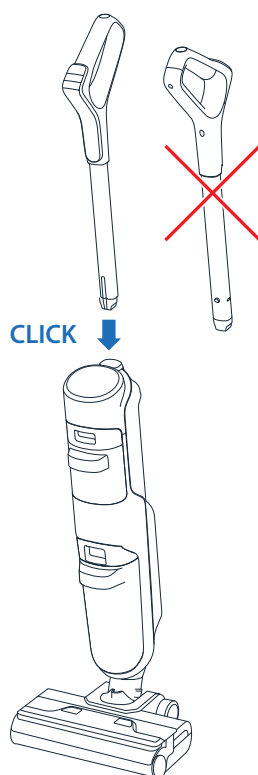

INSTALACIÓN DE LA BASE DE CARGA DE SECADO

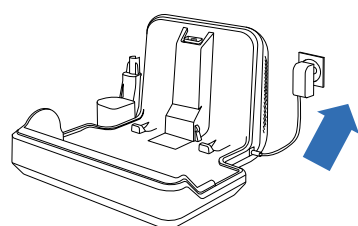

1 Conecta la base de carga de secado a la fuente de alimentación.

NO COLOQUES LA BASE DE CARGA DE SECADO SOBRE UNA SUPERFICIE BLANDA (ALFOMBRAS, MOQUETAS, ETC.).

2 Coloca el aparato encima. Se cargará automáticamente.

3 Si el producto está conectado y cargando correctamente, el nivel de la batería se mostrará en la pantalla.

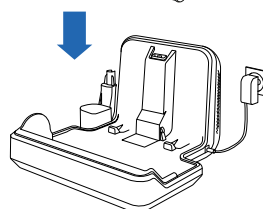
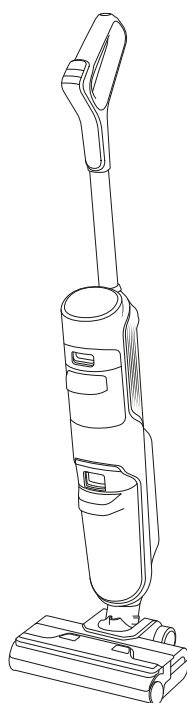

UNA CARGA COMPLETA TARDA APROXIMADAMENTE 4 HORAS Y 30 MINUTOS.



3 / CONFIGURACIÓN DEL ASISTENTE DE VOZ

1 - ELIGE TU IDIOMA

PUEDES VER EL VÍDEO AQUÍ 

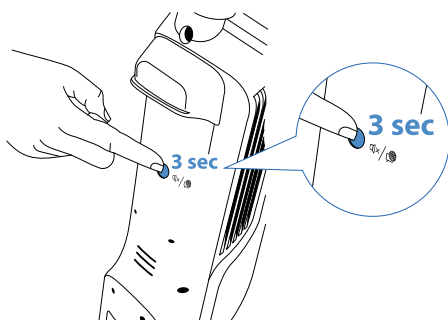

- **Paso 1**
Para activar el cambio de idioma, pulsa el botón del asistente de voz durante 3 segundos.
- **Paso 2**
Para cambiar el idioma, pulsa el botón una vez.
- **Paso 3**
Repite la acción hasta que escuches tu idioma.

PARA DESACTIVAR EL MÓDULO DE CAMBIO DE IDIOMA O VALIDAR EL IDIOMA, ESPERA UNOS SEGUNDOS.

2 - ASISTENTE DE VOZ

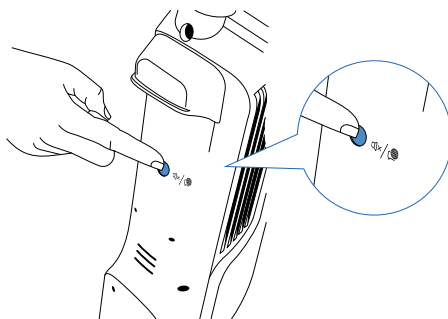

- **Paso 1**
Para activar el asistente de voz, pulsa el botón una vez.
- **Paso 2**
Para desactivar el asistente de voz, vuelve a pulsar el botón.

4 / PANTALLA

■ PANTALLA



■ CAMBIO DE MODO

El dispositivo debe estar encendido y en posición de uso.

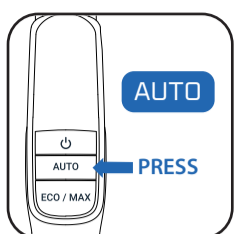

- Pulsa el botón AUTO para seleccionar el modo automático.

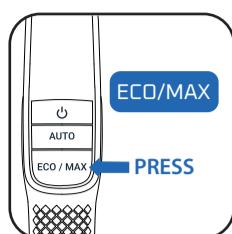

- Pulsa el botón ECO/MAX para alternar entre los modos.

■ EXPLICACIÓN DE LOS MODOS





MODO AUTOMÁTICO

Superficies: diferentes niveles de suciedad
Detecta la suciedad para adaptar la potencia de aspiración y el flujo de agua.





MODO MAX

Superficies: muy sucias
Potencia de aspiración: 
Flujo de agua: 
Tiempo de funcionamiento: hasta 30 min



MODO ECO

Superficies: moderadamente sucias
Potencia de aspiración: 
Flujo de agua: 
Tiempo de funcionamiento: hasta 50 min

■ INDICADORES DE MANTENIMIENTO



El depósito de agua limpia está vacío.

Acción: llena el depósito de agua limpia.



El depósito de agua sucia está lleno.

Acción: vacía el depósito de agua sucia.



El rodillo está bloqueado.

Acción: comprueba y retira los residuos que lo bloquean.

■ ANILLO LUMINOSO AVANZADO

Al utilizar el dispositivo, el color de la pantalla indica:

- La cantidad de suciedad detectada.
- El ciclo de limpieza automática está en curso.



- La pantalla de los indicadores de mantenimiento (*el anillo parpadea*).



5 / USO DEL DISPOSITIVO

■ ANTES DE USARLO

Llena el depósito de agua.

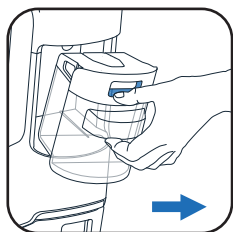

- 1 Retira el depósito de agua limpia.

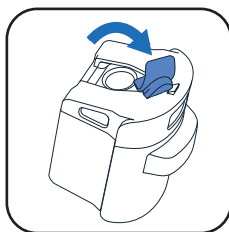

- 2 Abre el depósito de agua limpia.

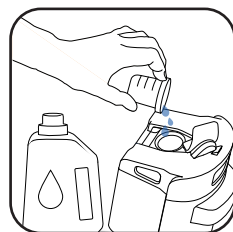

- 3 Añade la solución de limpieza*.

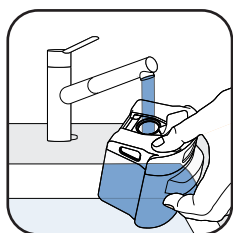

- 4 Llena el depósito de agua limpia. Usa agua entre 10 y 50 °C.

La capacidad máxima es de 730 ml.

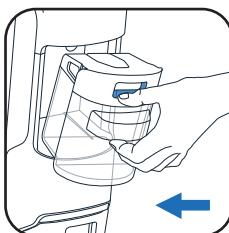

- 5 Vuelve a colocar el depósito de agua limpia.

* Añadir una solución de limpieza es opcional. No uses soluciones que formen espuma, vinagre blanco, lejía, jabón negro, lavavajillas líquido ni aceites esenciales (consulta el folleto «Instrucciones de seguridad y uso»).

■ INICIAR EL DISPOSITIVO

El dispositivo debe estar fuera de la base de carga.

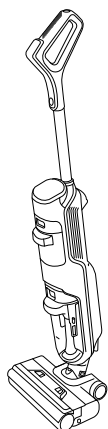

■ POSICIÓN DE ESTACIONAMIENTO

El dispositivo está en posición vertical. En la posición de estacionamiento, el dispositivo deja de funcionar.

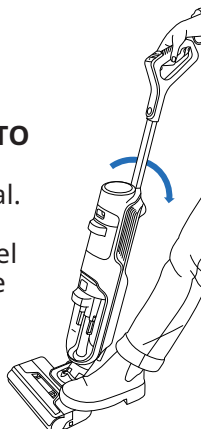

■ POSICIÓN DE USO

Inclina el producto. El cabezal está desbloqueado y el dispositivo se puede utilizar.

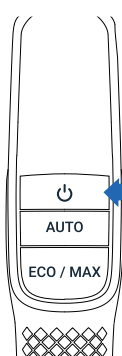

ON
PRESS

- En la posición de uso, pulsa el botón ON/OFF (encendido/apagado) para iniciar el dispositivo. Por defecto, el dispositivo se enciende en modo automático. Vuelve a pulsar el botón ON/OFF (encendido/apagado) para detener el dispositivo.

EN LA POSICIÓN DE ESTACIONAMIENTO, EL DISPOSITIVO DEJA DE FUNCIONAR. PARA REANUDAR LA LIMPIEZA, CAMBIA A LA POSICIÓN DE USO Y PULSA EL BOTÓN ON/OFF (ENCENDIDO/APAGADO).

■ SELECCIONAR EL MODO E INICIAR LA LIMPIEZA

■ COMPATIBILIDAD CON SUELOS

Este dispositivo solo es compatible con suelos duros.

MADERA



AZULEJO

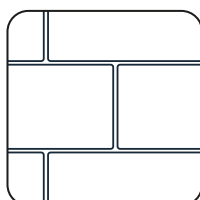

LINÓLEO

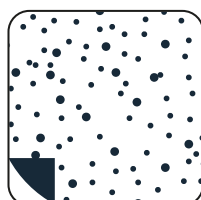

LAMINADO



- No lo utilices en alfombras, moquetas, paredes y ventanas (consulta el folleto «Instrucciones de seguridad y uso»).

PUEDES VER EL VÍDEO AQUÍ ▶

DESPUÉS DE CADA USO

1 - VACIAR EL DEPÓSITO DE AGUA SUCIA

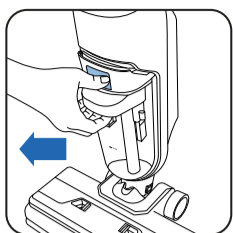

1 Retira el depósito de agua sucia.

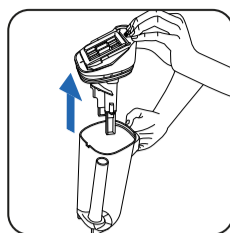
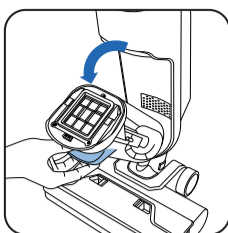

3 Tira los residuos por el inodoro.

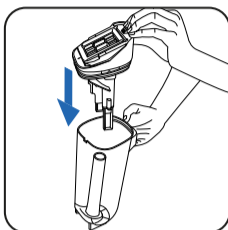

4 Vuelve a colocar la tapa del depósito de agua sucia.

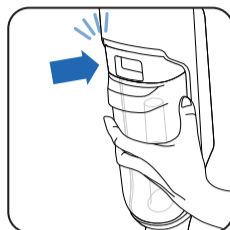

5 Vuelve a colocar el depósito de agua sucia.

2 - LLENAR DE AGUA EL DEPÓSITO DE AGUA LIMPIA

PUEDES VER EL VÍDEO AQUÍ ▶

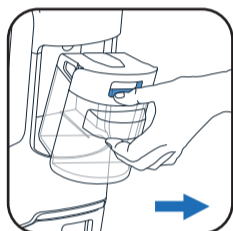

1 Retira el depósito de agua limpia.



2 Abre el depósito de agua limpia.

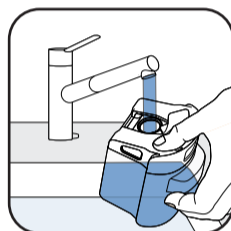

3 Llena el depósito de agua limpia*.

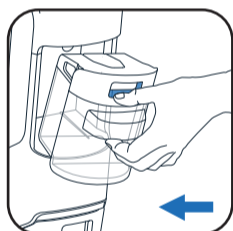

4 Vuelve a colocar el depósito de agua limpia.

*Usa agua entre 10 y 50 °C.

3 - INICIAR LOS PROGRAMAS DE LIMPIEZA Y SECADO AUTOMÁTICOS

PUEDES VER EL VÍDEO AQUÍ ▶

El dispositivo debe estar en la base de carga de secado. La base de carga de secado debe estar conectada a una fuente de alimentación.



■ El programa de limpieza automática limpia el rodillo.



■ El programa de secado automático seca el rodillo.

■ El ciclo de limpieza y secado automáticos no se iniciarán si el nivel de la batería es inferior al 20 %.

SI EL DEPÓSITO DE AGUA SUCIA ESTÁ LLENO, EL PROGRAMA DE LIMPIEZA AUTOMÁTICA SE DETIENE. PARA REANUDARLO, VACÍA EL DEPÓSITO DE AGUA SUCIA Y REINICIA EL PROGRAMA DE LIMPIEZA AUTOMÁTICA.

PUEDES VER EL VÍDEO AQUÍ 

■ INICIAR AUTOLIMPIEZA Y/O SECADO

LIMPIEZA Y SECA-DO AUTOMÁTICOS

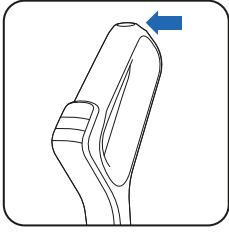

■ El botón de limpieza automática está situado en la parte superior del asa.

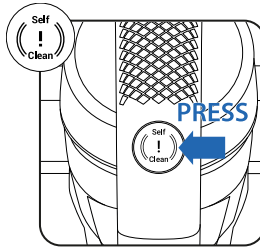

■ Pulsa el botón de limpieza automática una vez.

SOLO LIMPIEZA AUTOMÁTICA

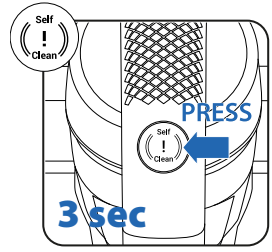

■ Pulsa el botón de limpieza automática durante 3 segundos.

■ DETENER LA LIMPIEZA Y/O SECADO AUTOMÁTICOS

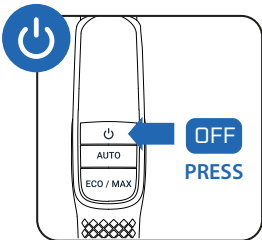

■ Pulsa el botón ON/OFF (encendido/apagado).

OR

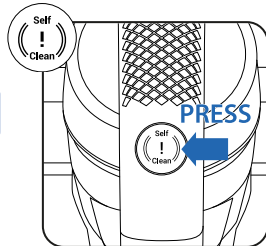

■ Pulsa el botón de limpieza automática una vez.

PUEDES VER EL VÍDEO AQUÍ 

4 - CUANDO LA LIMPIEZA AUTOMÁTICA HAYA TERMINADO, LIMPIA EL DEPÓSITO DE AGUA SUCIA

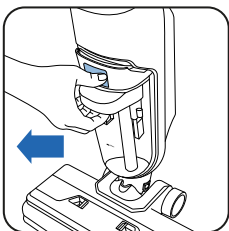

1 Retira el depósito de agua sucia.

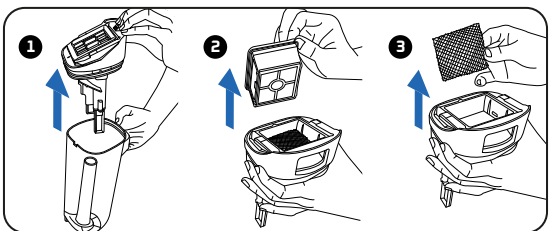

2 1 Retira la tapa del depósito de agua sucia tirando de ella. 2 Retira el filtro. 3 Retira el filtro de espuma.



3 Tira los residuos por el inodoro.

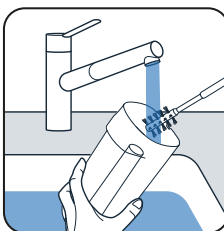

4 Limpia el depósito de agua sucia con el cepillo de limpieza incluido como accesorio.

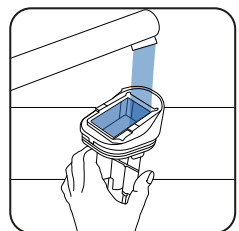

5 Quita la suciedad restante y limpia la zona del filtro.

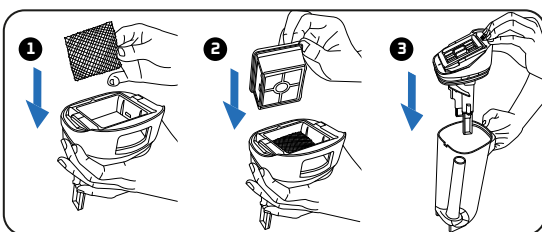

6 1 Vuelve a colocar el filtro de espuma. 2 Vuelve a colocar el filtro. 3 Vuelve a colocar la tapa del depósito de agua sucia.

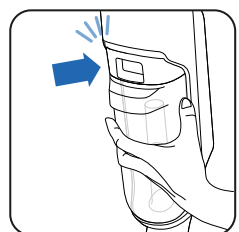

7 Vuelve a colocar el depósito de agua sucia.

PUEDES VER EL VÍDEO AQUÍ 

5 - VACIAR EL DEPÓSITO DE AGUA LIMPIA

Para evitar que el agua se quede estancada, vacía el depósito de agua limpia.

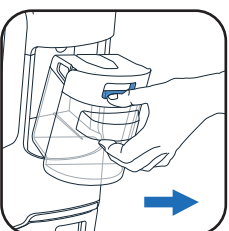

1 Retira el depósito de agua limpia.

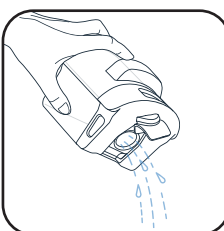

2 Vacía el depósito de agua limpia.

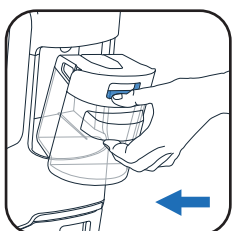

3 Vuelve a colocar el depósito de agua limpia.



6 / MANTENIMIENTO DEL DISPOSITIVO

UNA VEZ A LA SEMANA

PUEDES VER EL VÍDEO AQUÍ 

1 - LIMPIAR LA BASE DE CARGA DE SECADO

⚠ No sumerjas la base de carga de secado en agua.

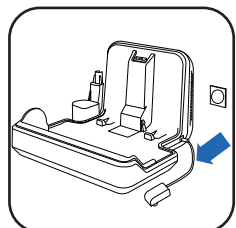

1 Desenchufa la base de carga de secado de la fuente de alimentación.

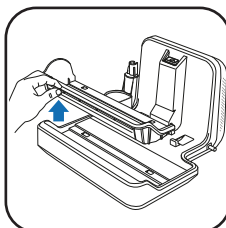

2 Retira y limpia la pieza de plástico.

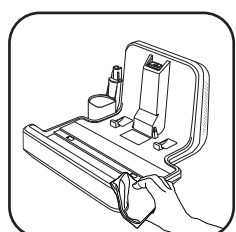
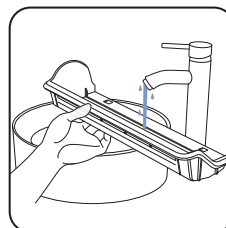

3 Limpia a mano la base de carga de secado con un paño seco o humedecido.

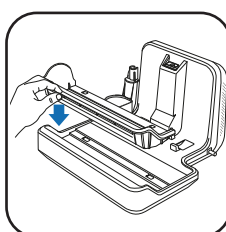

4 Vuelve a colocar la pieza de plástico en la base de carga de secado.

2 - LIMPIAR EL TUBO DE ASPIRACIÓN

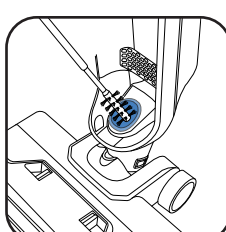
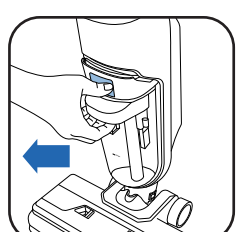

■ Utiliza el cepillo de limpieza incluido como accesorio y un paño para limpiar la suciedad restante del tubo de aspiración.

3 - LIMPIAR EL FILTRO DE ESPUMA Y LA REJILLA DEL FILTRO

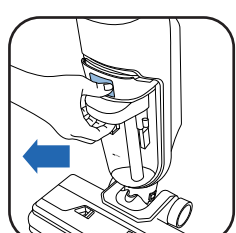

1 Retira el depósito de agua sucia.

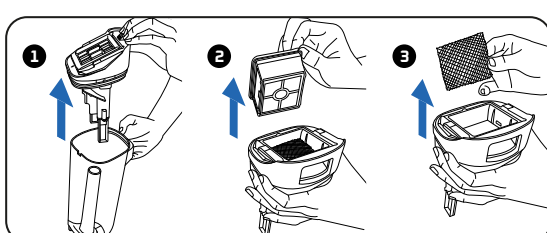

2 ① Retira la tapa del depósito de agua sucia tirando de ella. ② Retira el filtro. ③ Retira el filtro de espuma.

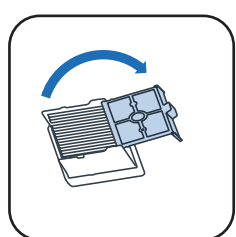

3 Abre la rejilla del filtro.

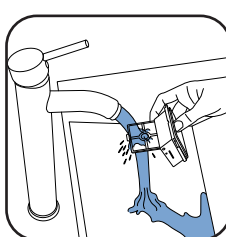

4 Limpia y enjuaga únicamente la rejilla del filtro. **No sumerjas el filtro entero en agua. Si el filtro se moja demasiado, déjalo secar 48 horas.**

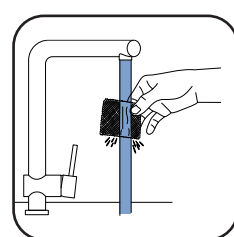

5 Limpia el filtro de espuma bajo el grifo. Deja que se seque fuera del producto.

4 - LIMPIAR EL CABEZAL Y LA CUBIERTA DEL RODILLO

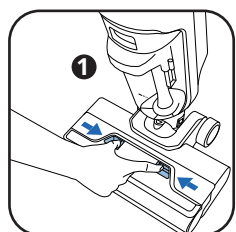

1 ① Pulsa el botón de extracción. ② Levanta la cubierta del rodillo.

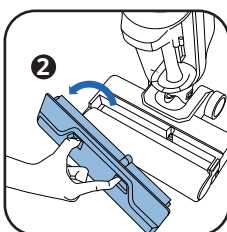

2 Pulsa el botón para expulsar el rodillo.

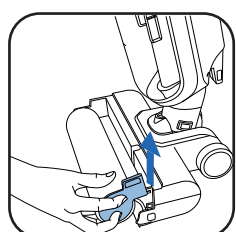

3 Levanta el rodillo.

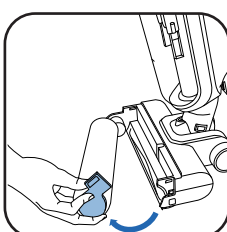

4 Retira completamente el rodillo.

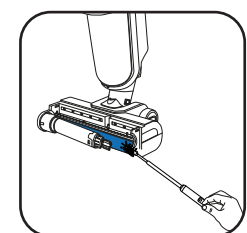
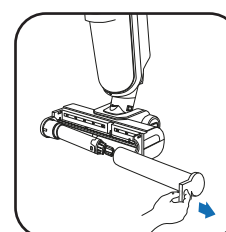

5 Limpia detrás del rodillo.

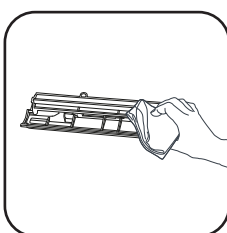

6 Limpia el interior de la cubierta del rodillo con un paño.

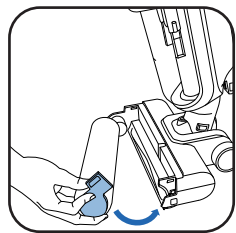

7 Coloca el rodillo de nuevo en su lugar.

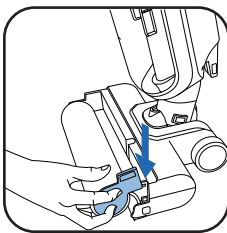

8 Coloca la cubierta del rodillo de nuevo en su lugar.

CADA 6 MESES

■ Cambia el rodillo y los filtros. Si el rodillo está dañado, cámbialo antes.

www.rowento.com

www.tefal.com

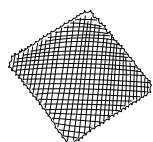
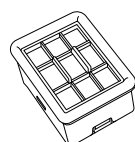

Filtro seco y filtro de espuma.

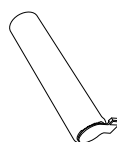

Rodillo



7 / RESOLUCIÓN DE PROBLEMAS

Problema	Posibles causas	Soluciones
El aparato aspira menos, hace ruido, silba o deja caer suciedad al suelo.	El canal de aire del aparato está bloqueado.	Limpia el cabezal de aspiración, el canal de aire, el filtro y la espuma (consulta el manual de usuario).
	Fallo de la aspiradora.	Ponte en contacto con nuestro servicio posventa.
El suelo está demasiado húmedo.	El flujo de agua es demasiado alto o el rodillo está empapado.	Asegúrate de que estás usando el modo automático.
	Fuga de agua.	Ponte en contacto con nuestro servicio posventa.
El suelo no está lo suficientemente húmedo.	El depósito de agua limpia está vacío.	Llena de agua el depósito de agua limpia.
	El sistema de distribución de agua está obstruido.	Llena el depósito de agua con vinagre blanco frío y realiza un ciclo de limpieza automática.
	El flujo de agua es demasiado bajo.	Asegúrate de que estás usando el modo inteligente o el modo MAX.
El aparato no limpia el suelo correctamente.	El rodillo está sucio.	Inicia el ciclo de limpieza automática y limpia el rodillo a mano.
	El aparato no se ha establecido en el modo correcto para la limpieza.	Utiliza el modo automático o cambia entre los modos ECO y MAX para optimizar la limpieza.
El aparato daña el suelo.	El aparato se ha utilizado sin el rodillo.	Usa siempre el aparato con el rodillo acoplado y el depósito de agua limpia lleno.
	Hay un objeto extraño atascado en el cabezal de limpieza.	Limpia el cabezal de limpieza.
El aparato se apaga solo.	El depósito de agua sucia está lleno.	Vacía el depósito de agua sucia.
	El nivel de batería es demasiado bajo.	Carga el aparato en su base.
El rodillo está atascado.	Hay un objeto o fibras que están bloqueando el rodillo.	Desmonta el rodillo y retira los elementos que estén impidiendo el giro.
El aparato salpica agua por todas partes.	La cubierta protectora no está bien montada.	Desacopla el rodillo y sustitúyelo correctamente.
	El rodillo está mal montado.	Desacopla el rodillo y sustitúyelo correctamente.
El rodillo está muy sucio.	El aparato se ha utilizado para limpiar una zona muy sucia.	Inicia un ciclo de limpieza automática. Limpia a mano el rodillo después si es necesario. Cambia el rodillo si los pasos anteriores no son suficientes.
	El rodillo no se ha limpiado correctamente durante la última sesión de limpieza.	
Quiero quitar el asa del aparato para guardarlo.	-	Utiliza una herramienta plana. Inserta la herramienta en el orificio del lateral del asa y tira de ella para sacarla del producto.

8 / ESPECIFICACIONES

CAPACIDAD DE LOS DEPÓSITOS DE AGUA	
Descripción	Capacidad (ml)
Depósito de agua limpia	730 ml
Depósito de agua sucia	440 ml



9 / ADVERTENCIAS

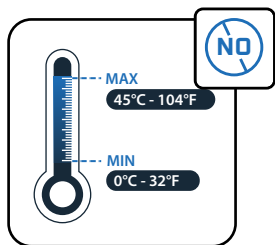

No expongas el aparato a temperaturas menores a $<0^{\circ}\text{C}$ and $>$ y mayores a 45°C .

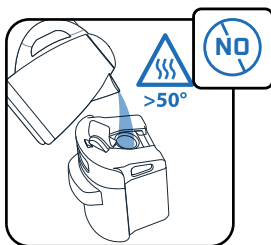

No llenes el depósito con agua que esté a más de 50°C .

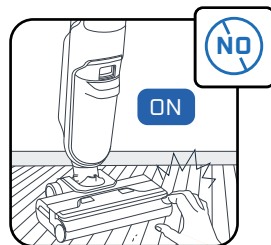

No toques las piezas giratorias sin antes detener el producto y desconectar la unidad de alimentación.

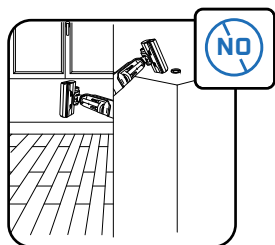

Este aparato está diseñado para su uso en suelos duros. No lo utilices en alfombras, moquetas, paredes ni ventanas.

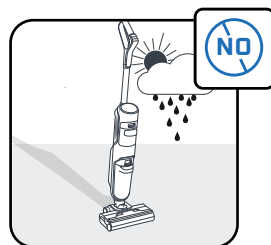
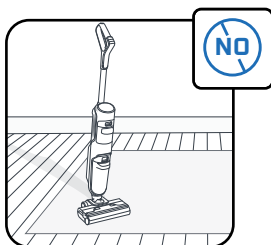

Este aparato está diseñado solo para uso doméstico y en interiores.

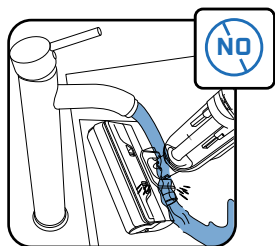

No sumerjas el aparato en agua y utiliza un paño seco o humedecido para limpiar el canal de aspiración.

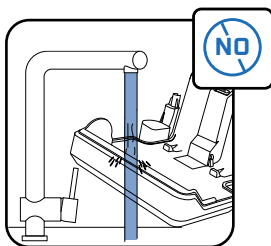

No sumerjas la base de carga de secado en agua.

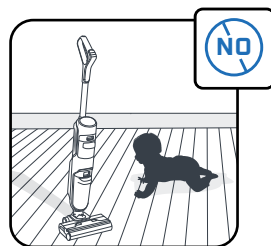

Se recomienda vigilar a los niños para garantizar que no juegan con el aparato.

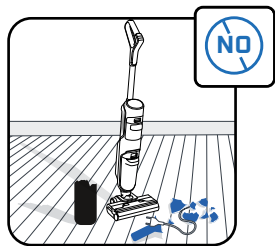

No utilices el aparato para limpiar aparatos eléctricos, como el interior de un horno o enchufes.

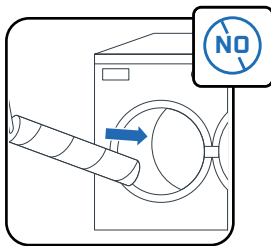

No laves el rodillo en el lavavajillas o la lavadora.

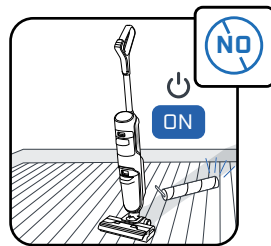

No utilices el aparato sin los depósitos de agua y el rodillo.



Rowenta | Tefal[®]

X-CLEAN 5

IT

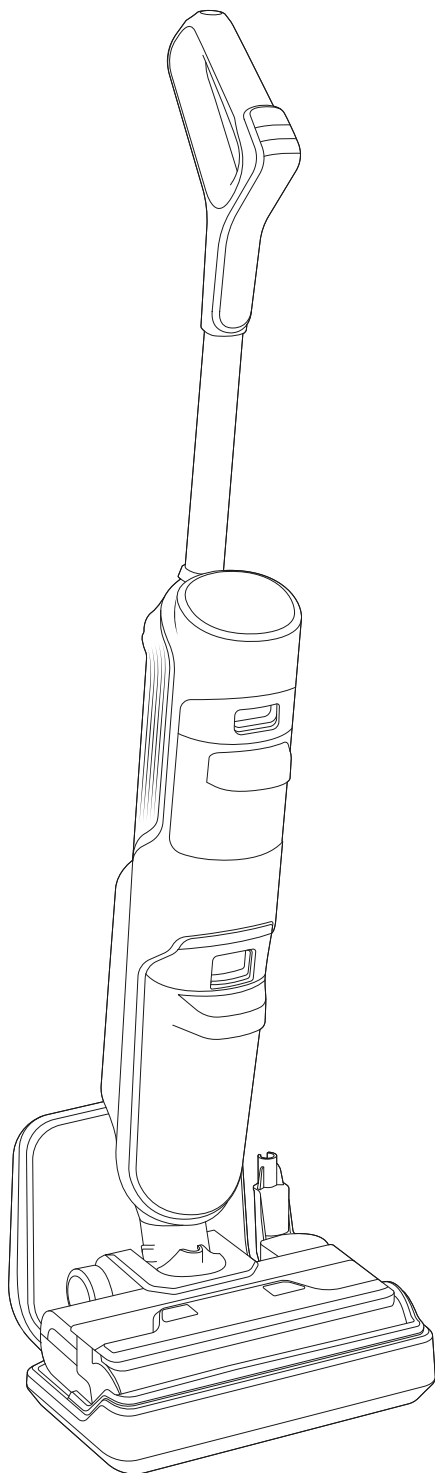

Grazie per la fiducia.
LEGGERE CON ATTENZIONE il libretto «Norme di
sicurezza e d'uso» prima del primo utilizzo.

SOMMARIO

1 / PANORAMICA DEL DISPOSITIVO

- Dispositivo
- Testa
- Serbatoio dell'acqua sporca
- Parti di ricambio e accessori

2 / COME INSTALLARE IL DISPOSITIVO

- Assemblaggio del dispositivo
- Installazione della base di ricarica per asciugatura

3 / COME CONFIGURARE L'ASSISTENTE VOCALE

4 / DISPLAY

- Display
- Modalità
- Indicatori di manutenzione
- Anello luminoso evolutivo

5 / COME UTILIZZARE IL DISPOSITIVO

- Prima dell'uso
- Avviare il dispositivo
- Compatibilità con il pavimento
- Dopo ogni uso

6 / COME ESEGUIRE LA MANUTENZIONE DEL DISPOSITIVO

- Una volta alla settimana
- Ogni 6 mesi

7 / RISOLUZIONE DEI PROBLEMI E SOLUZIONI

8 / SPECIFICHE

9 / AVVERTENZE

OGNI VOLTA CHE COMPARE LA SCRITTA

**GUARDA IL
VIDEO QUI,** 

fare clic per vedere il video tutorial

1 / PANORAMICA DEL DISPOSITIVO

DISPOSITIVO

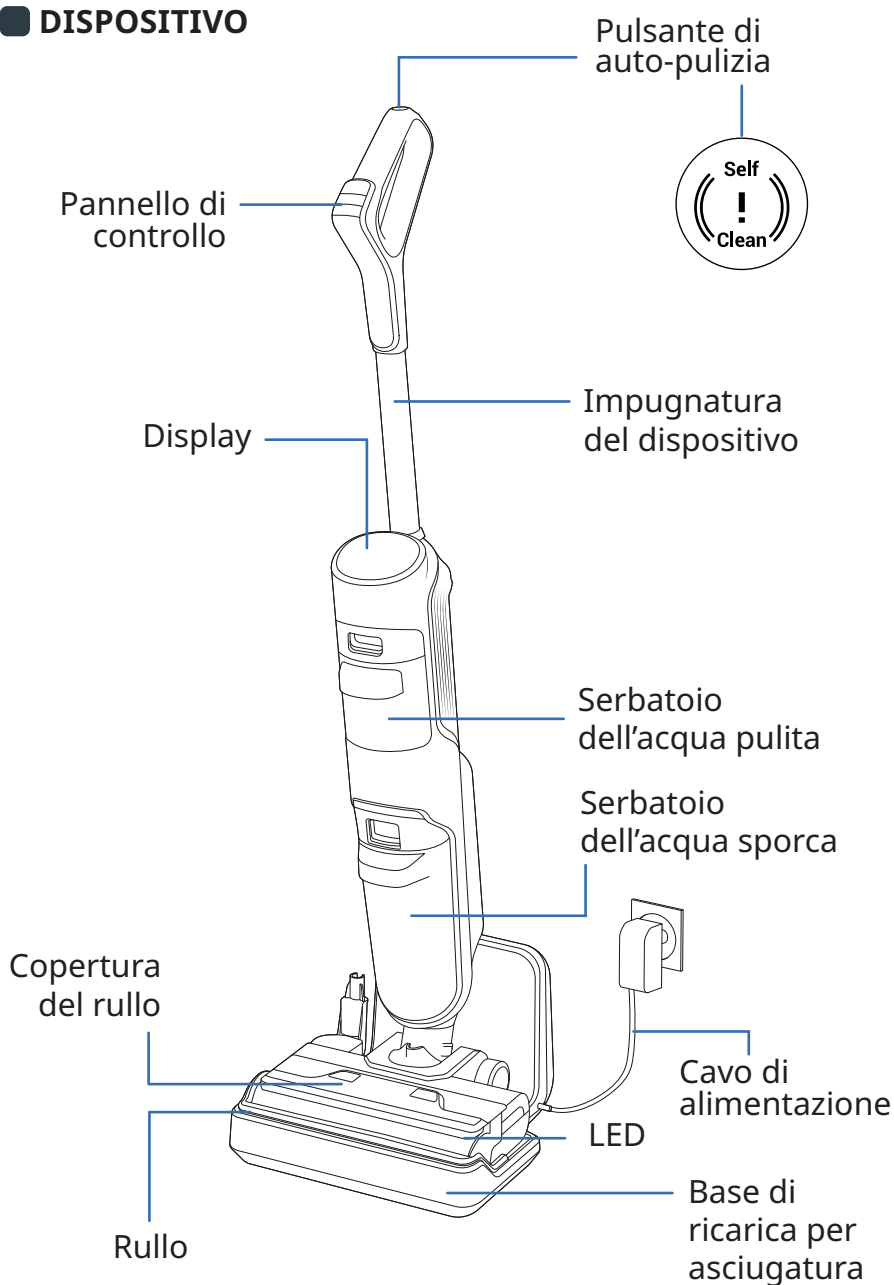

TESTA

Premere il pulsante per espellere la copertura del rullo

Pulsante per espellere il rullo

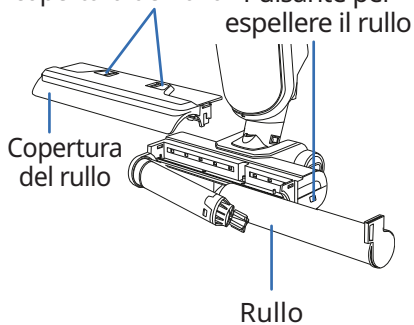

SERBATOIO DELL'ACQUA SPORCA

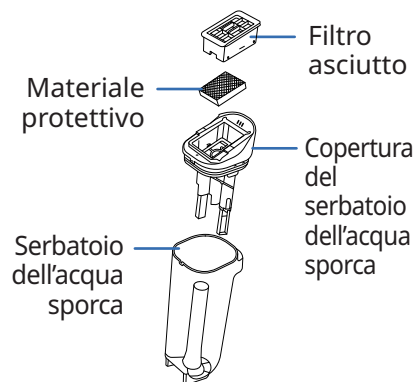

PARTI DI RICAMBIO

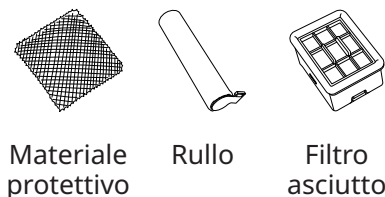

ACCESSORIO



2 / COME INSTALLARE IL DISPOSITIVO

ASSEMBLAGGIO

- 1 Inserire l'impugnatura nel corpo del dispositivo.
- 2 L'impugnatura è inserita correttamente quando si sente un clic.

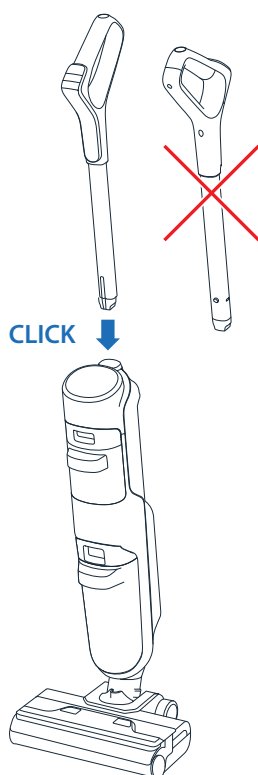

INSTALLAZIONE DELLA BASE DI RICARICA PER ASCIUGATURA

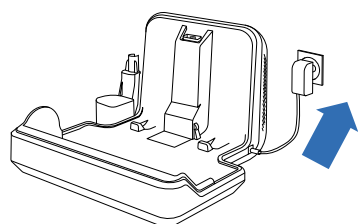

- 1 Collegare la base di ricarica per asciugatura alla fonte di alimentazione.

NON APPOGGIARE LA BASE DI RICARICA PER ASCIUGATURA SU UNA SUPERFICIE MORBIDA (TAPPETI, MOQUETTE...).

- 2 Posizionare l'apparecchio su di essa. Si caricherà automaticamente.
- 3 Se il prodotto è collegato e si ricarica correttamente, il livello della batteria viene visualizzato sullo schermo.

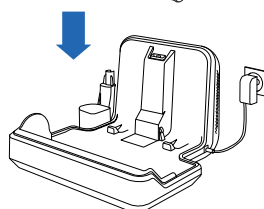
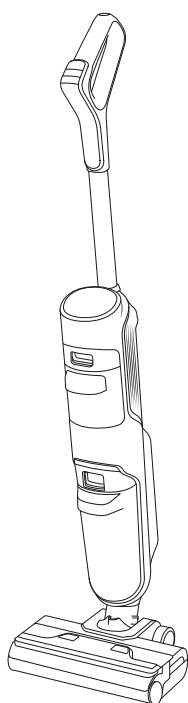

UNA CARICA COMPLETA RICHIEDE CIRCA 4 ORE E 30 MINUTI.



3 / COME CONFIGURARE L'ASSISTENTE VOCALE

1 - SCEGLIERE LA LINGUA

GUARDA IL VIDEO QUI, 

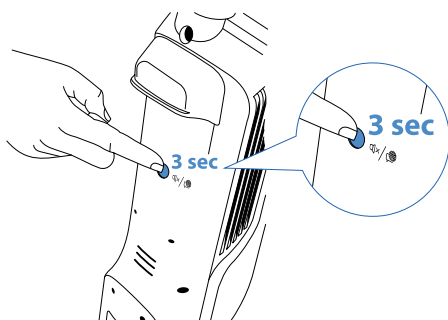

- **Passaggio 1**
Per attivare la scelta della lingua, premere il pulsante dell'assistente vocale per 3 secondi.
- **Passaggio 2**
Per cambiare lingua, premere il pulsante una volta.
- **Passaggio 3**
Ripetere l'azione fino a che non si sente la propria lingua.

PER DISATTIVARE IL MODULO DI CAMBIO LINGUA O CONVALIDARE LA LINGUA, ATTENDERE ALCUNI SECONDI.

2 - ASSISTENTE VOCALE

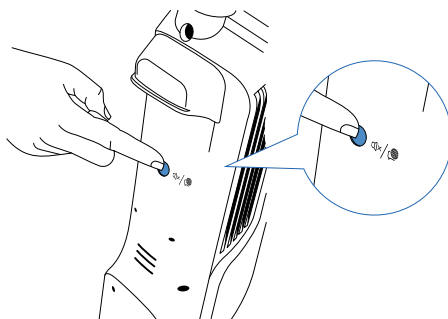

- **Passaggio 1**
Per attivare l'assistente vocale, premere il pulsante una volta.
- **Passaggio 2**
Per disattivare l'assistente vocale, premere nuovamente il pulsante.

4 / DISPLAY

■ DISPLAY

Indicatore del livello della batteria (in %)

MODALITÀ AUTO

Indicatori di manutenzione

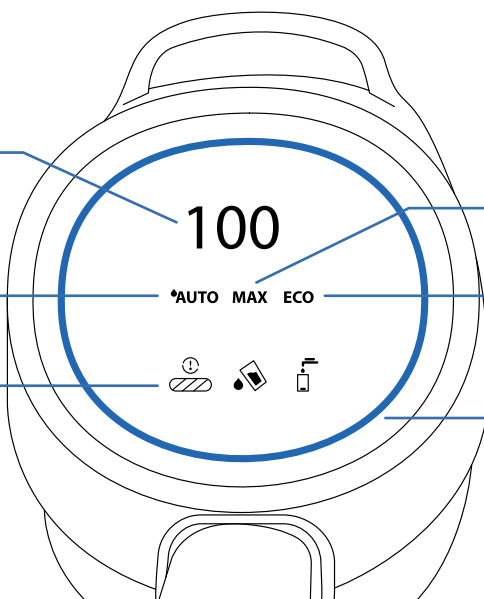

MODALITÀ MAX

MODALITÀ ECO

Anello luminoso evolutivo



COME CAMBIARE MODALITÀ

Il dispositivo deve essere acceso e in posizione di utilizzo.

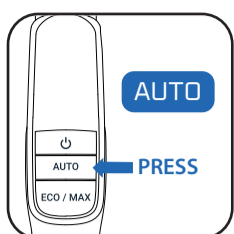

- Premere il pulsante AUTO per selezionare la modalità automatica.

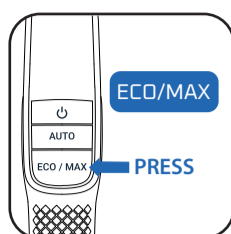

- Premere il pulsante ECO/MAX per cambiare modalità.

SPIEGAZIONE DELLE MODALITÀ





MODALITÀ AUTO

Superfici: diversi gradi di sporcizia
Rileva la sporcizia per adattare la potenza di aspirazione e il flusso d'acqua.





MODALITÀ MAX

Superfici: molto sporche
Potenza di aspirazione: 
Flusso d'acqua: 
Tempo di funzionamento: fino a 30 minuti



MODALITÀ ECO

Superfici: moderatamente sporche
Potenza di aspirazione: 
Flusso d'acqua: 
Tempo di funzionamento: fino a 50 minuti

INDICATORI DI MANUTENZIONE



Il serbatoio dell'acqua pulita è vuoto.

Azione: riempire il serbatoio dell'acqua pulita.



Il serbatoio dell'acqua sporca è pieno.

Azione: svuotare il serbatoio dell'acqua sporca.



Il rullo è bloccato.

Azione: controllare e rimuovere i rifiuti che lo bloccano.

ANELLO LUMINOSO EVOLUTIVO

Quando si utilizza il dispositivo, il colore sullo schermo indica:

- La quantità di sporcizia rilevata.

- Il ciclo di auto-pulizia è in corso.



- Il display degli indicatori di manutenzione (l'anello lampeggia).



5 / COME UTILIZZARE IL DISPOSITIVO

PRIMA DELL'USO

Riempire il serbatoio dell'acqua.

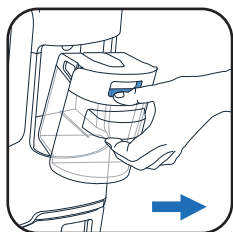

- 1 Rimuovere il serbatoio dell'acqua pulita.

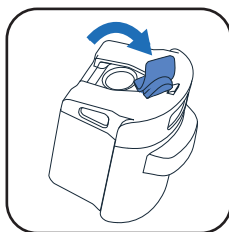

- 2 Aprire il serbatoio dell'acqua pulita.



- 3 Aggiungere il detergente*.

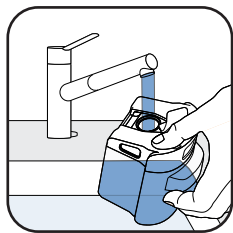

- 4 Riempire il serbatoio dell'acqua pulita. Utilizzare acqua tra 10 °C e 50 °C.

La capacità massima è di 730 ml.

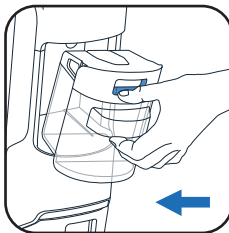

- 5 Riposizionare il serbatoio dell'acqua pulita.

* L'aggiunta di detergente è facoltativa. Non utilizzare soluzioni schiumose, aceto bianco, candeggina, sapone nero, detersivo per piatti, oli essenziali (fare riferimento al libretto «Norme di sicurezza e d'uso»).

AVVIARE IL DISPOSITIVO

Il dispositivo deve essere scollegato dalla base di ricarica.

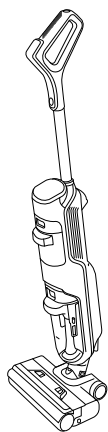

POSIZIONE DI RIPOSO

Il dispositivo è in posizione verticale. In posizione di riposo, il dispositivo smette di funzionare.



POSIZIONE DI UTILIZZO

Inclinare il prodotto. La testa è sbloccata e il dispositivo può essere utilizzato.

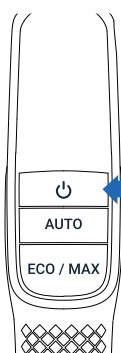

ON
PRESS

- In posizione di utilizzo premere il pulsante di accensione/spegnimento per avviare il dispositivo. Per impostazione predefinita, il prodotto si avvia in modalità AUTO. Premere nuovamente il pulsante di accensione/spegnimento per ARRESTARE il dispositivo

IN POSIZIONE DI RIPOSO, IL DISPOSITIVO SMETTE DI FUNZIONARE. PER RIPRENDERE LA PULIZIA, PASSARE ALLA POSIZIONE DI UTILIZZO E PREMERE IL PULSANTE DI ACCENSIONE/SPEGNIMENTO

SELEZIONARE LA MODALITÀ E AVVIARE LA PULIZIA

COMPATIBILITÀ CON IL PAVIMENTO

Questo dispositivo è compatibile solo con i pavimenti duri.

LEGNO



PIASTRELLE

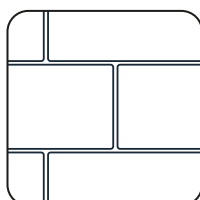

LINOLEUM

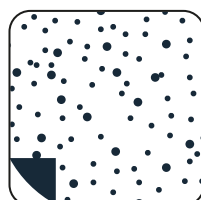

LAMINATO



- Non utilizzare su moquette, tappeti, pareti e finestre (fare riferimento al libretto «Norme di sicurezza e d'uso»).

GUARDA IL VIDEO QUI, ►

DOPO OGNI USO

1 - SVUOTARE IL SERBATOIO DELL'ACQUA SPORCA

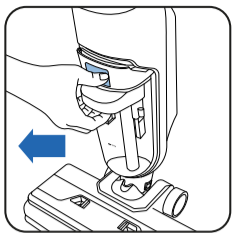

1 Rimuovere il serbatoio dell'acqua sporca.

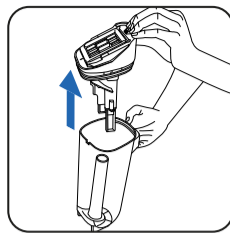
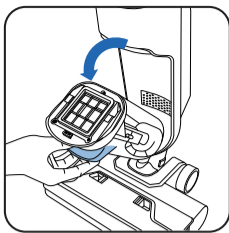

2 Rimuovere la copertura del serbatoio dell'acqua sporca tirandola.



3 Svuotare i rifiuti nel water.

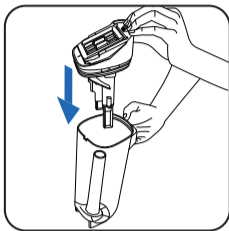

4 Riposizionare la copertura del serbatoio dell'acqua sporca.

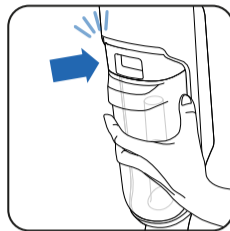

5 Riposizionare il serbatoio dell'acqua sporca.

2 - RIEMPIRE IL SERBATOIO DELL'ACQUA PULITA CON ACQUA

GUARDA IL VIDEO QUI, ►

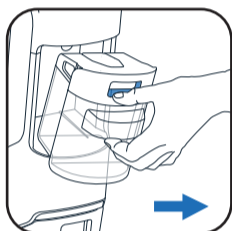

1 Rimuovere il serbatoio dell'acqua pulita.



2 Aprire il serbatoio dell'acqua pulita.

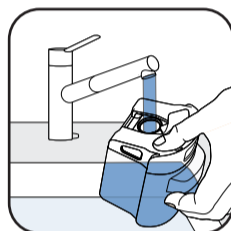

3 Riempire il serbatoio dell'acqua pulita*.

* Utilizzare acqua tra 10 °C e 50 °C.

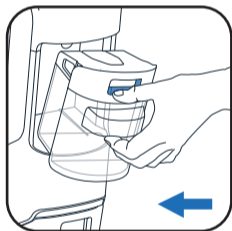

4 Riposizionare il serbatoio dell'acqua pulita.

3 - AVVIARE I PROGRAMMI DI AUTO-PULIZIA E AUTO-ASCIUGATURA

GUARDA IL VIDEO QUI, ►

Il dispositivo deve trovarsi sulla base di ricarica per asciugatura. La base di ricarica per asciugatura deve essere collegata a una fonte di alimentazione.



1 MINUTO E 30 SECONDI

■ Il programma di auto-pulizia pulisce il rullo.



40 MINUTI

■ Il programma di auto-asciugatura asciuga il rullo.

■ I cicli di auto-pulizia e auto-asciugatura non si avviano se il livello della batteria è inferiore al 20%.

SE IL SERBATOIO DELL'ACQUA SPORCA È PIENO, IL PROGRAMMA DI AUTO-PULIZIA SI INTERROMPE. PER RIAVVIARLO SVUOTARE IL SERBATOIO DELL'ACQUA SPORCA E RIAVVIARE IL PROGRAMMA DI AUTO-PULIZIA.

GUARDA IL VIDEO QUI, ▶

AVVIA AUTOPULIZIA E/O ASCIUGATURA

AUTO-PULIZIA E AUTO-ASCIUGATURA

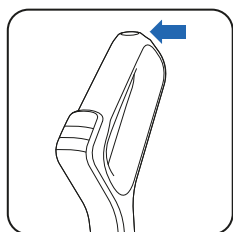

- Il pulsante di auto-pulizia si trova nella parte superiore dell'impugnatura.

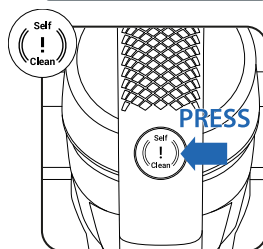

- Premere una volta il pulsante di auto-pulizia.

SOLO AUTO-PULIZIA

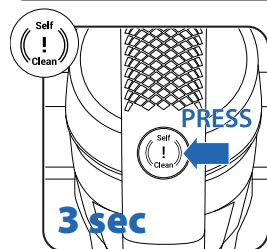

- Premere il pulsante di auto-pulizia per 3 secondi.

ARRESTARE L'AUTO-PULIZIA E/O L'ASCIUGATURA

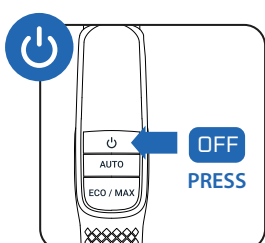

- Premere il pulsante di accensione/spengimento.

OR

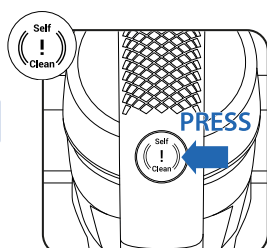

- Premere il pulsante di auto-pulizia una volta.

GUARDA IL VIDEO QUI, ▶

4 - AL TERMINE DELL'AUTO-PULIZIA, PULIRE IL SERBATOIO DELL'ACQUA SPORCA

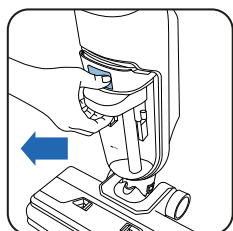

- 1 Rimuovere il serbatoio dell'acqua sporca.

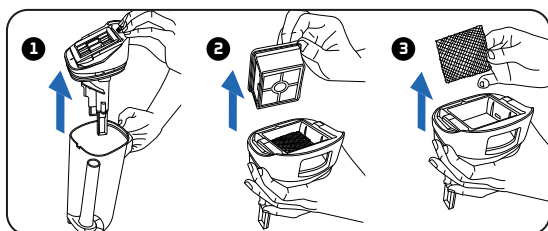

- 2 1 Rimuovere la copertura del serbatoio dell'acqua sporca tirandola. 2 Rimuovere il filtro. 3 Rimuovere il materiale protettivo.



- 3 Svuotare i rifiuti nel water.

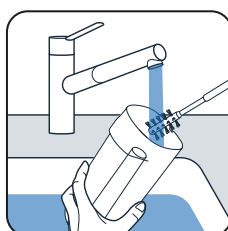

- 4 Pulire il serbatoio dell'acqua sporca con la spazzola per la pulizia.

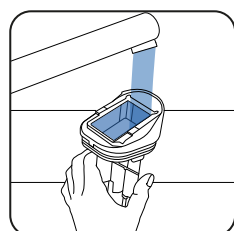

- 5 Rimuovere i residui di sporco e pulire l'area del filtro.

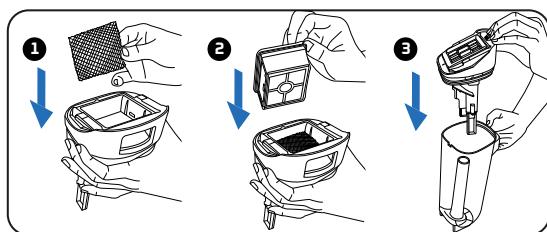

- 6 1 Riposizionare il materiale protettivo. 2 Riposizionare il filtro. 3 Riposizionare la copertura del serbatoio dell'acqua sporca.

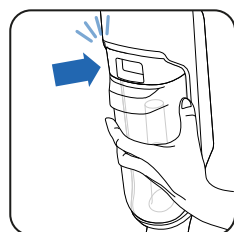

- 7 Riposizionare il serbatoio dell'acqua sporca.

GUARDA IL VIDEO QUI, ▶

5 - SVUOTARE IL SERBATOIO DELL'ACQUA PULITA

Per evitare ristagni d'acqua, svuotare il serbatoio dell'acqua pulita.

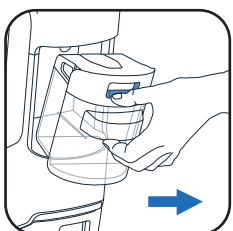

- 1 Rimuovere il serbatoio dell'acqua pulita.



- 2 Svuotare il serbatoio dell'acqua pulita.

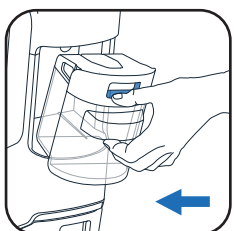

- 3 Riposizionare il serbatoio dell'acqua pulita.



UNA VOLTA ALLA SETTIMANA

GUARDA IL VIDEO QUI, 

1 - PULIRE LA BASE DI RICARICA PER ASCIUGATURA

⚠ Non immergere la base di ricarica per asciugatura in acqua.

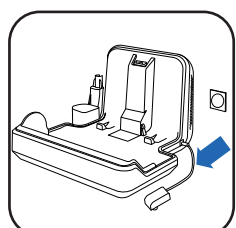

1 Scollegare la base di ricarica per asciugatura dalla fonte di alimentazione.

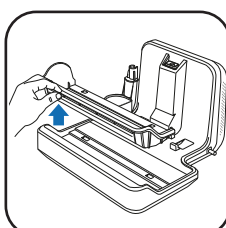

2 Rimuovere e lavare la parte in plastica.

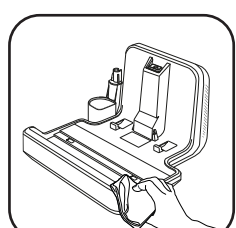
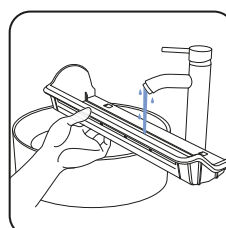

3 Pulire a mano la base di ricarica per asciugatura con un panno asciutto o umido.

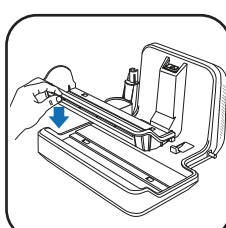

4 Riposizionare la parte in plastica sulla base di ricarica per asciugatura.

2 - PULIRE IL TUBO DI ASPIRAZIONE

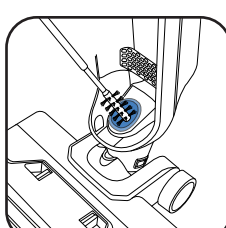
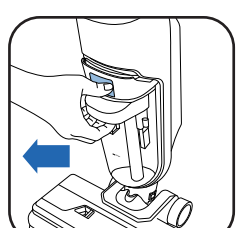

■ Utilizzare la spazzola per la pulizia e un panno per eliminare i residui di sporco dal tubo di aspirazione.

3 - PULIRE IL MATERIALE PROTETTIVO E LA GRIGLIA DEL FILTRO

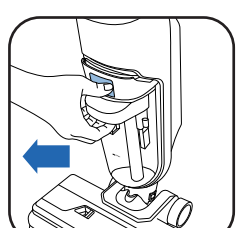

1 Rimuovere il serbatoio dell'acqua sporca.

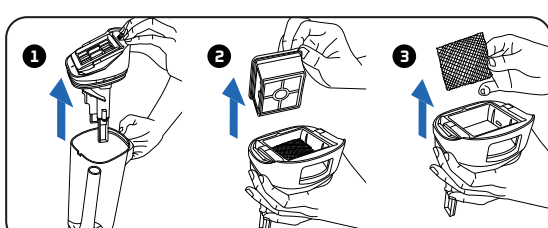

2 ① Rimuovere la copertura del serbatoio dell'acqua sporca tirandola. ② Rimuovere il filtro. ③ Rimuovere il materiale protettivo.

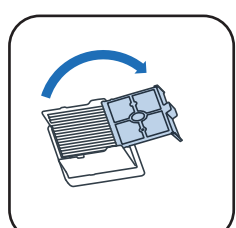

3 Aprire la griglia del filtro.

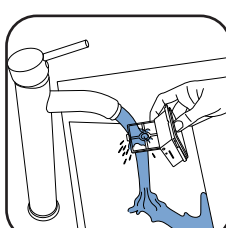

4 Pulire e risciacquare solo la griglia del filtro. **Non immergere completamente il filtro in acqua. In tal caso, lasciare asciugare per 48 ore.**

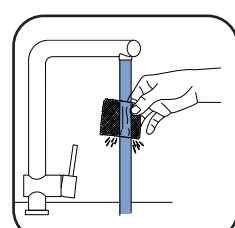

5 Pulire sotto l'acqua il materiale protettivo. Lasciare asciugare all'esterno del prodotto.

4 - PULIRE LA TESTA E LA COPERTURA DEL RULLO

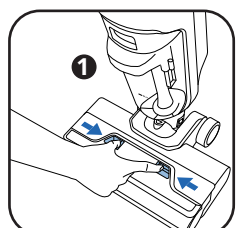

1 ① Premere il pulsante. ② Sollevare la copertura del rullo.

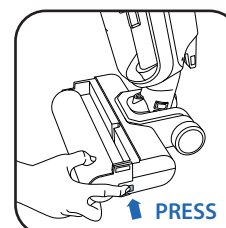
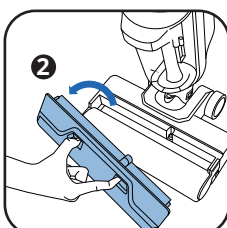

2 Premere il pulsante per espellere il rullo.

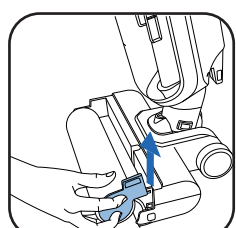

3 Sollevare il rullo.

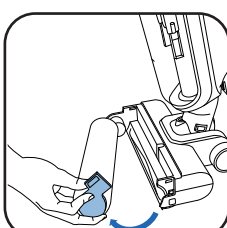

4 Rimuoverlo completamente.

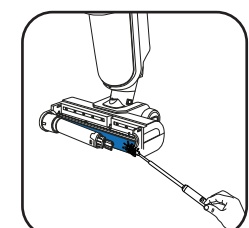
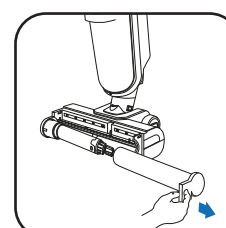

5 Pulire la parte posteriore del rullo.

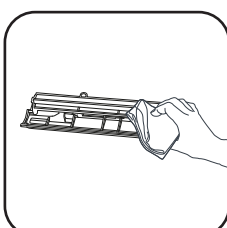

6 Pulire l'interno della copertura del rullo con un panno.

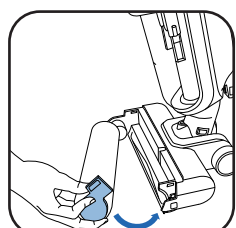

7 Riposizionare il rullo.

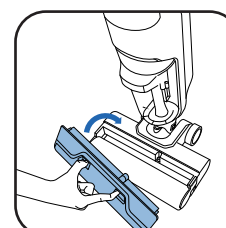
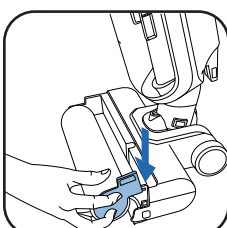

8 Riposizionare la copertura del rullo.

OGNI 6 MESI

■ Sostituire il rullo e il filtro. Se il rullo è danneggiato, sostituirlo prima.

www.rowenta.com www.tefal.com

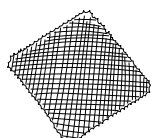
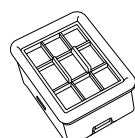

Filtro asciutto e materiale protettivo.

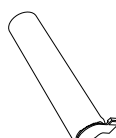

Rullo



7 / RISOLUZIONE DEI PROBLEMI E SOLUZIONI

Problema	Possibili cause	Soluzioni
L'apparecchio ha meno potenza di aspirazione, fa rumore, emette un sibilo o lascia detriti sul pavimento.	Il canale dell'aria è ostruito.	Pulire la testina di aspirazione, il canale dell'aria, il filtro e il materiale protettivo (vedere il manuale dell'utente).
	Malfunzionamento dell'aspirapolvere.	Contattare il centro di assistenza.
Il pavimento è troppo bagnato.	Il flusso dell'acqua è troppo forte o il rullo è troppo bagnato.	Accertarsi di utilizzare la modalità AUTO.
	Perdita di acqua.	Contattare il centro di assistenza.
Il pavimento non è abbastanza bagnato.	Il serbatoio dell'acqua pulita è vuoto.	Riempire il serbatoio dell'acqua pulita con acqua.
	Il sistema di distribuzione dell'acqua è ostruito.	Riempire il serbatoio dell'acqua con aceto bianco freddo e avviare 1 ciclo di auto-pulizia.
	Il flusso dell'acqua è troppo lento.	Accertarsi di utilizzare la modalità INTELLIGENTE o la modalità MAX.
L'apparecchio non pulisce accuratamente il pavimento.	Il rullo è sporco.	Avviare il ciclo di auto-pulizia, quindi pulire il rullo manualmente.
	L'apparecchio non è stato impostato sulla modalità di pulizia corretta.	Utilizzare la modalità AUTO o passare dalla modalità ECO alla modalità MAX e viceversa per ottimizzare la pulizia.
L'apparecchio danneggia il pavimento.	L'apparecchio è stato usato senza il rullo.	L'apparecchio deve essere sempre utilizzato con il rullo ben fissato e con il serbatoio dell'acqua pulita pieno.
	Un oggetto estraneo è incastrato nella testina di pulizia.	Pulire la testina di pulizia.
L'apparecchio si spegne da solo.	Il serbatoio dell'acqua sporca è pieno.	Svuotare il serbatoio dell'acqua sporca.
	Il livello della batteria è troppo basso.	Caricare l'apparecchio sulla base.
Il rullo è bloccato.	Un oggetto o delle fibre stanno bloccando il rullo.	Smontare il rullo e rimuovere eventuali oggetti che bloccano la rotazione.
L'apparecchio schizza acqua dappertutto.	La copertura di protezione non è montata in modo corretto.	Rimuovere il rullo e riposizionarla correttamente.
	Il rullo non è montato in modo corretto.	Rimuovere il rullo e riposizionarlo correttamente.
Il rullo è molto sporco.	L'apparecchio è stato usato per pulire una zona molto sporca.	Avviare un ciclo di auto-pulizia. Se necessario, pulire a mano il rullo. Sostituire il rullo se i passaggi precedenti non sono sufficienti.
	Il rullo non è stato pulito correttamente durante l'ultima sessione di pulizia.	
Voglio rimuovere l'impugnatura dall'apparecchio per riporlo.	-	Utilizzare uno strumento piatto. Inserire lo strumento nel foro sul lato dell'impugnatura ed estrarre quest'ultima dal prodotto.

8 / SPECIFICHE

CAPACITÀ DEI SERBATOI DELL'ACQUA	
Descrizione	Capacità (ml)
Serbatoio dell'acqua pulita	730 ml
Serbatoio dell'acqua sporca	440 ml



9 / AVVERTENZE

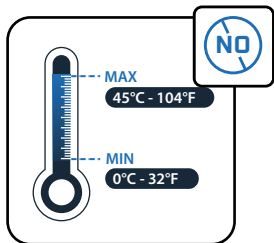

Non esporre l'apparecchio a temperature inferiori a 0 °C e superiori a 45 °C.

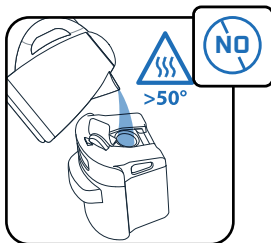

Non introdurre acqua con temperatura superiore a 50 °C nel serbatoio.

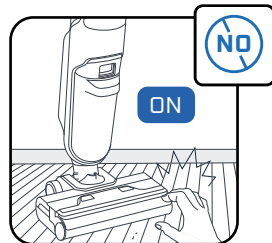

Non toccare le parti rotanti senza prima arrestare e scollegare l'unità di alimentazione.

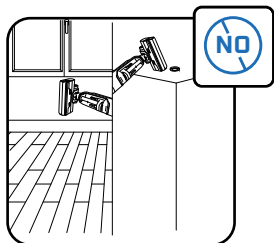

Questo apparecchio è destinato all'uso su pavimenti duri. Non utilizzare su moquette, tappeti, pareti e finestre.

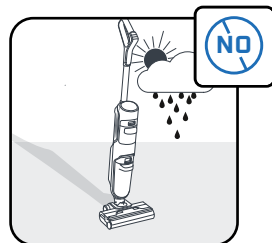
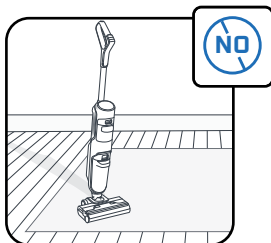

Questo apparecchio è destinato esclusivamente all'uso domestico e in ambienti interni.

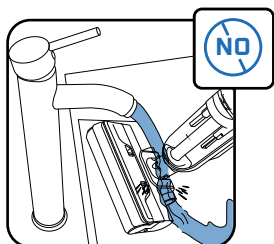

Non immergere l'apparecchio in acqua e utilizzare un panno asciutto o umido per pulire il canale di aspirazione.

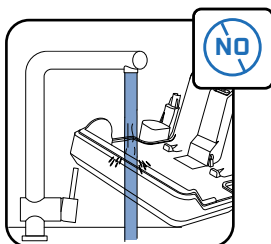

Non immergere la base di ricarica per asciugatura in acqua.

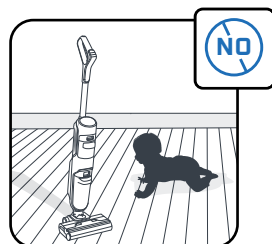

Sorvegliare i bambini per accertarsi che non giochino con l'apparecchio.

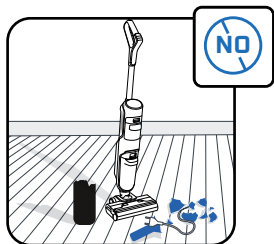

Non utilizzare l'apparecchio su altri apparecchi elettrici, come l'interno di forni o prese elettriche.

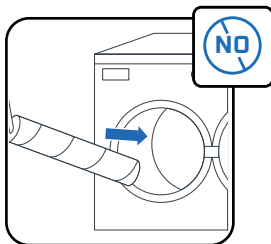

Non lavare il rullo in lavastoviglie o in lavatrice.

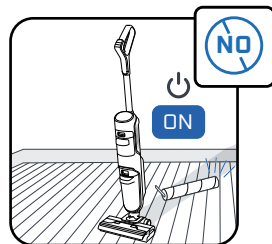

Non utilizzare l'apparecchio senza serbatoi dell'acqua e rullo.



Rowenta | Tefal

X-CLEAN 5

RU

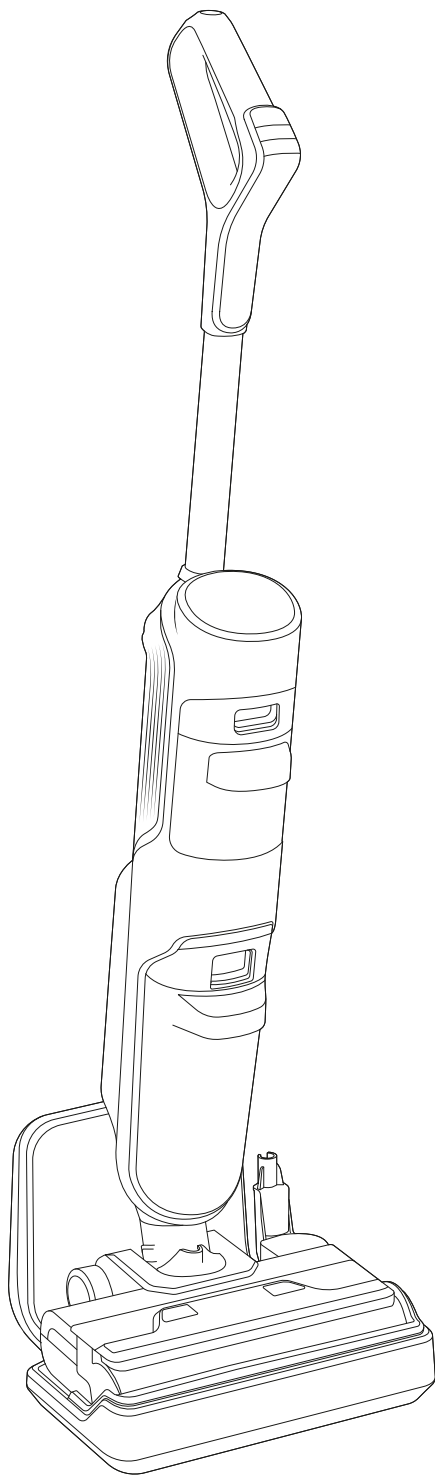

Благодарим вас за выбор нашей продукции.
Перед первым использованием **ВНИМАТЕЛЬНО**
ОЗНАКОМЬТЕСЬ с брошюрой «Инструкции по технике
безопасности и эксплуатации».

СОДЕРЖАНИЕ

1 / ОБЗОР УСТРОЙСТВА

- Устройство
- Насадка
- Резервуар для грязной воды
- Запасные части и аксессуары

2 / УСТАНОВКА УСТРОЙСТВА

- Сборка устройства
- Установка зарядной станции с функцией сушки

3 / НАСТРОЙКА ГОЛОСОВОГО ПОМОЩНИКА

4 / ДИСПЛЕЙ

- Экран
- Режимы
- Индикаторы обслуживания
- Световое кольцо

5 / ИСПОЛЬЗОВАНИЕ УСТРОЙСТВА

- Перед использованием
- Запуск устройства
- Совместимость с напольным покрытием
- После каждого использования

6 / ОБСЛУЖИВАНИЕ УСТРОЙСТВА

- Один раз в неделю
- Каждые 6 месяцев

7 / ПОИСК И УСТРАНЕНИЕ НЕИСПРАВНОСТЕЙ

8 / ТЕХНИЧЕСКИЕ ХАРАКТЕРИСТИКИ

9 / ПРЕДУПРЕЖДЕНИЯ

КАЖДЫЙ РАЗ, КОГДА ВЫ ВИДИТЕ

НАДПИСЬ
«ПОСМОТРИТЕ ВИДЕО»,



нажимайте для просмотра обучающего видео

■ УСТРОЙСТВО

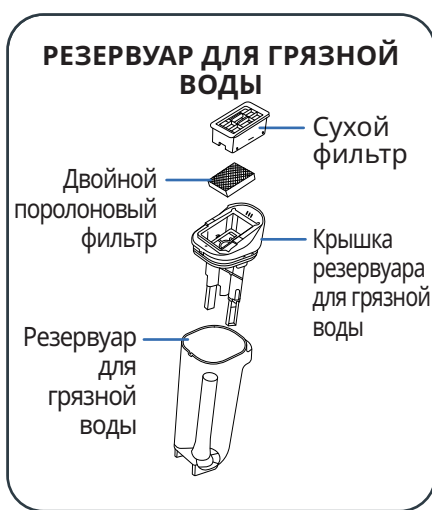
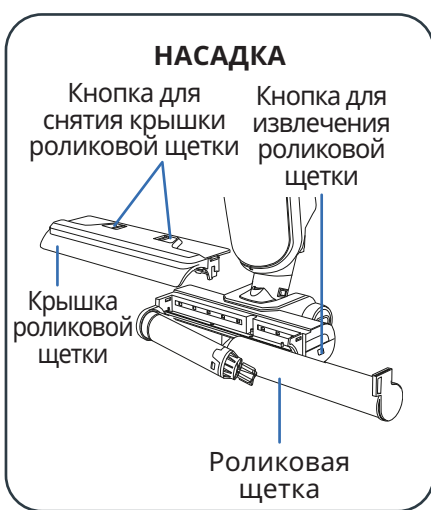
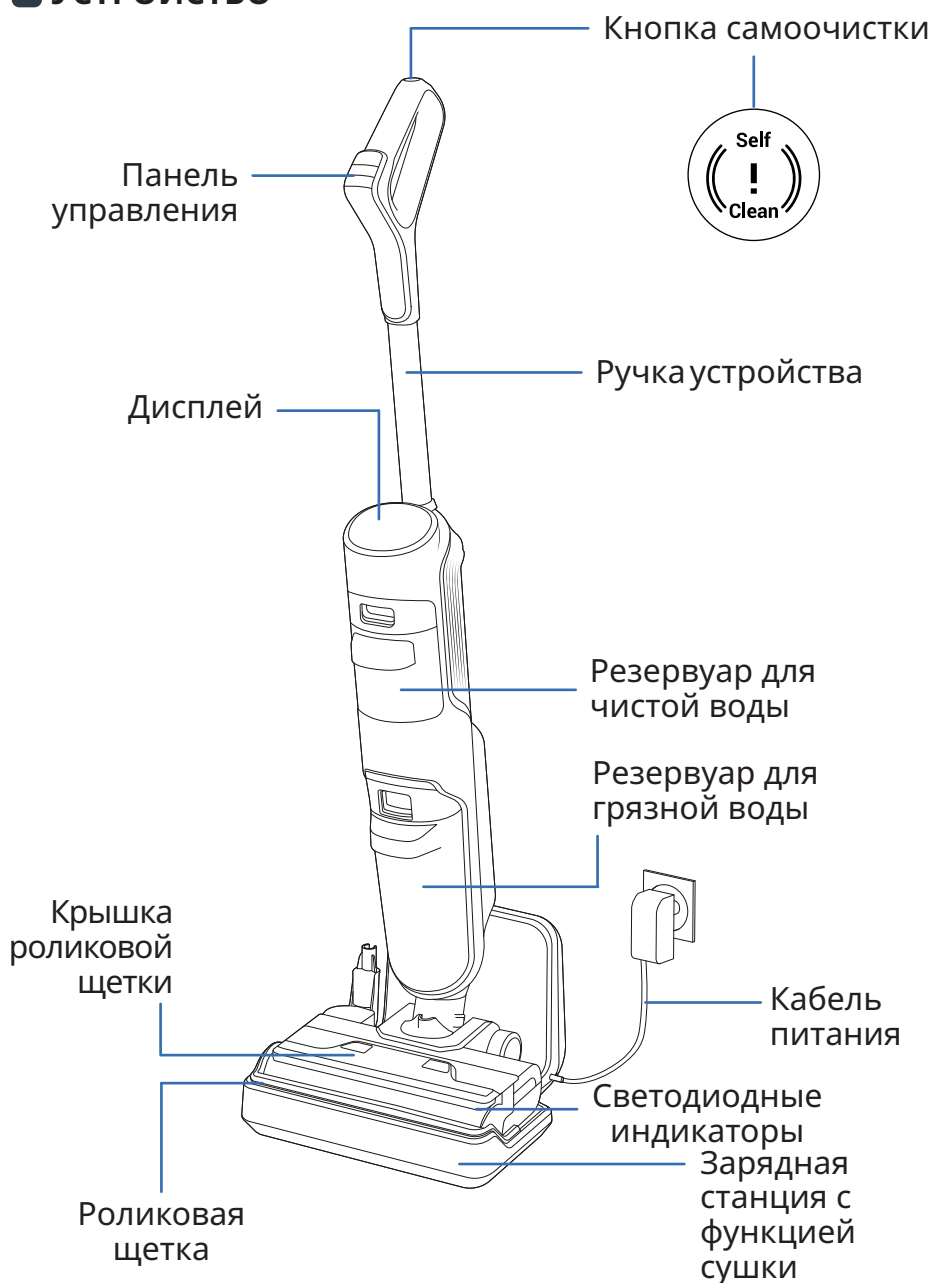

2 / УСТАНОВКА УСТРОЙСТВА

■ СБОРКА

- 1 Вставьте ручку в корпус устройства.
- 2 Если ручка вставлена правильно, вы услышите щелчок.

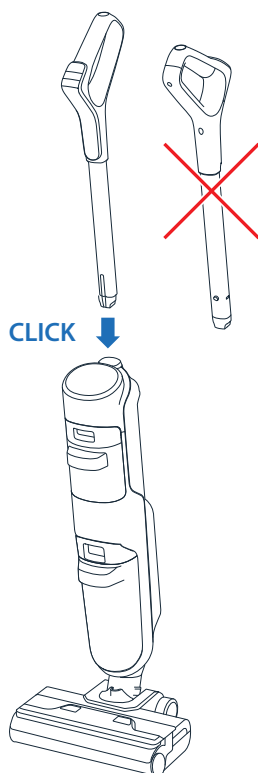

■ УСТАНОВКА ЗАРЯДНОЙ СТАНЦИИ С ФУНКЦИЕЙ СУШКИ

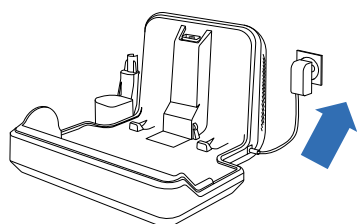

- 1 Подсоедините зарядную станцию с функцией сушки к источнику питания.

Не ставьте зарядную станцию с функцией сушки на мягкую поверхность (ковры, ковровые покрытия и т. д.).

- 2 Установите на нее прибор. Зарядка начнется автоматически.
- 3 Если устройство подключено правильно и заряжается, на экране отобразится уровень заряда батареи.

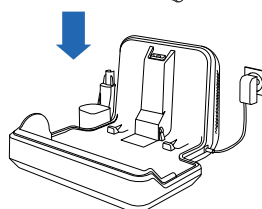
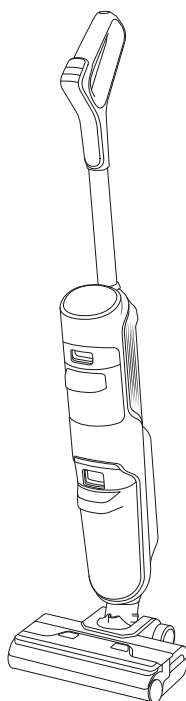

Полная зарядка занимает приблизительно 4 часа 30 минут.



3 / НАСТРОЙКА ГОЛОСОВОГО ПОМОЩНИКА

1 - ВЫБОР ЯЗЫКА

НАДПИСЬ
«ПОСМОТРИТЕВИДЕО», ▶

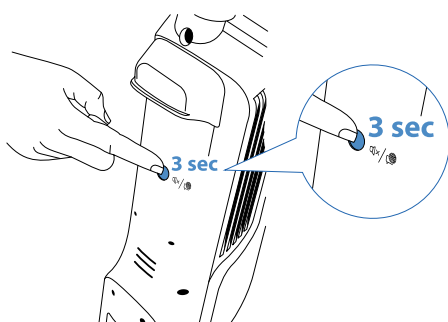

- **Шаг 1**
Чтобы активировать переключение языка, нажмите на кнопку голосового помощника и удерживайте ее в течение 3 секунд.
- **Шаг 2**
Чтобы переключить язык, нажмите кнопку один раз.
- **Шаг 3**
Повторяйте эти действия, пока не услышите свой язык.

Чтобы деактивировать модуль переключения языка или подтвердить выбор языка, подождите несколько секунд.

2 - ГОЛОСОВОЙ ПОМОЩНИК

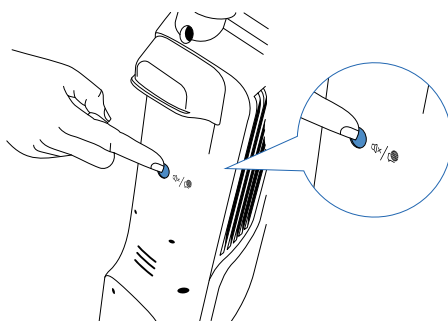

- **Шаг 1**
Для включения голосового помощника нажмите кнопку один раз.
- **Шаг 2**
Для отключения голосового помощника нажмите кнопку еще раз.

4 / ДИСПЛЕЙ

■ ЭКРАН

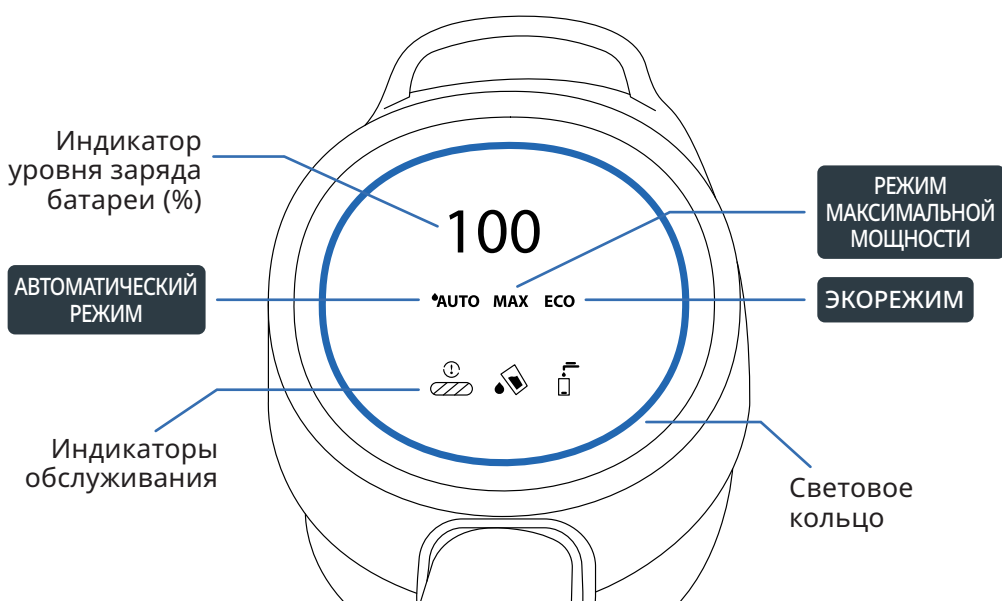

■ ИЗМЕНЕНИЕ РЕЖИМА

Устройство должно быть включено и находиться в рабочем положении.

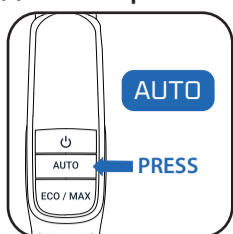

- Нажмите кнопку AUTO (Автоматический режим), чтобы выбрать автоматический режим.

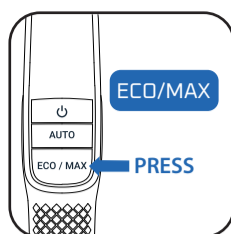

- Нажмите кнопку ECO/MAX (Экорежим / режим максимальной мощности) для переключения между режимами.

■ ОПИСАНИЕ РЕЖИМОВ





АВТОМАТИЧЕСКИЙ РЕЖИМ

Поверхности: различные уровни загрязнения
Обнаруживает загрязнения для регулировки мощности всасывания и расхода воды.





РЕЖИМ МАКСИМАЛЬНОЙ МОЩНОСТИ

Поверхности: сильное загрязнение
Мощность всасывания: 
Расход воды: 
Время работы: до 30 минут



ЭКОРЕЖИМ

Поверхности: умеренное загрязнение
Мощность всасывания: 
Расход воды: 
Время работы: до 50 минут

■ ИНДИКАТОРЫ ОБСЛУЖИВАНИЯ



Резервуар для чистой воды пуст.

Действие: наполните резервуар для чистой воды.



Резервуар для грязной воды заполнен.

Действие: опустошите резервуар для грязной воды.



Роликовая щетка заблокирована.

Действие: проверьте щетку и удалите мусор, мешающий ее работе.

■ СВЕТОВОЕ КОЛЬЦО

При использовании устройства цвет на экране указывает на следующее:

- Количество обнаруженных загрязнений.
- Выполнение цикла самоочистки.

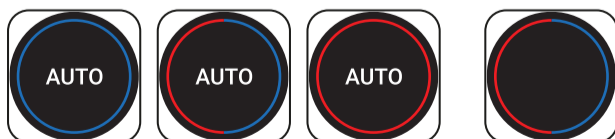

- Отображение индикаторов технического обслуживания (кольцо мигает).



5 / ИСПОЛЬЗОВАНИЕ УСТРОЙСТВА

■ ПЕРЕД ИСПОЛЬЗОВАНИЕМ

Заполните резервуар для воды.

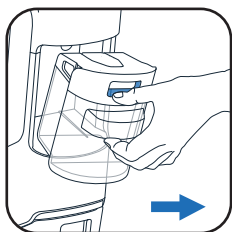

- 1 Снимите резервуар для чистой воды.

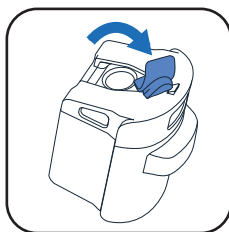

- 2 Откройте резервуар для чистой воды.

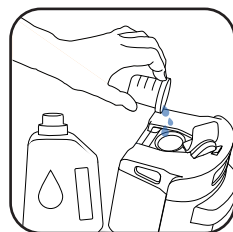

- 3 Добавьте чистящее средство*.

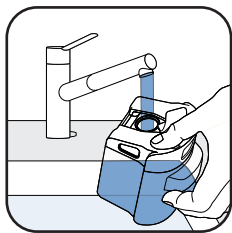

- 4 Наполните резервуар для чистой воды. Используйте воду температурой от 10 °С до 50 °С.

Максимальный объем — 730 мл.

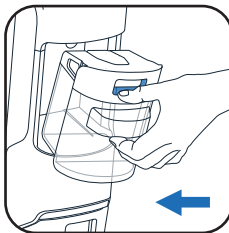

- 5 Верните резервуар для чистой воды на место.

* Добавлять чистящие средства необязательно. Не используйте пенящиеся средства, белый уксус и отбеливатель, черное мыло, жидкость для мытья посуды, эфирные масла (см. брошюру «Инструкции по технике безопасности и эксплуатации»).

■ ЗАПУСК УСТРОЙСТВА

Устройство не должно находиться на зарядной станции.

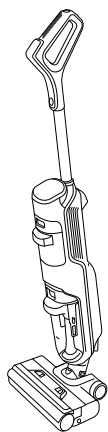

■ ИСХОДНОЕ ПОЛОЖЕНИЕ

Устройство находится в вертикальном положении. В исходном положении устройство перестает работать.

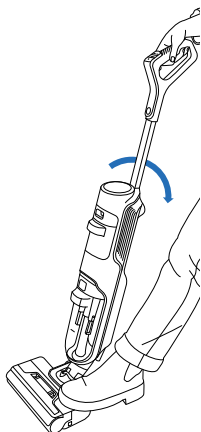

■ РАБОЧЕЕ ПОЛОЖЕНИЕ

Наклоните устройство. Насадка разблокирована, и устройство можно использовать.

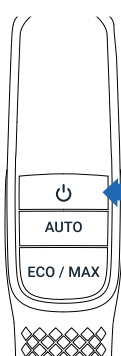

ON
PRESS

- В рабочем положении нажмите кнопку включения/выключения, чтобы запустить устройство. По умолчанию устройство запускается в автоматическом режиме. Повторно нажмите кнопку включения/выключения, чтобы остановить работу устройства.

В исходном положении устройство перестает работать. Чтобы возобновить уборку, переместите устройство в рабочее положение и нажмите кнопку включения/выключения.

■ ВЫБОР РЕЖИМА И НАЧАЛО УБОРКИ

■ СОВМЕСТИМОСТЬ С НАПОЛЬНЫМ ПОКРЫТИЕМ

Данное устройство совместимо только с твердыми напольными покрытиями.

ПАРКЕТ



ПЛИТКА

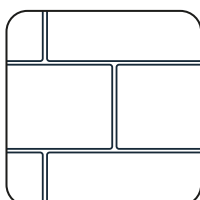

ЛИНОЛЕУМ

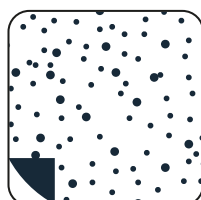

ЛАМИНАТ



- Не используйте на коврах, ковровых покрытиях, стенах и окнах (см. брошюру «Инструкции по технике безопасности и эксплуатации»).

ПОСЛЕ КАЖДОГО ИСПОЛЬЗОВАНИЯ

1 - ОПУСТОШЕНИЕ РЕЗЕРВУАРА ДЛЯ ГРЯЗНОЙ ВОДЫ

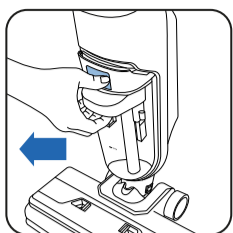

1 Снимите резервуар для грязной воды.

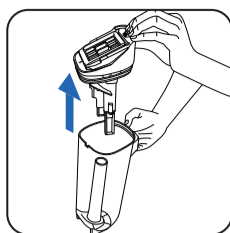
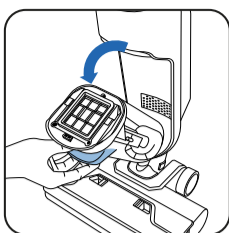

2 Потяните за крышку резервуара для грязной воды, чтобы ее снять.



3 Смойте содержимое резервуара в унитаз.

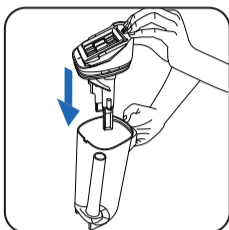

4 Установите крышку резервуара для грязной воды на место.

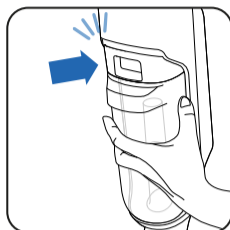

5 Верните резервуар для грязной воды на место.

2 - НАПОЛНЕНИЕ РЕЗЕРВУАРА ДЛЯ ЧИСТОЙ ВОДЫ

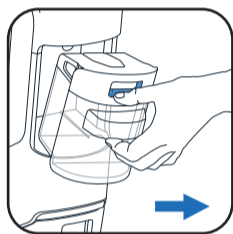

1 Снимите резервуар для чистой воды.



2 Откройте резервуар для чистой воды.

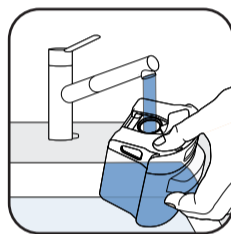

3 Наполните резервуар для чистой воды*.

* Используйте воду температурой от 10 °C до 50 °C.

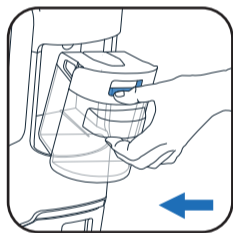

4 Верните резервуар для чистой воды на место.

3 - ЗАПУСК ПРОГРАММ САМООЧИСТКИ И СУШКИ

Устройство должно находиться на зарядной станции с функцией сушки. Зарядная станция с функцией сушки должна быть подключена к источнику питания.

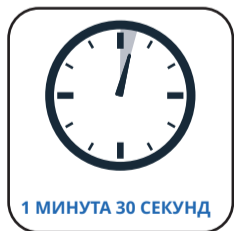

■ При выполнении программы самоочистки роликовая щетка будет автоматически очищена.



■ При выполнении программы сушки роликовая щетка будет автоматически высушена.

■ Циклы самоочистки и сушки не запускаются, если уровень заряда батареи ниже 20%.

Если резервуар для грязной воды полон, программа самоочистки остановится. Для возобновления работы опустошите резервуар для грязной воды и перезапустите программу самоочистки.

НАДПИСЬ
«ПОСМОТРИТЕВИДЕО», ▶

■ ЗАПУСТИТЬ САМООЧИСТКУ И/ИЛИ СУШКУ

САМООЧИСТКА И СУШКИ

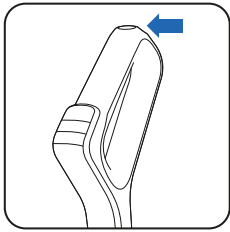

- Кнопка самоочистки расположена в верхней части ручки.

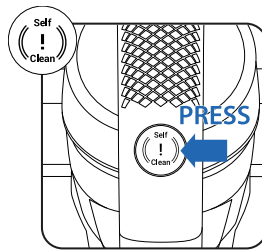

- Нажмите кнопку самоочистки один раз.

ТОЛЬКО САМООЧИСТКА

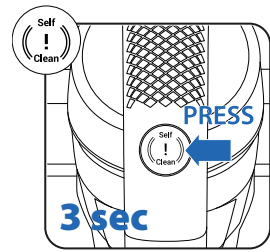

- Нажмите кнопку самоочистки и удерживайте ее в течение 3 секунд.

■ ОСТАНОВКА САМООЧИСТКИ И/ИЛИ СУШКИ

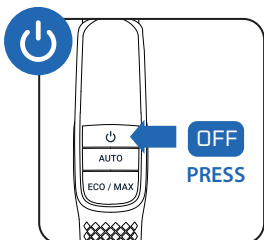

- Нажмите кнопку включения/выключения.

OR

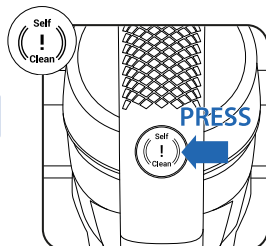

- Нажмите кнопку самоочистки один раз.

НАДПИСЬ
«ПОСМОТРИТЕВИДЕО», ▶

4 - ОЧИСТКА РЕЗЕРВУАРА ДЛЯ ГРЯЗНОЙ ВОДЫ ПО ЗАВЕРШЕНИИ САМООЧИСТКИ

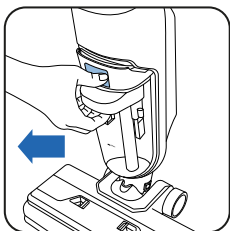

- 1 Снимите резервуар для грязной воды.

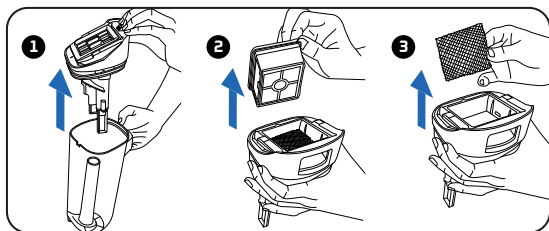

- 2 1 Потяните за крышку резервуара для грязной воды, чтобы ее снять. 2 Снимите фильтр. 3 Снимите двойной поролоновый фильтр.



- 3 Смойте содержимое резервуара в унитаз.

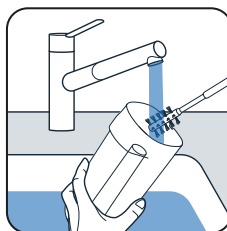

- 4 Очистите резервуар для грязной воды с помощью щетки для очистки.

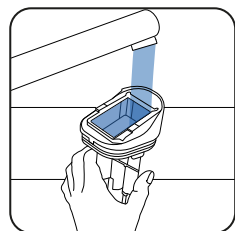

- 5 Удалите оставшуюся грязь и очистите область фильтра.

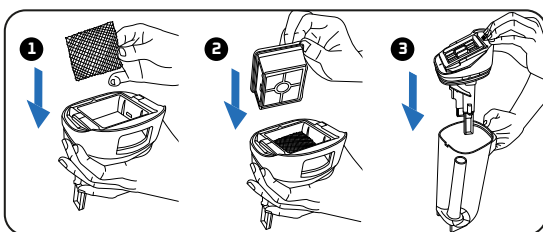

- 6 1 Установите двойной поролоновый фильтр на место. 2 Установите фильтр на место. 3 Установите крышку резервуара для грязной воды на место.

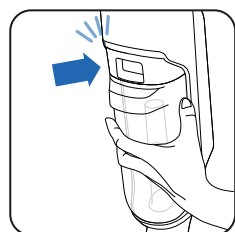

- 7 Верните резервуар для грязной воды на место.

НАДПИСЬ
«ПОСМОТРИТЕВИДЕО», ▶

5 - ОПУСТОШЕНИЕ РЕЗЕРВУАРА ДЛЯ ЧИСТОЙ ВОДЫ

Во избежание застоя воды опустошайте резервуар для чистой воды.

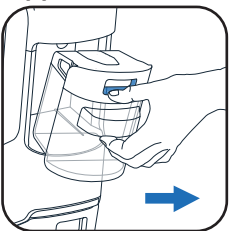

- 1 Снимите резервуар для чистой воды.



- 2 Опустошите резервуар для чистой воды.

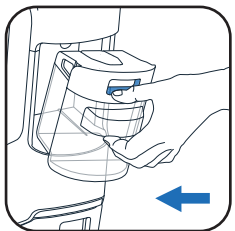

- 3 Верните резервуар для чистой воды на место.



НАДПИСЬ «ПОСМОТРИТЕ ВИДЕО», ▶

ОДИН РАЗ В НЕДЕЛЮ

1 - ОЧИСТКА ЗАРЯДНОЙ СТАНЦИИ С ФУНКЦИЕЙ СУШКИ

⚠ Не погружайте зарядную станцию с функцией сушки под воду.

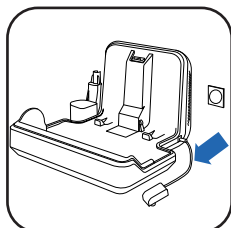

1 Отсоедините зарядную станцию с функцией сушки от источника питания.

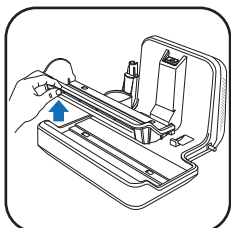

2 Снимите и вымойте пластиковую деталь.

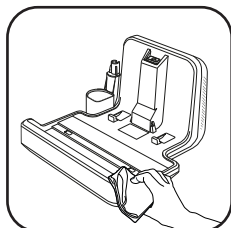
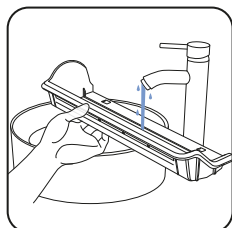

3 Вручную очистите зарядную станцию с функцией сушки сухой или влажной тканью.

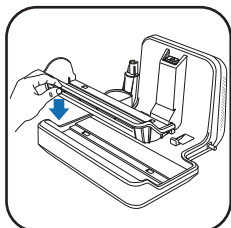

4 Установите пластиковую деталь зарядной станции на место.

2 - ОЧИСТКА ВСАСЫВАЮЩЕЙ ТРУБКИ

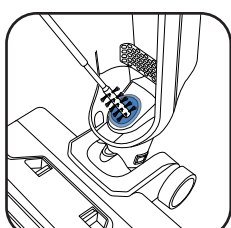
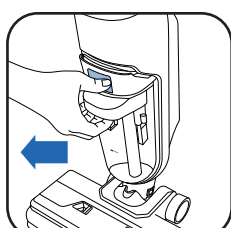

■ Используйте щетку для очистки и ткань, чтобы очистить всасывающую трубку от грязи.

3 - ОЧИСТКА ДВОЙНОГО ПОРОЛОНОВОГО ФИЛЬТРА И РЕШЕТКИ ФИЛЬТРА

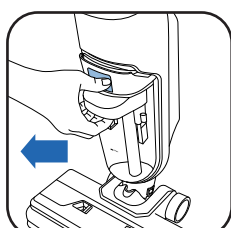

1 Снимите резервуар для грязной воды.

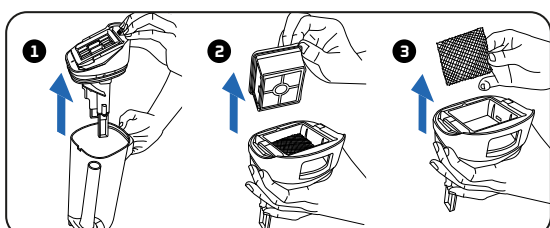

2 ① Потяните за крышку резервуара для грязной воды, чтобы ее снять. ② Снимите фильтр. ③ Снимите двойной поролоновый фильтр.

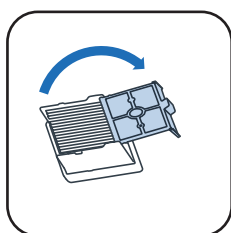

3 Откройте решетку фильтра.

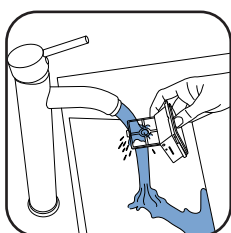

4 Очищать и промывать нужно только решетку фильтра. **Не погружайте фильтр под воду целиком. Если это произошло, дайте ему высохнуть в течение 48 часов.**

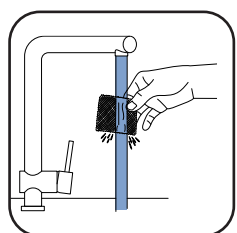

5 Промойте двойной поролоновый фильтр под водой. Дождитесь высыхания, прежде чем устанавливать его на место.

4 - ОЧИСТКА НАСАДКИ И КРЫШКИ РОЛИКОВОЙ ЩЕТКИ

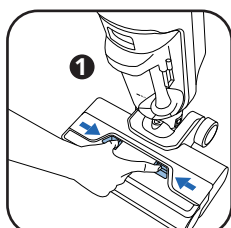

1 ① Нажмите кнопку для снятия крышки роликовой щетки. ② Поднимите крышку роликовой щетки.

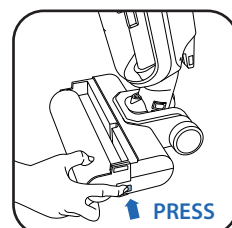
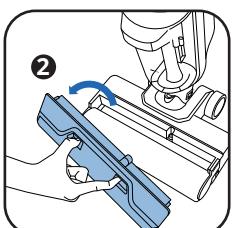

2 Нажмите кнопку для извлечения роликовой щетки.

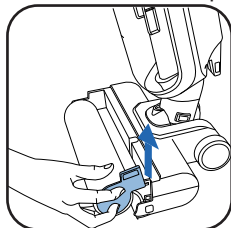

3 Поднимите роликовую щетку.

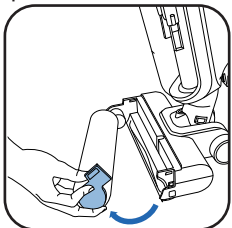

4 Извлеките роликовую щетку.

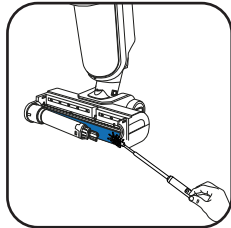

5 Очистите область за роликовой щеткой.

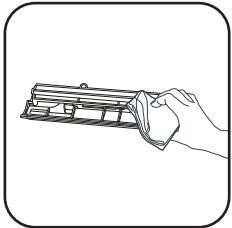

6 Очистите внутреннюю поверхность крышки роликовой щетки с помощью ткани.

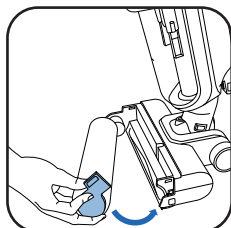

7 Установите роликовую щетку на место.

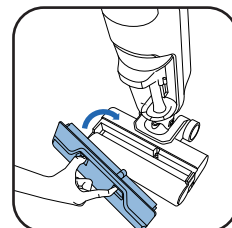
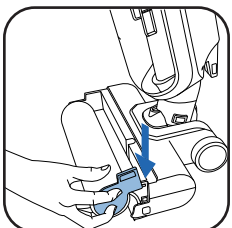

8 Установите крышку роликовой щетки на место.

КАЖДЫЕ 6 МЕСЯЦЕВ

■ Заменяйте роликовую щетку и фильтры. Если вы обнаружите, что роликовая щетка повреждена, замените ее раньше.

www.rowenta.com www.tefal.com

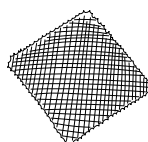
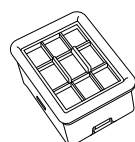

Сухой фильтр и двойной поролоновый фильтр

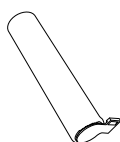

Роликовая щетка



7 / ПОИСК И УСТРАНЕНИЕ НЕИСПРАВНОСТЕЙ

Проблема	Возможные причины	Решения
Эффективность всасывания прибора снизилась, он издает шум или свист, либо мусор падает на пол.	Воздушный канал прибора засорился.	Очистите всасывающую насадку, воздушный канал, стандартный и поролоновый фильтры (см. руководство пользователя).
	Пылесос неисправен.	Обратитесь в службу послепродажного обслуживания.
Пол очень мокрый.	Используется слишком много воды, или роликовая щетка слишком влажная.	Убедитесь, что используется автоматический режим.
	Утечка воды.	Обратитесь в службу послепродажного обслуживания.
Пол недостаточно влажный.	Резервуар для чистой воды пуст.	Наполните резервуар для чистой воды.
	Водораспределительная система засорена.	Добавьте в резервуар для воды холодный белый уксус и выполните 1 цикл самоочистки.
	Используется слишком мало воды.	Убедитесь, что используется интеллектуальный режим или режим максимальной мощности.
Прибор не очищает пол должным образом.	Роликовая щетка загрязнена.	Запустите цикл самоочистки, а затем очистите роликовую щетку вручную.
	Выбран неправильный режим уборки.	Используйте автоматический режим или переключайтесь между экорежимом и режимом максимальной мощности, чтобы оптимизировать процесс уборки.
Прибор повреждает напольное покрытие.	Прибор используется без роликовой щетки.	Всегда используйте прибор с надежно зафиксированной роликовой щеткой и полным резервуаром для чистой воды.
	В чистящей насадке застрял посторонний предмет.	Очистите чистящую насадку.
Прибор самостоятельно отключается.	Резервуар для грязной воды заполнен.	Опустошите резервуар для грязной воды.
	Слишком низкий уровень заряда батареи.	Зарядите прибор на его станции.
Роликовая щетка застряла.	Посторонний предмет или волокна препятствуют работе роликовой щетки.	Разберите роликовую щетку и удалите все предметы, препятствующие вращению.
Прибор разбрызгивает воду во все стороны.	Защитная крышка установлена неправильно.	Снимите роликовую щетку и установите ее надлежащим образом.
	Роликовая щетка установлена неправильно.	Снимите роликовую щетку и установите ее надлежащим образом.
Роликовая щетка загрязнена.	Прибор использовался для уборки очень грязного участка.	Запустите цикл самоочистки. При необходимости очистите роликовую щетку вручную. Замените роликовую щетку, если предыдущие действия не помогли.
	Во время последней уборки роликовая щетка не была очищена должным образом.	
Я хочу снять ручку прибора, чтобы убрать его на хранение.	-	Используйте плоский инструмент. Вставьте инструмент в отверстие на боковой стороне ручки и вытяните ее из прибора.

8 / ТЕХНИЧЕСКИЕ ХАРАКТЕРИСТИКИ

ВМЕСТИМОСТЬ РЕЗЕРВУАРОВ ДЛЯ ВОДЫ	
Описание	Вместимость (мл)
Резервуар для чистой воды	730 мл
Резервуар для грязной воды	440 мл



9 / ПРЕДУПРЕЖДЕНИЯ

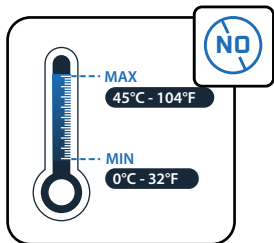

Не подвергайте прибор воздействию температур <math><0\text{ }^{\circ}\text{C}</math> and $>45\text{ }^{\circ}\text{C}$.

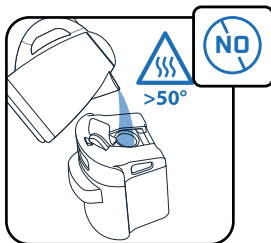

Не наполняйте резервуар водой с температурой выше $50\text{ }^{\circ}\text{C}$.

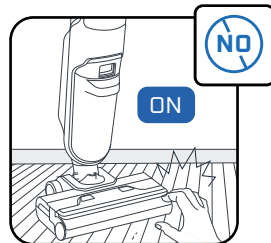

Не трогайте вращающиеся компоненты прибора, если он работает или подключен к источнику питания.

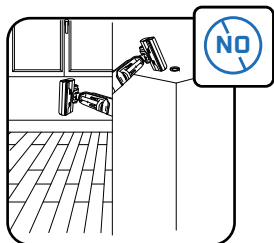

Прибор предназначен для использования на твердых напольных покрытиях. Прибор не предназначен для использования на коврах, ковровых покрытиях, стенах и окнах.

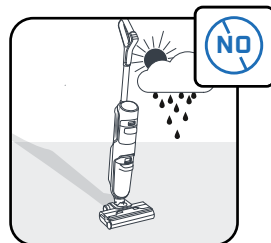
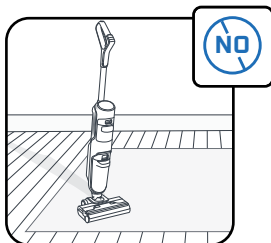

Прибор предназначен только для бытового использования в помещении.

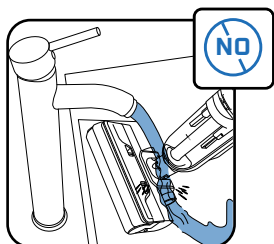

Не помещайте прибор под воду и используйте сухую или влажную ткань для очистки всасывающего канала.

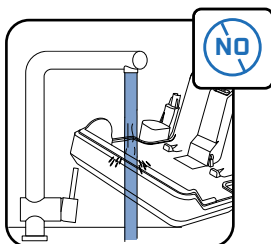

Не погружайте зарядную станцию с функцией сушки под воду.

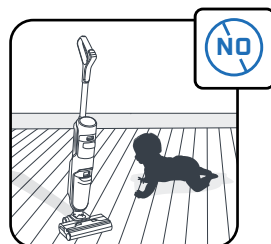

Не разрешайте детям играть с прибором.

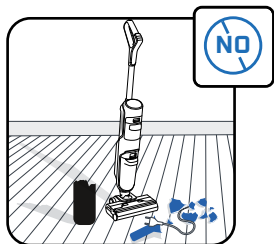

Не используйте устройство на электроприборах, например на внутренних поверхностях духовых шкафов или на электрических розетках.

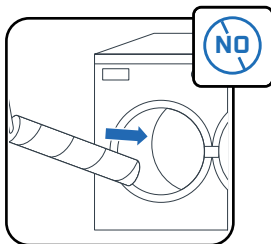

Не мойте ролик щетки в посудомоечной или стиральной машине.

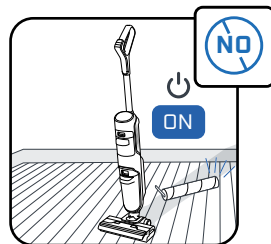

Не используйте прибор без резервуаров для воды и роликовой щетки.



Rowenta | Tefal

X-CLEAN 5

PL

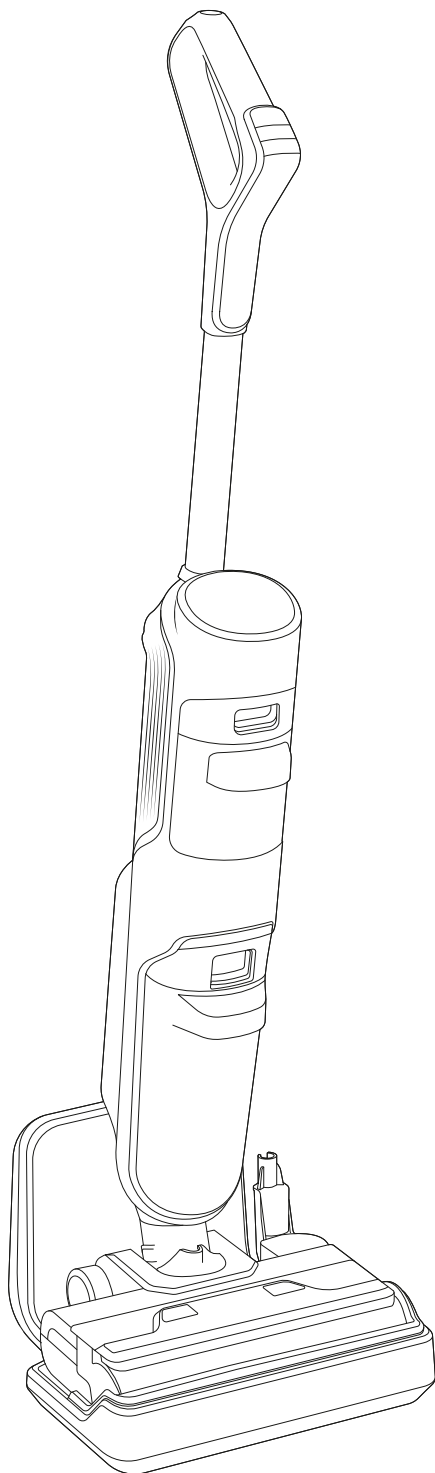

Dziękujemy za wybranie naszej firmy.
Przed pierwszym użyciem należy **DOKŁADNIE ZAPOZNAĆ SIĘ**
z broszurą „Instrukcje dotyczące bezpieczeństwa i użytkowania”.

SPIS TREŚCI

1 / OGÓLNE INFORMACJE O URZĄDZENIU

- Urządzenie
- Głowica
- Zbiornik na brudną wodę
- Części zamienne i akcesoria

2 / JAK ZŁOŻYĆ URZĄDZENIE

- Montaż urządzenia
- Instalacja bazy ładującej z funkcją suszenia

3 / JAK SKONFIGUROWAĆ ASYSTENTA GŁOSOWEGO

4 / EKRAN

- Wyświetlacz
- Tryby
- Wskaźniki dotyczące konserwacji
- Pierścień świetlny

5 / JAK KORZYSTAĆ Z URZĄDZENIA

- Przed użyciem
- Uruchom urządzenie
- Kompatybilność z podłożem
- Po każdym użyciu

6 / JAK KONSERWOWAĆ URZĄDZENIE

- Raz w tygodniu
- Co 6 miesięcy

7 / ROZWIĄZYWANIE PROBLEMÓW

8 / DANE TECHNICZNE

9 / OSTRZEŻENIA

ZA KAŻDYM RAZEM, GDY WIDZISZ

**KLIKNIJ
TUTAJ,**



aby obejrzeć film instruktażowy

1 / OGÓLNE INFORMACJE O URZĄDZENIU

URZĄDZENIE

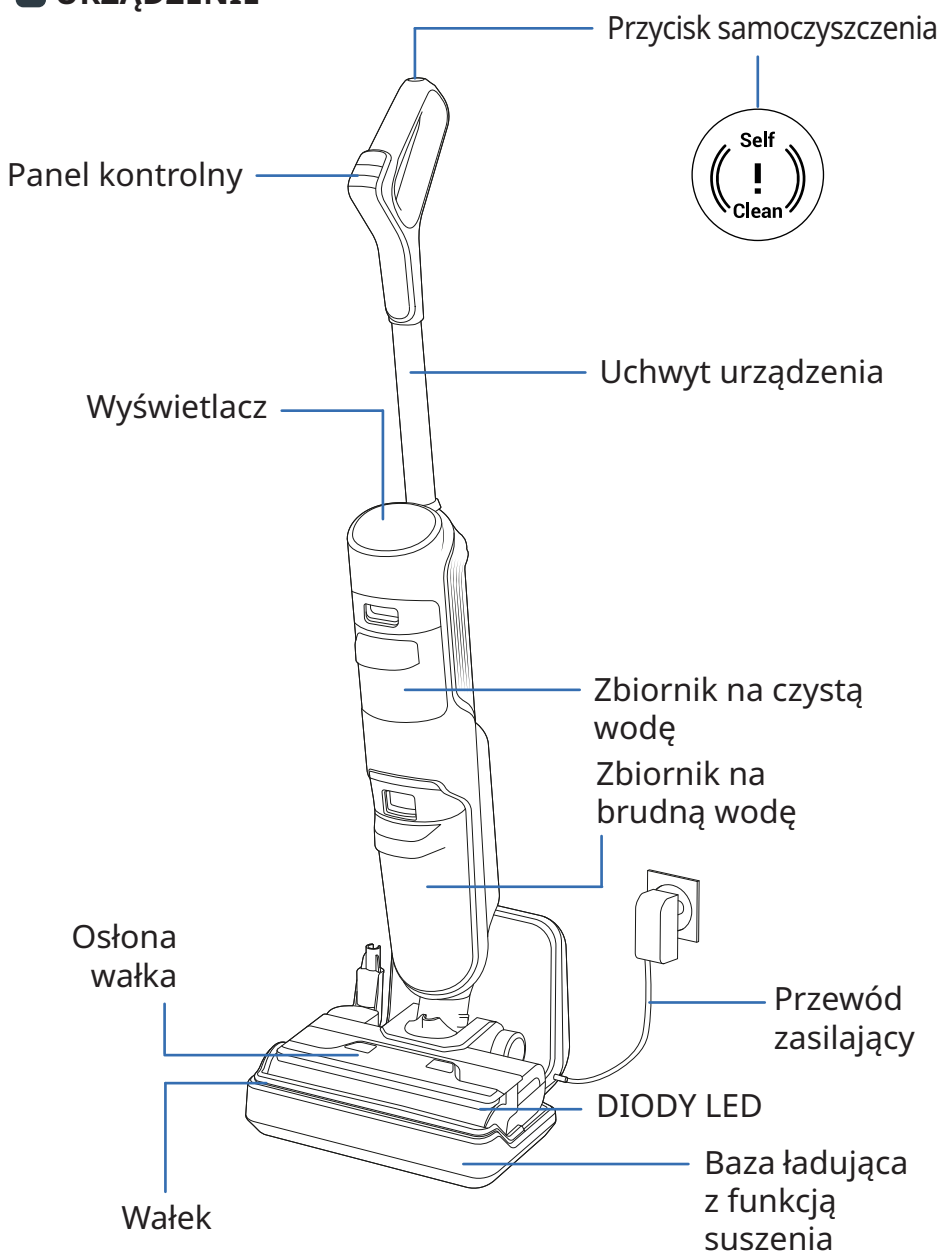

GŁOWICA

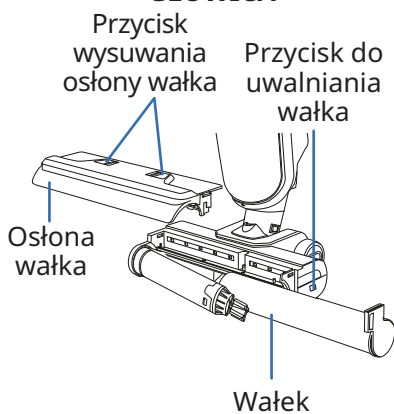

ZBIORNIK NA BRUDNĄ WODĘ

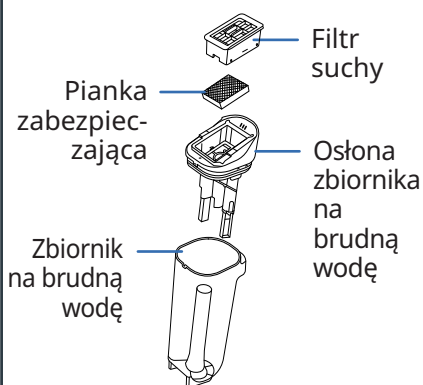

CZĘŚCI ZAMIENNE

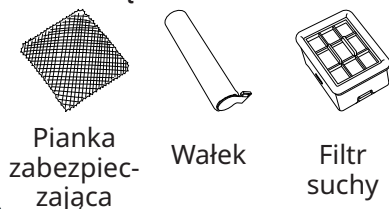

AKCESORIUM



2 / JAK ZŁOŻYĆ URZĄDZENIE

■ MONTAŻ

1 Włóż uchwyt do korpusu urządzenia.

2 Kliknięcie oznacza, że uchwyt został poprawnie zamontowany.

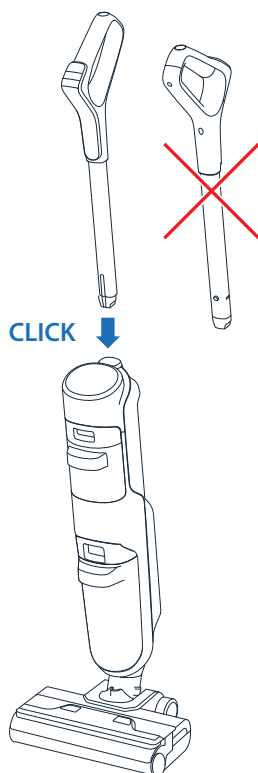

■ INSTALACJA BAZY ŁADUJĄCEJ Z FUNKCJĄ SUSZENIA

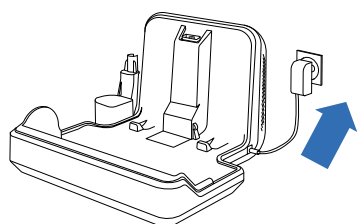

1 Połącz bazę ładującą z funkcją suszenia z źródła zasilania.

NIE NALEŻY KŁAŚĆ BAZY ŁADUJĄCEJ Z FUNKCJĄ SUSZENIA NA MIĘKKIM PODŁOŻU (CHODNIKI, DYWANY ITP.)

2 Umieść urządzenie na bazie, aby automatycznie je naładować.

3 Jeśli produkt jest prawidłowo podłączony i ładuje się, poziom naładowania baterii będzie wyświetlany na ekranie.

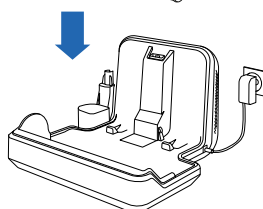
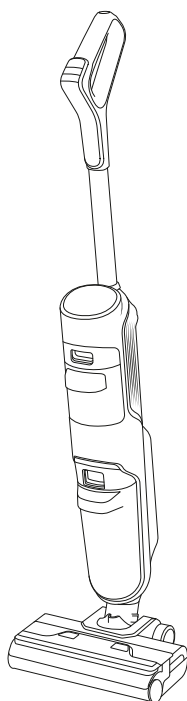

CZAS POTRZEBNY DO PEŁNEGO NAŁADOWANIA WYNOŚI OKOŁO 4 GODZIN I 30 MINUT.



3 / JAK SKONFIGUROWAĆ ASYSTENTA GŁOSOWEGO

1 - WYBIERANIE JĘZYKA

KLIKNIJ
TUTAJ, 

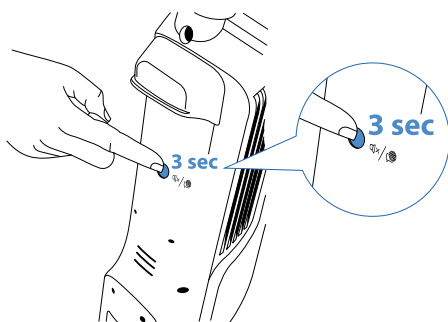

- **Krok 1**
Aby wybrać język, przytrzymaj przycisk asystenta głosowego przez 3 sekundy.
- **Krok 2**
Aby zmienić język, naciśnij przycisk raz.
- **Krok 3**
Naciskaj przycisk do momentu, aż usłyszysz żądany język.

ABY DEZAKTYWOWAĆ TRYB ZMIANY JĘZYKA LUB ZATWIERDZIĆ JĘZYK, ODCZEKAJ KILKA SEKUND.

2 - ASYSTENT GŁOSOWY

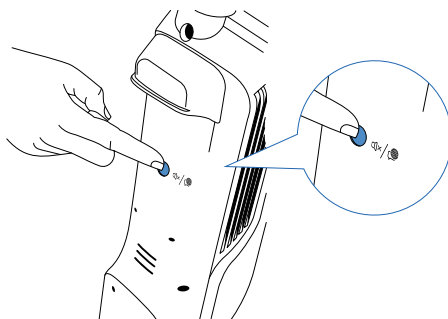

- **Krok 1.**
Aby aktywować asystenta głosowego, naciśnij przycisk raz.
- **Krok 2.**
Aby dezaktywować asystenta głosowego, naciśnij przycisk ponownie.

4 / EKRAN

■ WYŚWIETLACZ

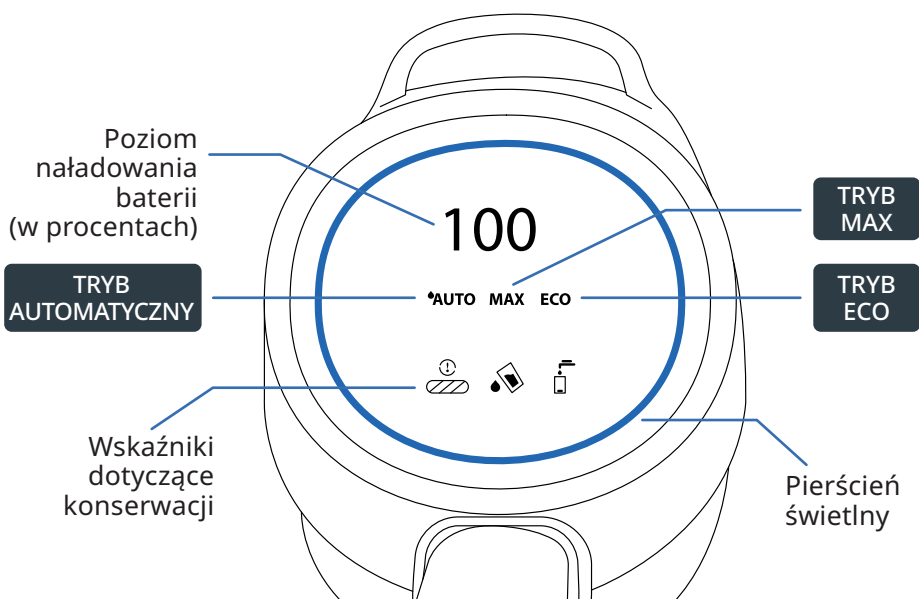

JAK ZMIENIĆ TRYB

Urządzenie musi być **WŁĄCZONE** i znajdować się w pozycji pionowej

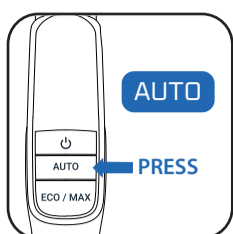

- Naciśnij przycisk AUTO, aby wybrać tryb automatyczny.

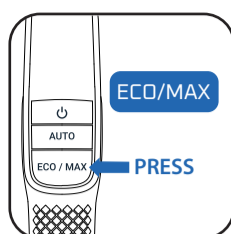

- Naciśnij przycisk ECO/MAX, aby przełączyć się między trybami.

OBJAŚNIENIA POSZCZEGÓLNYCH TRYBÓW

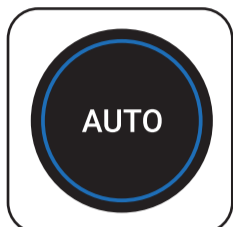

TRYB AUTOMATYCZNY

Podłoża: różne stopnie zabrudzenia
Wykrywa zabrudzenie, aby dostosować moc ssącą i przepływ wody.



TRYB MAX

Powierzchnie: bardzo zabrudzone.
Moc ssania:
Przepływ wody:
Czas pracy: do 30 min



TRYB ECO

Powierzchnie: umiarkowanie zabrudzone.
Moc ssania:
Przepływ wody:
Czas pracy: do 50 min

WSKAŹNIKI DOTYCZĄCE KONSERWACJI



Zbiornik na czystą wodę jest pusty.

Działanie: napełnij zbiornik na czystą wodę.



Zbiornik na brudną wodę jest pełny.

Działanie: opróżnij zbiornik na brudną wodę.



Wałek jest zablokowany.

Działanie: sprawdź wałek i usuń blokujące go elementy.

PIERŚCIEN ŚWIETLNY

Podczas korzystania z urządzenia widoczny na wyświetlaczu kolor wskazuje:

- Ilość wykrytych zabrudzeń.

- Trwający cykl samoczyszczenia.

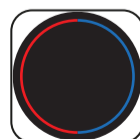

- Wyświetlanie wskaźników dotyczących konserwacji (*migający pierścień*).



5 / JAK KORZYSTAĆ Z URZĄDZENIA

PRZED UŻYCIEM

Napełnij zbiornik na wodę.

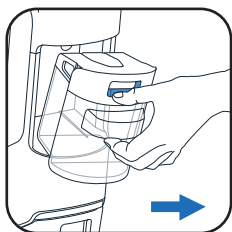

1 Wyjmij zbiornik na czystą wodę.

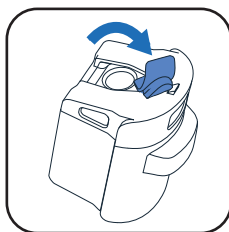

2 Otwórz zbiornik na czystą wodę.

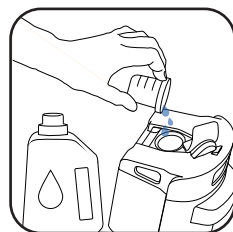

3 Dodaj środek czyszczący*.

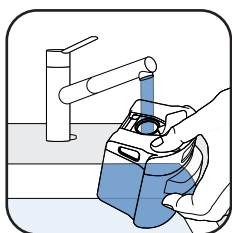

4 Napełnij zbiornik na czystą wodę. Woda powinna mieć temperaturę 10–50 °C. Maksymalna pojemność to 730 ml.

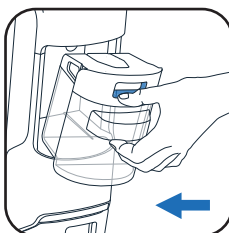

5 Umieść zbiornik na czystą wodę w urządzeniu.

* Dodawanie środków czyszczących jest opcjonalne. Nie używaj środków pianotwórczych, białego octu i wybielacza, czarnego mydła, płynu do mycia naczyń, olejków eterycznych (patrz broszura „Instrukcje dotyczące bezpieczeństwa i obsługi”).

URUCHOM URZĄDZENIE

Urządzenie musi być poza stacją ładującą.

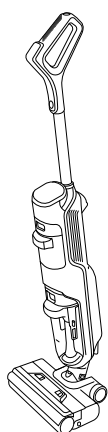

■ **POZYCJA PARKINGOWA**
Urządzenie jest w pozycji pionowej. Ustawienie w pozycji parkingowej powoduje przerwanie działania urządzenia.



■ **POZYCJA UŻYTKOWA**
Unieś urządzenie. Głowica jest odblokowana i urządzenie może być używane.

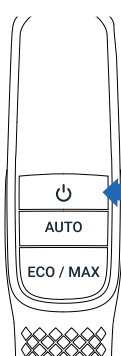

ON
PRESS

■ Gdy urządzenie znajduje się w pozycji użytkowej, naciśnij przycisk WŁ./WYŁ., aby je uruchomić. Urządzenie domyślnie uruchamia się w trybie AUTOMATYCZNYM. Naciśnij przycisk ponownie, aby ZATRZYMAĆ pracę.

W POZYCJI PARKINGOWEJ URZĄDZENIE WSTRZYMUJE PRACĘ. ABY WZNOWIĆ SPRZĄTANIE, PRZEŁĄCZ URZĄDZENIE W POZYCJĘ UŻYTKOWĄ I NACIŚNIJ PRZYCIISK WŁ./WYŁ.

WYBÓR TRYBU I ROZPOCZĘCIE SPRZĄTANIA

KOMPATYBILNOŚĆ Z PODŁOŻEM

Urządzenie jest odpowiednie tylko do twardych podłóg.

DREWNO



KAFELKI

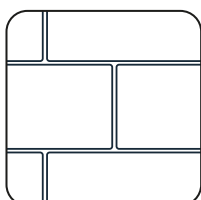

LINOLEUM

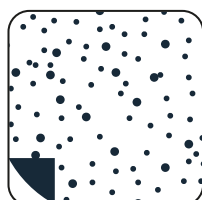

LAMINAT



■ Nie używaj urządzenia do dywanów, ścian i okien (zapoznaj się z broszurą „Instrukcje dotyczące bezpieczeństwa i użytkowania”).

**KLIKNIJ
TUTAJ,**



PO KAŻDYM UŻYCIU

1 - OPRÓŻNIJ ZBIORNIK NA BRUDNĄ WODĘ

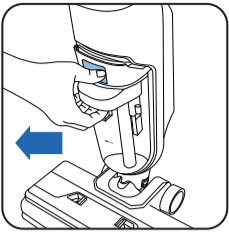

1 Wyjmij zbiornik na brudną wodę.

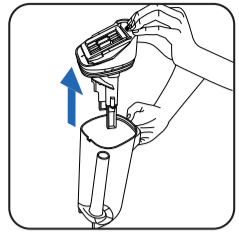
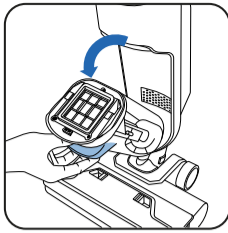

2 Wyjmij pojemnik na brudną wodę, pociągając za niego.



3 Wylej brudną wodę do toalety.

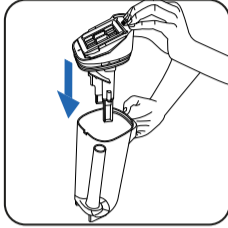

4 Umieść osłonę pojemnika na brudną wodę z powrotem na miejscu.

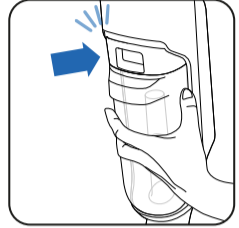

5 Umieść pojemnik na brudną wodę z powrotem na miejscu.

2 - NAPEŁNIANIE ZBIORNIKA NA CZYSTĄ WODĘ

**KLIKNIJ
TUTAJ,**

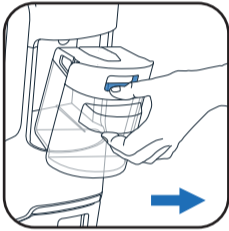

1 Wyjmij zbiornik na czystą wodę.



2 Otwórz zbiornik na czystą wodę.



3 Napełnij zbiornik na czystą wodę*.

** Użyj wody o temperaturze od 10°C do 50°C.*

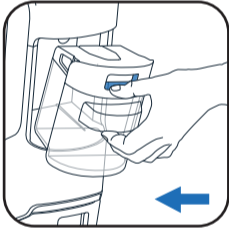

4 Umieść zbiornik na czystą wodę w urządzeniu.

3 - URUCHAMIANIE PROGRAMU SAMOCZYSZCZENIA I SUSZENIA

**KLIKNIJ
TUTAJ,**



Urządzenie musi być w bazie ładującej z funkcją suszenia. Baza ładująca z funkcją suszenia musi być podłączona do źródła zasilania.



■ Program samoczyszczenia czyści wałek.



■ Program samosuszenia suszy wałek.

■ Cykle samoczyszczenia i suszenia nie zostaną uruchomione, jeśli poziom naładowania baterii spadnie poniżej 20%.

JĘŚLI ZBIORNIK NA BRUDNĄ WODĘ JEST PEŁNY, PROGRAM SAMOCZYSZCZENIA ZATRZYMA SIĘ. ABY GO WZNOWIĆ, OPRÓŻNIJ ZBIORNIK NA BRUDNĄ WODĘ I PONOWNIE URUCHOM PROGRAM SAMOCZYSZCZENIA.

KLIKNIJ
TUTAJ, ▶

URUCHOM SAMOCZYSZCZENIE I/LUB SUSZENIE

SAMOCZYSZCZENIE I SAMOSUSZENIE

TYLKO SAMOCZYSZCZANIE

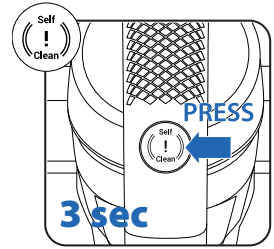
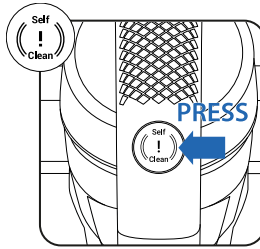
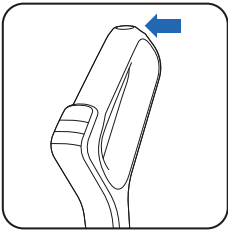

■ Przycisk samoczyszczenia znajduje się u góry uchwytu.

■ Naciśnij przycisk samoczyszczenia jednokrotnie.

■ Naciśnij przycisk samoczyszczenia i przytrzymaj go przez 3 sekundy.

ZATRZYMAJ SAMOCZYSZCZENIE I/LUB SUSZENIE

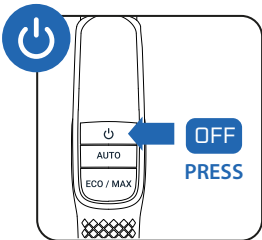

OR

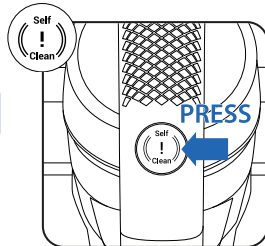

■ Naciśnij przycisk WŁ./WYŁ.

■ Naciśnij przycisk samoczyszczenia jednokrotnie.

KLIKNIJ
TUTAJ, ▶

4 - PO ZAKOŃCZENIU SAMOCZYSZCZENIA, WYCZYŚ ZBIORNIK NA BRUDNĄ WODĘ

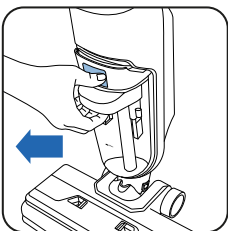

1 Wyjmij zbiornik na brudną wodę.

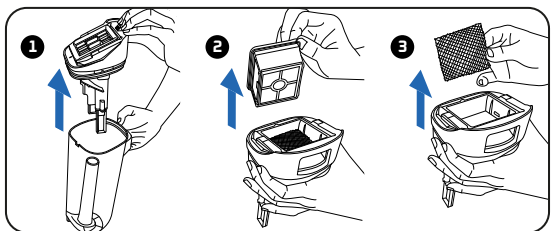

2 1 Wyjmij zbiornik na brudną wodę, pociągając za niego. 2 Wyjmij filtr. 3 Wyjmij piankę ochronną.



3 Wylej brudną wodę do toalety.

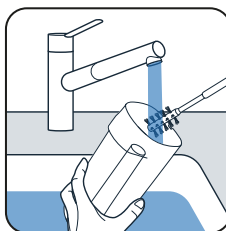

4 Wyczyść zbiornik na brudną wodę za pomocą załączonej szczotki.

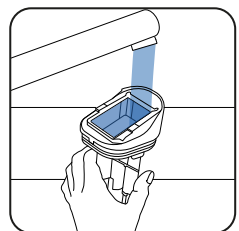

5 Usuń pozostałe zabrudzenia i oczyść obszar filtra.

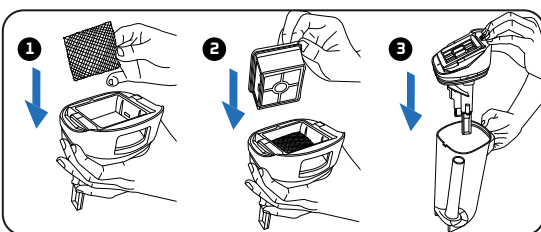

6 1 Umieść piankę ochronną z powrotem na miejscu. 2 Umieść filtr z powrotem na miejscu. 3 Umieść osłonę pojemnika na brudną wodę z powrotem na miejscu.

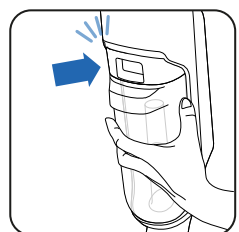

7 Umieść pojemnik na brudną wodę z powrotem na miejscu.

5 - OPRÓŻNIANIE ZBIORNIKA NA CZYSTĄ WODĘ

Aby uniknąć zastoju wody, opróżnij zbiornik na czystą wodę.

KLIKNIJ
TUTAJ, ▶

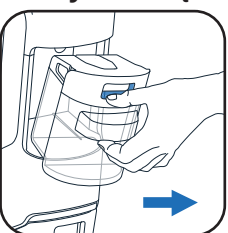

1 Wyjmij zbiornik na czystą wodę.



2 Opróżnij zbiornik na czystą wodę.

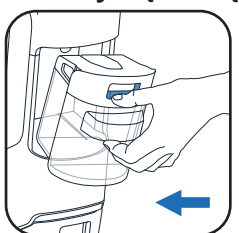

3 Umieść zbiornik na czystą wodę w urządzeniu.



RAZ W TYGODNIU**1 - CZYSZCZENIE BAZY ŁADUJĄCEJ Z FUNKCJĄ SUSZENIA**

⚠ Nie zanurzaj bazy ładującej z funkcją suszenia w wodzie.

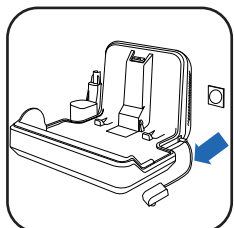
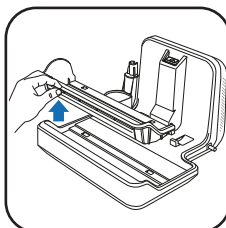
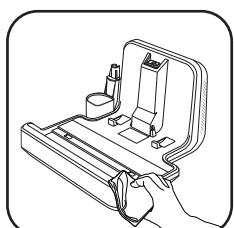
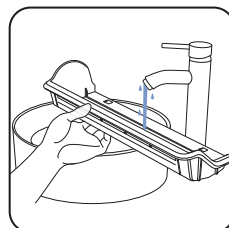
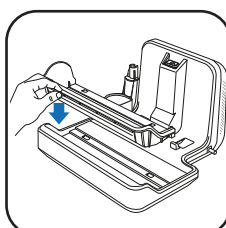
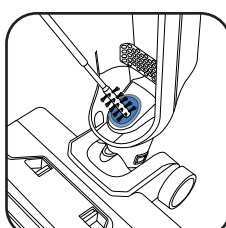
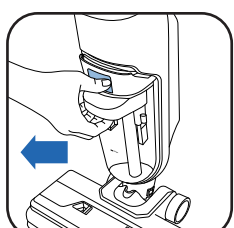
**1** Odłącz bazę ładującą z funkcją suszenia od źródła zasilania.**2** Zdejmij plastikowe elementy i umyj je.**3** Wyczyść bazę ładującą z funkcją suszenia ręcznie suchą lub wilgotną szmatką.**4** Umieść plastikowe elementy z powrotem na bazie ładującej z funkcją suszenia.**2 - CZYSZCZENIE KANAŁU SSĄCEGO**

■ Za pomocą szczotki do czyszczenia usuń pozostałe zabrudzenia z kanału ssącego.

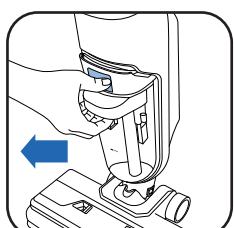
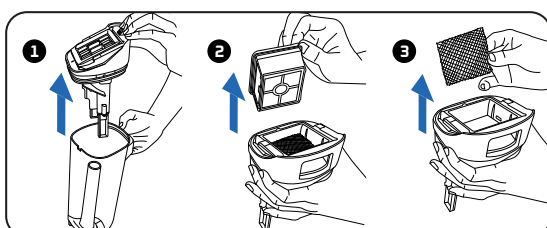
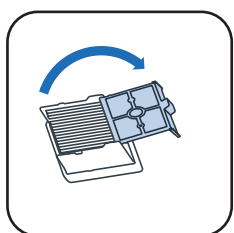
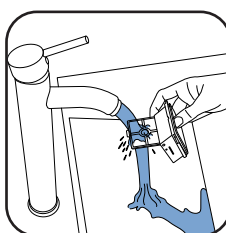
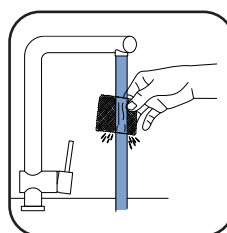
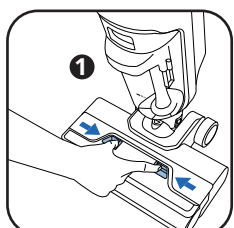
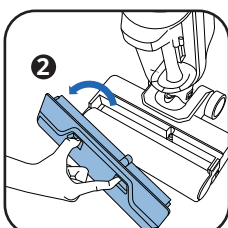
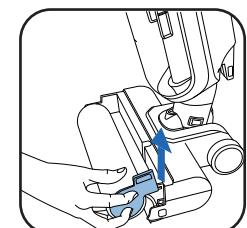
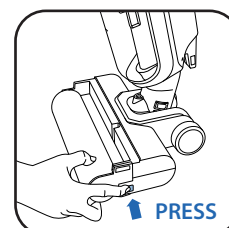
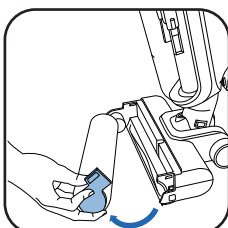
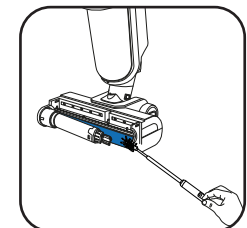
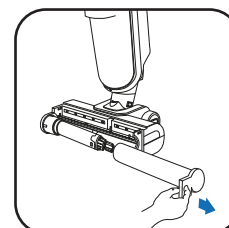
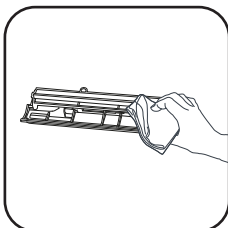
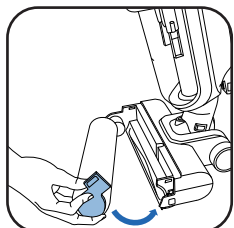
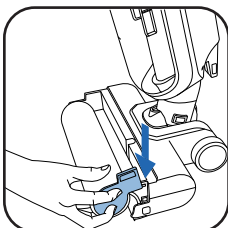
3 - CZYSZCZENIE PIANKI OCHRONNEJ I KRATKI FILTRA**1** Wyjmij zbiornik na brudną wodę.**2** ❶ Wyjmij pojemnik na brudną wodę, pociągając za niego. ❷ Wyjmij filtr. ❸ Wyjmij piankę ochronną.**3** Otwórz kratkę filtra.**4** Wyczyść i przepłucz kratkę filtra. **Nie zanurzaj całego filtra w wodzie. Jeśli to zrobisz, odłóż filtr do wyschnięcia na 48 godzin.****5** Umyj piankę ochronną i odłóż ją do wysuszenia poza urządzeniem.**4 - CZYSZCZENIE GŁOWICY I OSŁONY WAŁKA****1** ❶ Naciśnij przycisk i ❷ Unieś osłonę wałka.**2** Naciśnij przycisk do uwalniania wałka.**3** Podnieś wałek.**4** Wymij wałek.**5** Oczyszcz obszar za wałkiem.**6** Oczyszcz wnętrze osłony wałka za pomocą szmatki.**7** Umieść wałek z powrotem na swoim miejscu.**8** Umieść osłonę wałka z powrotem na swoim miejscu.**CO 6 MIESIĘCY**

■ Wymień wałek i filtr. Jeśli wałek jest uszkodzony, wymień go wcześniej.

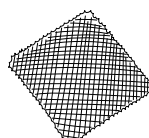
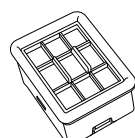
www.rowenta.comwww.tefal.com

Osusz filtr i piankę ochronną.

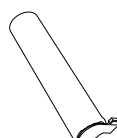

Wałek



7 / ROZWIĄZYWANIE PROBLEMÓW

Problem	Możliwe przyczyny	Rozwiązania
Urządzenie ma mniejszą moc ssania, generuje świszczący dźwięk lub upuszcza brud na podłogę.	Kanał ssący jest zablokowany.	Wyczyść głowicę ssącą, kanał ssący, filtr i gąbkę (więcej w instrukcji obsługi).
	Awaria odkurzacza.	Skontaktuj się z serwisem posprzedażowym.
Podłoga jest zbyt mokra.	Przepływ wody jest zbyt duży albo szczotka główna jest przemoczona.	Sprawdź, czy korzystasz z trybu AUTO.
	Wyciek wody.	Skontaktuj się z serwisem posprzedażowym.
Podłoga nie jest wystarczająco mokra.	Zbiornik na czystą wodę jest pusty.	Napełnij zbiornik na czystą wodę.
	Układ rozprowadzania wody jest zatkany.	Napełnij zbiornik na wodę zimnym białym octem do zastosowań domowych i uruchom jeden cykl samooczyszczania.
	Przepływ wody jest zbyt mały.	Sprawdź, czy jest używany tryb INTELIGENTNY lub MAX.
Urządzenie nie czyści odpowiednio podłogi.	Szczotka główna jest brudna.	Uruchom cykl samooczyszczania, a następnie ręcznie wyczyść wałek.
	W urządzeniu nie ustawiono odpowiedniego trybu czyszczenia.	Wybierz tryb AUTO albo przełączaj tryby ECO/MAX, aby zoptymalizować proces czyszczenia.
Urządzenie uszkadza podłogę.	Użyto urządzenia bez wałka.	Zawsze korzystaj z urządzenia z wałkiem i pełnym zbiornikiem na czystą wodę.
	W głowicy czyszczącej utkwiał obcy przedmiot.	Wyczyść głowicę czyszczącą.
Urządzenie samo się wyłącza.	Zbiornik na brudną wodę jest pełny.	Opróżnij zbiornik na brudną wodę.
	Zbyt niski poziom naładowania akumulatora.	Naładuj urządzenie, ustawiając je na podstawie.
Szczotka główna jest zablokowana.	Szczotkę blokuje jakiś przedmiot albo włókna.	Rozłóż wałek i usuń wszystko, co blokuje jego obroty.
Urządzenie rozpryskuje wodę.	Osłona nie jest prawidłowo założona.	Odłącz szczotkę główną i podłącz ją w prawidłowy sposób.
	Szczotka główna jest założona nieprawidłowo.	Odłącz szczotkę główną i podłącz ją w prawidłowy sposób.
Wałek jest bardzo brudny.	Urządzenie zostało użyte do wyczyszczenia bardzo brudnego obszaru.	Uruchom proces samoczyszczenia. Następnie, jeśli to konieczne, wyczyść wałek ręcznie. Jeśli te czynności nie wystarczą, wymień wałek.
	Wałek nie został prawidłowo wyczyszczony po ostatnim cyklu sprzątania.	
Chcę odłączyć uchwyt od urządzenia, aby je przechować.	-	Użyj płaskiego narzędzia. Wsuń je w otwór z boku uchwytu i pociągnij za niego, aby odłączyć go od odkurzacza.

8 / DANE TECHNICZNE

POJEMNOŚĆ ZBIORNIKÓW NA WODĘ	
Opis	Pojemność (ml)
Zbiornik na czystą wodę	730 ml
Zbiornik na brudną wodę	440 ml



9 / OSTRZEŻENIA

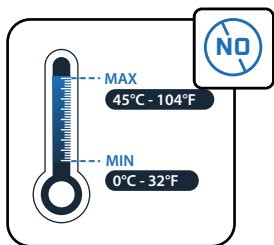

Nie narażaj urządzenia na oddziaływanie temperatury <math>< 0^{\circ}\text{C}</math> and $> 45^{\circ}\text{C}$.

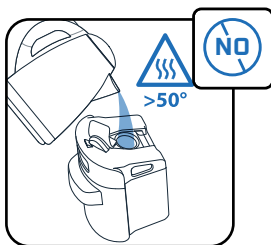

Do napełniania zbiornika nie używaj wody o temperaturze powyżej 50°C.

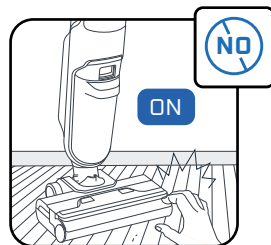

Nie dotykaj obracających się części bez zatrzymania pracy urządzenia i odłączenia zasilania.

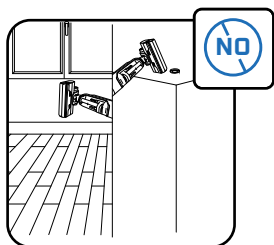

Urządzenie jest przeznaczone do pracy na twardym podłożu. Nie używaj urządzenia do dywanów, ścian i okien.

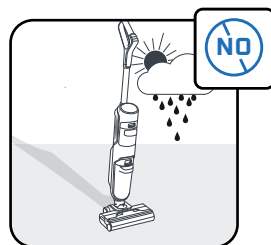
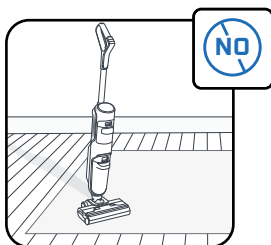

To urządzenie jest przeznaczone wyłącznie do użytku domowego i wewnątrz budynków.

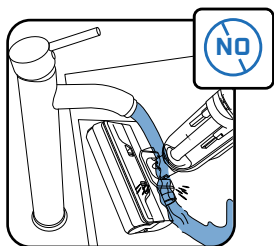

Nie zanurzaj urządzenia w wodzie, a do czyszczenia przewodu ssącego używaj suchej lub wilgotnej szmatki.

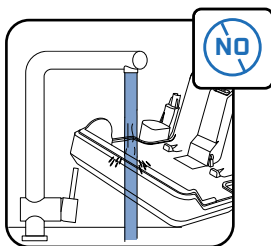

Nie zanurzaj bazy ładującej z funkcją suszenia w wodzie.

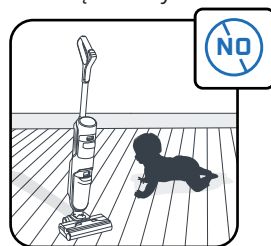

Aby nie dopuścić do zabawy urządzeniem, dzieci powinny pozostawać pod opieką osób dorosłych.

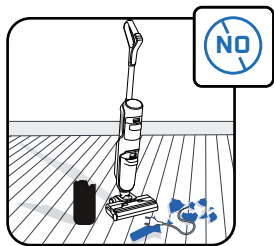

Nie używaj urządzenia do czyszczenia urządzeń elektrycznych, takich jak wnętrza piekarników lub gniazdek elektrycznych.

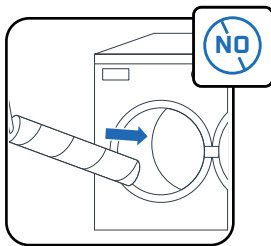

Nie myj wałka w zmywarce ani w pralce.

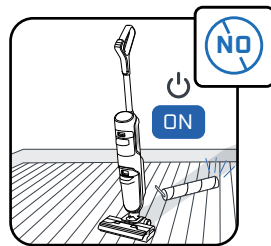

Nie używaj urządzenia bez zamontowanych zbiorników na wodę i wałka.



Rowenta | Tefal

X-CLEAN 5

PT

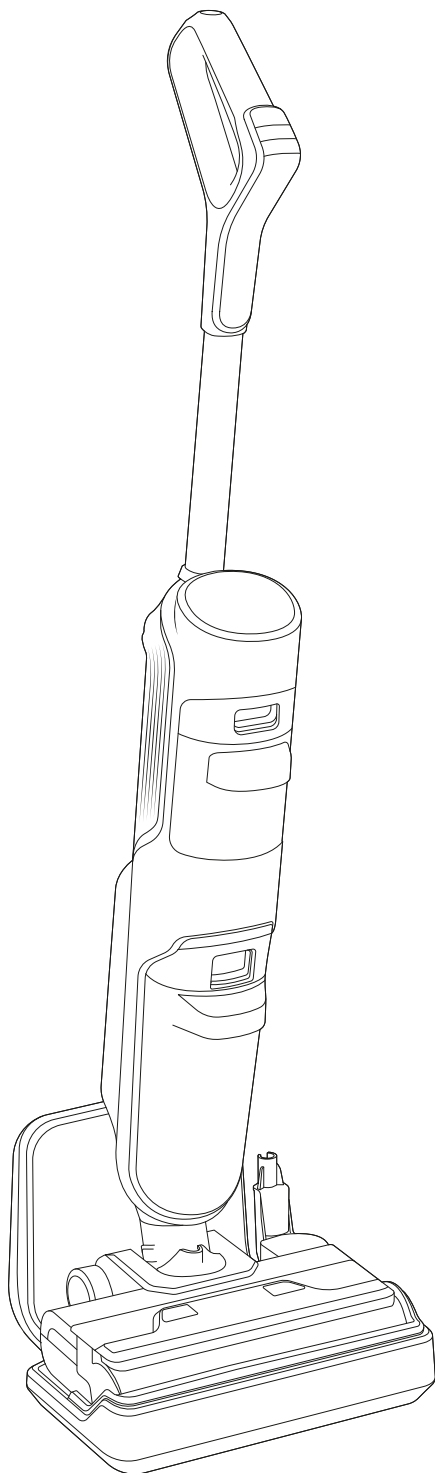

Obrigado pela preferência.
LEIA ATENTAMENTE o folheto «Instruções de segurança e utilização» antes da primeira utilização.

ÍNDICE

1 / DESCRIÇÃO GERAL DO APARELHO

- Aparelho
- Escova
- Reservatório de água suja
- Peças sobresselentes e acessórios

2 / COMO INSTALAR O APARELHO

- Montagem do aparelho
- Instalação da base de carregamento de secagem

3 / COMO CONFIGURAR O ASSISTENTE DE VOZ

4 / ECRÃ

- Ecrã
- Modos
- Indicadores de manutenção
- Anel luminoso evolutivo

5 / COMO UTILIZAR O APARELHO

- Antes da utilização
- Ligar o aparelho
- Compatibilidade com pisos
- Após cada utilização

6 / COMO EFETUAR A MANUTENÇÃO DO APARELHO

- Uma vez por semana
- A cada 6 meses

7 / PROBLEMAS E SOLUÇÕES

8 / ESPECIFICAÇÕES

9 / AVISOS

SEMPRE QUE VIR:

**ASSISTA AO
VÍDEO AQUI,**



clique para ver o vídeo tutorial

1 / DESCRIÇÃO GERAL DO APARELHO

APARELHO

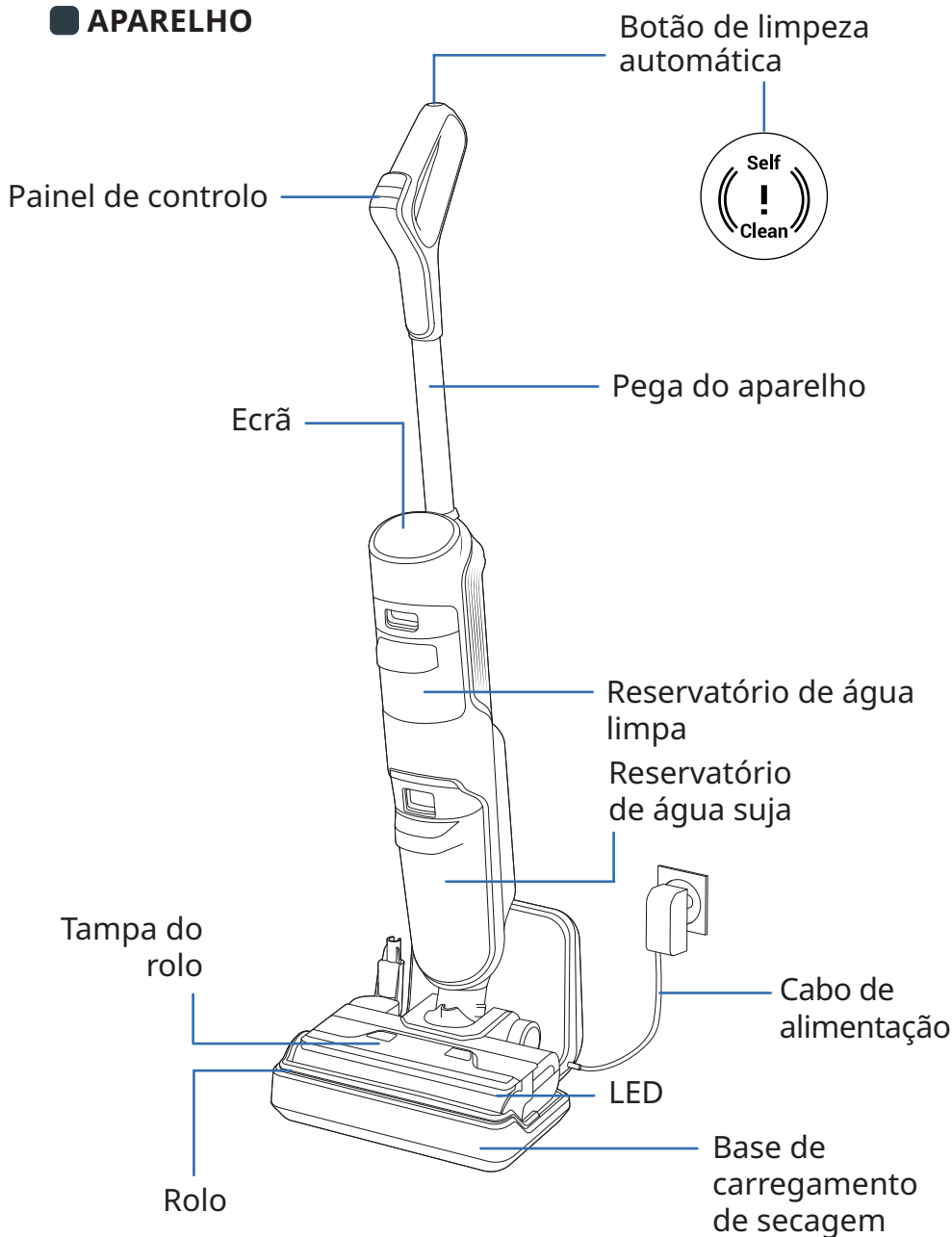

ESCOVA

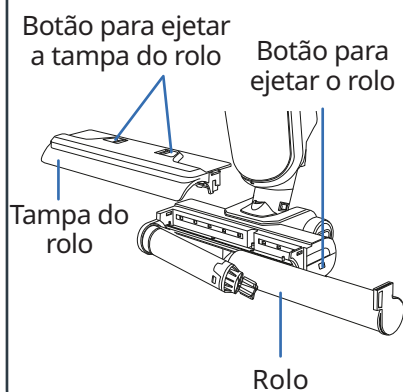

RESERVATÓRIO DE ÁGUA SUJA

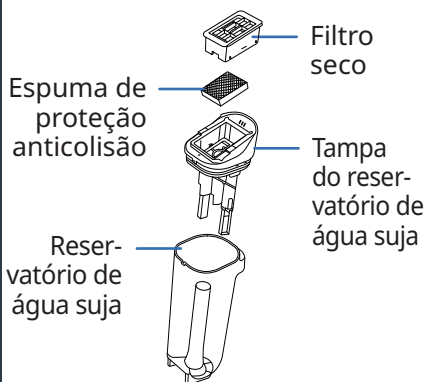

PEÇAS SOBRESSELENTES



ACESSÓRIO



2 / COMO INSTALAR O APARELHO

MONTAGEM

- 1 Introduza a pega na estrutura do aparelho.
- 2 O som de encaixe significa que a pega foi instalada corretamente.

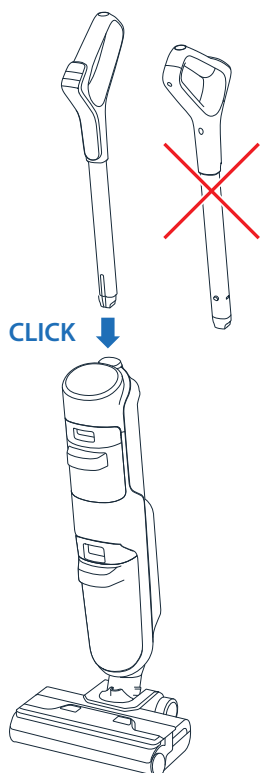

INSTALAÇÃO DA BASE DE CARREGAMENTO DE SECAGEM

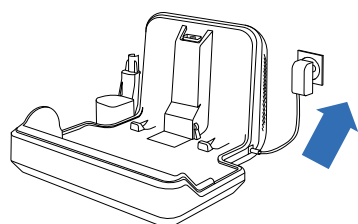

- 1 Ligue a base de carregamento de secagem à fonte de alimentação.

NÃO COLOQUE A BASE DE CARREGAMENTO DE SECAGEM SOBRE UMA SUPERFÍCIE MACIA (CARPETES, TAPETES...)

- 2 Coloque o aparelho. O aparelho vai carregar automaticamente.
- 3 Se o aparelho estiver corretamente ligado e a carregar, será apresentado o nível da bateria no ecrã.

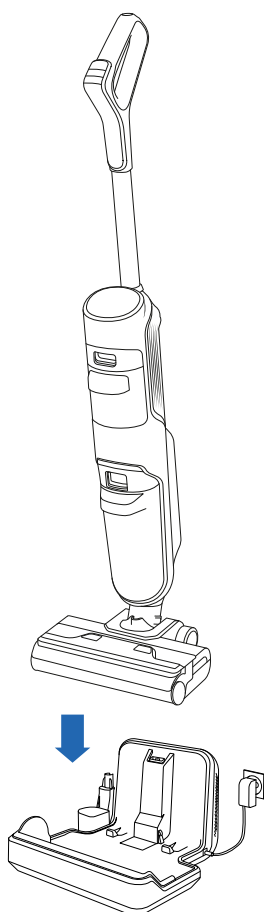

SÃO PRECISAS CERCA DE 4 HORAS E 30 MINUTOS PARA CARREGAR TOTALMENTE O APARELHO.



3 / COMO CONFIGURAR O ASSISTENTE DE VOZ

1 - SELECIONAR O IDIOMA

ASSISTA AO
VÍDEO AQUI, ▶

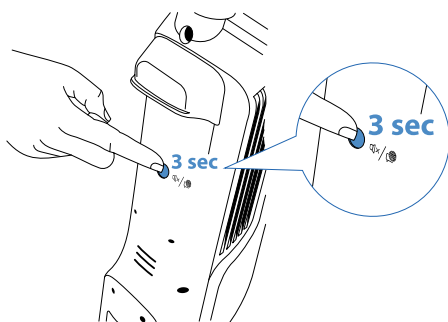

- **Passo 1**
Para ativar a mudança de idioma, prima o botão de assistente de voz durante 3 segundos.
- **Passo 2**
Para mudar de idioma, prima o botão uma vez.
- **Passo 3**
Repita a ação até ouvir o seu idioma.

PARA DESATIVAR O MÓDULO DE MUDANÇA DE IDIOMA OU PARA VALIDAR O IDIOMA, AGUARDE ALGUNS SEGUNDOS.

2 - ASSISTENTE DE VOZ

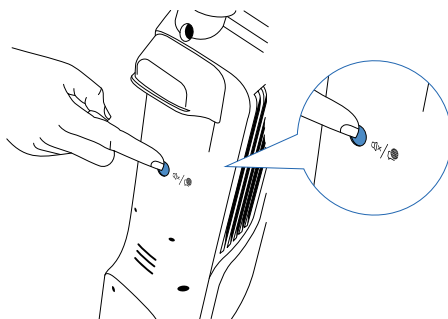

- **Passo 1**
Para ativar o assistente de voz, prima o botão uma vez.
- **Passo 2**
Para desativar o assistente de voz, prima o botão novamente.

4 / ECRÃ

■ ECRÃ



COMO MUDAR DE MODO

O aparelho tem de estar ligado e em posição de utilização.

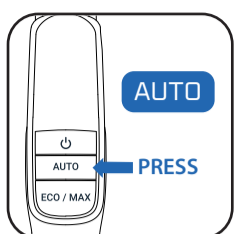

- Prima o botão AUTO para selecionar o modo automático.

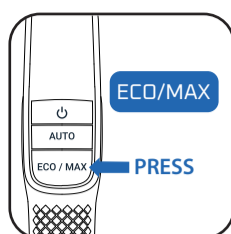

- Prima o botão ECO/MAX para mudar entre os modos.

EXPLICAÇÃO DOS MODOS



MODO AUTOMÁTICO

Superfícies: diferentes níveis de sujidade
Deteta a sujidade para adaptar a potência de sucção e o fluxo de água.



MODO MAX

Superfícies: muito sujas
Potência de sucção:
Fluxo de água:
Autonomia: até 30 minutos



MODO ECO

Superfícies: moderadamente sujas
Potência de sucção:
Fluxo de água:
Autonomia: até 50 minutos

INDICADORES DE MANUTENÇÃO



O depósito de água limpa está vazio.

Ação: Encha o depósito de água limpa.



O depósito de água suja está cheio.

Ação: Esvazie o depósito de água suja.



O rolo está obstruído.

Ação: Verifique e retire os resíduos de obstrução.

ANEL LUMINOSO EVOLUTIVO

Durante a utilização do aparelho, a cor no ecrã indica:

- A quantidade de sujidade detetada.



- O ciclo de limpeza automática está em curso.



- São apresentados os indicadores de manutenção (o anel fica intermitente).



5 / COMO UTILIZAR O APARELHO

■ ANTES DA UTILIZAÇÃO

Encha o depósito de água limpa.

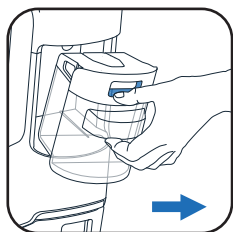

1 Retire o depósito de água limpa.

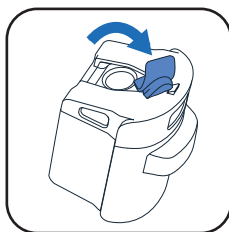

2 Abra o depósito de água limpa.



3 Adicione a solução de limpeza*.

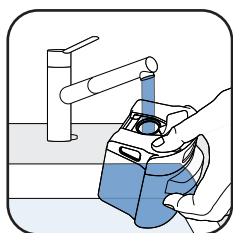

4 Encha o depósito de água limpa. Use água entre 10 °C e 50 °C.

A capacidade máxima é de 730 ml.

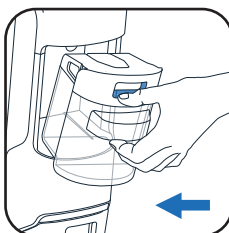

5 Volte a colocar o depósito de água limpa.

** Adicionar solução de limpeza é um passo opcional. Não utilize soluções que produzam espuma, nem vinagre branco, lixívia, sabão preto, detergente da loiça ou óleos essenciais (consulte o folheto «Instruções de segurança e utilização»).*

■ LIGAR O APARELHO

O aparelho tem de estar fora da base de carregamento.

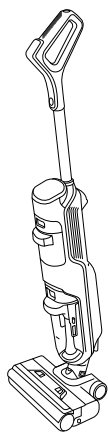

■ POSIÇÃO DE ESTACIONAMENTO

O aparelho está na vertical. Na posição de estacionamento, o aparelho deixa de funcionar.

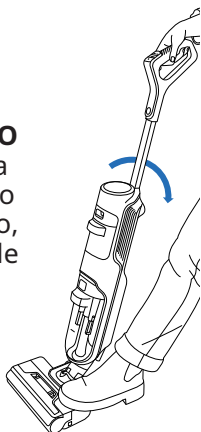

■ POSIÇÃO DE UTILIZAÇÃO

Incline o aparelho. A escova de limpeza está desbloqueada e o aparelho pode ser utilizado.

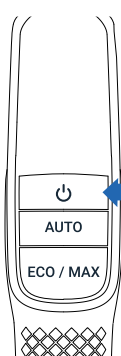

ON
PRESS

■ Na posição de utilização, prima o botão ON/OFF para ligar o aparelho. Por predefinição, o aparelho inicia no modo automático. Prima novamente o botão ON/OFF para PARAR o aparelho.

NA POSIÇÃO DE ESTACIONAMENTO, O APARELHO DEIXA DE FUNCIONAR. PARA RETOMAR A LIMPEZA, MUDE PARA A POSIÇÃO DE UTILIZAÇÃO E PRIMA O BOTÃO ON/OFF

■ SELECIONE O MODO E INICIE A LIMPEZA

■ COMPATIBILIDADE COM PISOS

Este aparelho apenas é compatível com pisos duros.

MADEIRA



AZULEJO

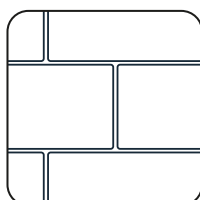

LINÓLEO

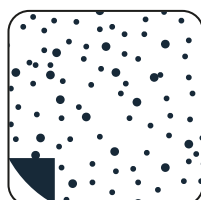

LAMINADO



■ Não utilize em tapetes, carpetes, paredes e janelas (consulte o folheto «Instruções de segurança e utilização»).

ASSISTA AO VÍDEO AQUI, ▶

APÓS CADA UTILIZAÇÃO

1 - ESAZIE O DEPÓSITO DE ÁGUA SUJA

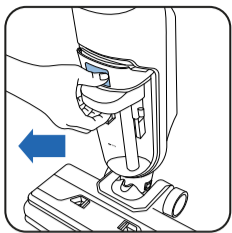

1 Retire o depósito de água suja.

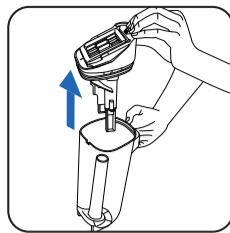
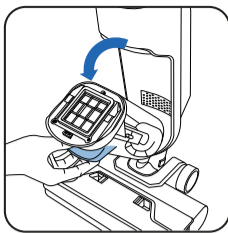

2 Puxe a tampa do depósito de água suja para a retirar.



3 Deite os resíduos na sanita.

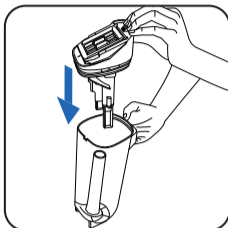

4 Volte a colocar a tampa do depósito de água suja.

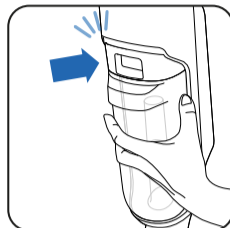

5 Volte a colocar o depósito de água suja.

2 - ENCHER O RESERVATÓRIO DE ÁGUA LIMPA COM ÁGUA

ASSISTA AO VÍDEO AQUI, ▶

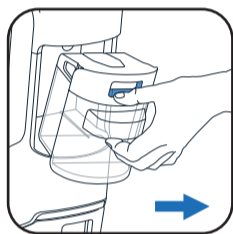

1 Retire o depósito de água limpa.



2 Abra o depósito de água limpa.

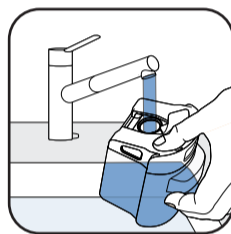

3 Encha o depósito de água limpa*.

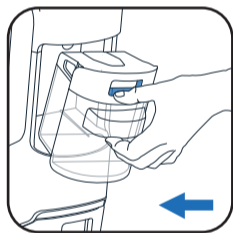

4 Volte a colocar o depósito de água limpa.

* Use água entre 10 °C e 50 °C.

3 - INICIAR OS PROGRAMAS DE LIMPEZA AUTOMÁTICA E SECAGEM AUTOMÁTICA

ASSISTA AO VÍDEO AQUI, ▶

O aparelho tem de estar na base de carregamento de secagem. A base de carregamento de secagem tem de estar ligada a uma fonte de alimentação.



1 MINUTO E 30 SEGUNDOS

■ O programa de limpeza automática limpa o rolo.



40 MINUTOS

■ O programa de secagem automática seca a escova rotativa.

■ Os ciclos de limpeza automática e de secagem automática não serão iniciados se o nível da bateria for inferior a 20%.

SE O DEPÓSITO DE ÁGUA SUJA ESTIVER CHEIO, O PROGRAMA DE LIMPEZA AUTOMÁTICA É INTERROMPIDO. PARA RETOMAR, ESAZIE O DEPÓSITO DE ÁGUA SUJA E REINICIE O PROGRAMA DE LIMPEZA AUTOMÁTICA.

ASSISTA AO VÍDEO AQUI, ▶

INICIAR AUTOLIMPEZA E/OU SECAGEM

LIMPEZA E SECAGEM AUTOMÁTICAS

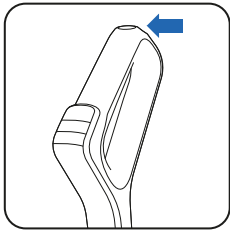

■ O botão de limpeza automática está localizado na parte superior da pega.

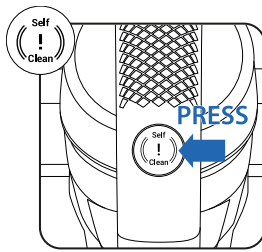

■ Prima o botão de limpeza automática uma vez.

APENAS LIMPEZA AUTOMÁTICA

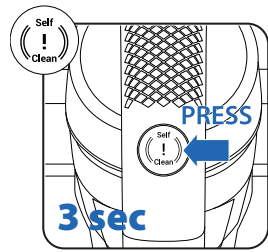

■ Prima o botão de limpeza automática durante 3 segundos.

PARAR A LIMPEZA E/OU SECAGEM AUTOMÁTICAS

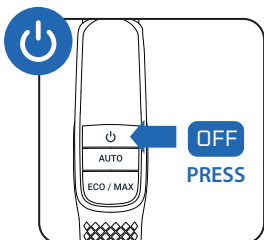

■ Prima o botão ON/OFF.

OR

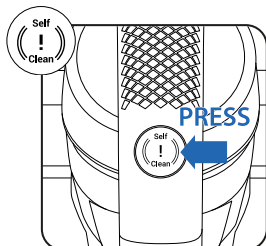

■ Prima o botão de limpeza automática uma vez.

ASSISTA AO VÍDEO AQUI, ▶

4 - QUANDO A LIMPEZA AUTOMÁTICA TERMINAR, LIMPE O DEPÓSITO DE ÁGUA SUJA

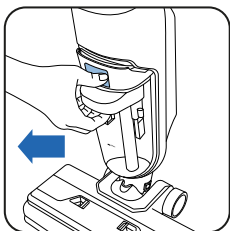

1 Retire o depósito de água suja.

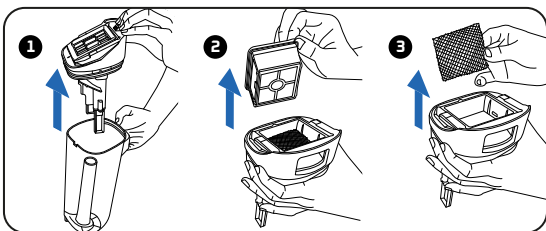

2 1 Puxe a tampa do depósito de água suja para a retirar. 2 Retire o filtro. 3 Retire a espuma de proteção anticálculo.



3 Deite os resíduos na sanita.

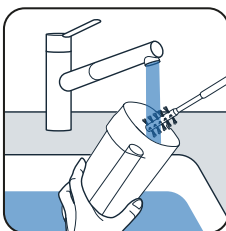

4 Limpe o depósito de água suja com a escova de limpeza.

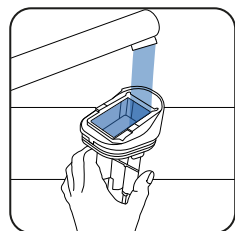

5 Remova a sujeira restante e limpe a área do filtro.

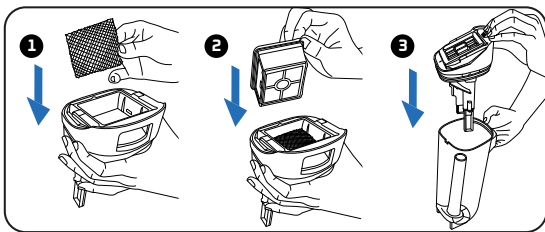

6 1 Volte a colocar a espuma de proteção anticálculo. 2 Volte a colocar o filtro. 3 Volte a colocar a tampa do depósito de água suja.

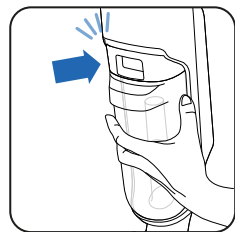

7 Volte a colocar o depósito de água suja.

ASSISTA AO VÍDEO AQUI, ▶

5 - ESVAZIAR O RESERVATÓRIO DE ÁGUA LIMPA

Para evitar água estagnada, esvazie o reservatório de água limpa.

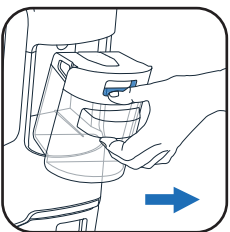

1 Retire o depósito de água limpa.



2 Esvazie o depósito de água limpa.

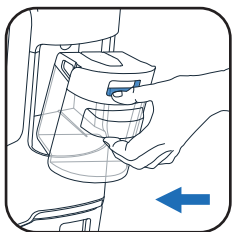

3 Volte a colocar o depósito de água limpa.



UMA VEZ POR SEMANA

ASSISTA AO VÍDEO AQUI, 

1 - LIMPAR A BASE DE CARREGAMENTO DE SECAGEM

⚠ Não coloque a base de carregamento de secagem debaixo de água.

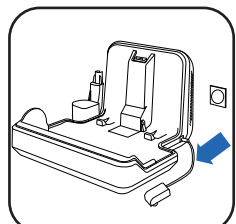

1 Desligue a base de carregamento de secagem da fonte de alimentação.

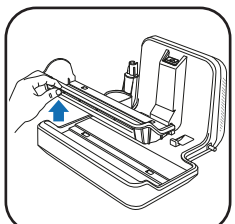

2 Retire e lave a peça de plástico.

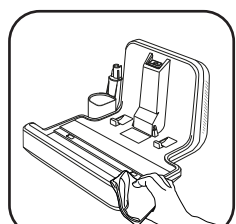
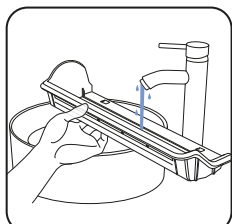

3 Limpe manualmente a base de carregamento de secagem com um pano seco ou húmido.

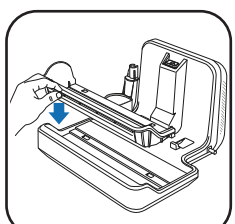

4 Volte a colocar a peça de plástico na base de carregamento de secagem.

2 - LIMPE O CANAL DE SUCÇÃO

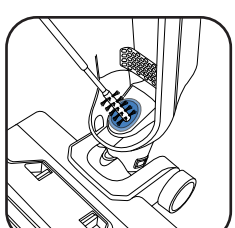
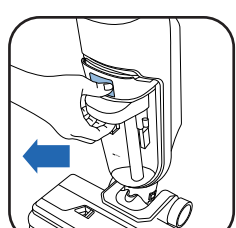

Utilize a escova de limpeza e um pano para limpar a sujidade restante do canal de sucção.

3 - LIMPE A ESPUMA DE PROTEÇÃO ANTICOLISÃO E A GRELHA DO FILTRO

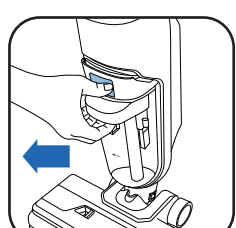

1 Retire o depósito de água suja.

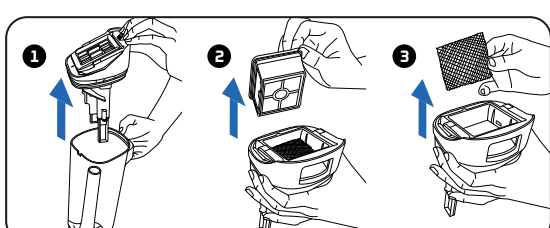

2 1. Puxe a tampa do depósito de água suja para a retirar. 2. Retire o filtro. 3. Retire a espuma de proteção anticolisão.

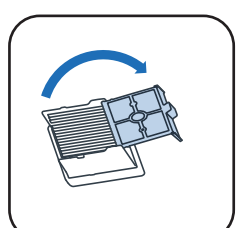

3 Abra a grelha do filtro.

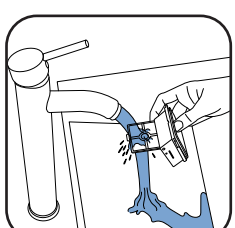

4 Só deve limpar e enxaguar a grelha do filtro. **Não coloque totalmente o filtro debaixo de água. Se o fizer, deixe-o secar durante 48 horas.**

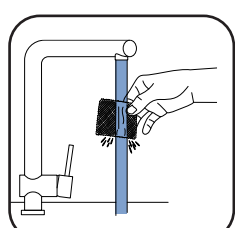

5 Lave a espuma de proteção anticolisão sob água corrente. Deixe secar o exterior do produto.

4 - LIMPAR A ESCOVA E A TAMPA DO ROLO

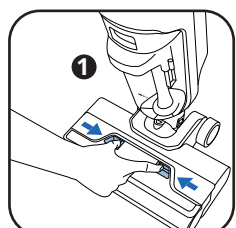

1 1. Prima o botão de pressão. 2. Levante a tampa do rolo.

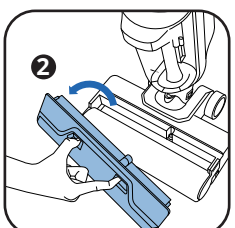

2 Prima o botão para ejetar o rolo.

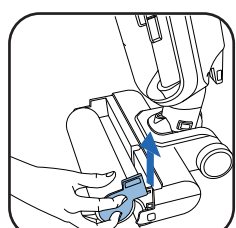

3 Levante o rolo.

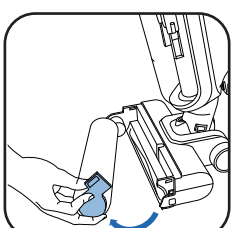

4 Retire completamente o rolo.

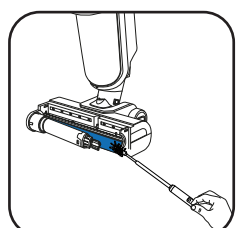

5 Limpe a área por detrás do rolo.

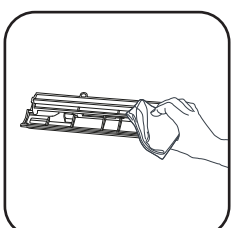

6 Limpe o interior da tampa do rolo com um pano.

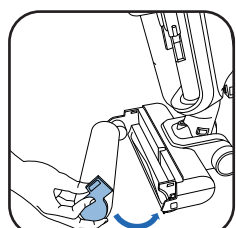

7 Volte a colocar o rolo.

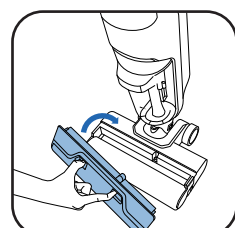
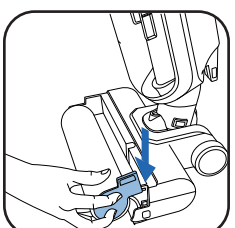

8 Volte a colocar a tampa do rolo.

A CADA 6 MESES

Troque o rolo e os filtros. Se verificar que o rolo está danificado, troque-a mais cedo.

www.rowenta.com www.tefal.com

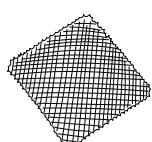
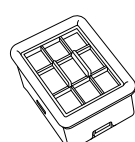

Filtro seco e espuma de proteção anticolisão.



Rolo



7 / PROBLEMAS E SOLUÇÕES

Problema	Causas possíveis	Soluções
O aparelho tem menos sucção, é ruidoso, assobia ou os detritos caem no chão.	O canal de sucção do aparelho está bloqueado.	Limpe a escova, o canal de sucção, o filtro e a espuma (consulte o manual do utilizador).
	Falha no aspirador.	Contacte o nosso Serviço de Assistência Técnica autorizado.
O piso está demasiado molhado.	O fluxo de água é demasiado elevado ou o rolo está muito molhada.	Certifique-se de que está a utilizar o modo AUTO.
	Fuga de água.	Contacte o nosso Serviço de Assistência Técnica autorizado.
O piso não está suficientemente molhado.	O depósito de água limpa está vazio.	Encha o depósito de água limpa com água
	O sistema de distribuição de água está entupido.	Encha o depósito de água com vinagre branco frio e realize um ciclo de limpeza automática.
	O fluxo da água é demasiado baixo.	Certifique-se de que está a utilizar o modo INTELIGENTE ou o modo MAX.
O aparelho não está a limpar devidamente o piso.	O rolo está sujo.	Inicie o ciclo de limpeza automática e, em seguida, limpe o rolo manualmente.
	O aparelho não foi definido para o modo correto de limpeza.	Utilize o modo AUTOMÁTICO ou alterne entre os modos ECO e MAX para otimizar a limpeza.
O aparelho danifica o piso.	O aparelho foi utilizado sem a escova rotativa.	Utilize sempre o aparelho com o rolo bem fixo e um depósito de água limpa cheio.
	Um objeto estranho está preso na cabeça de limpeza.	Limpe a escova.
O aparelho desliga-se sozinho.	O depósito de água suja está cheio.	Esvazie o depósito de água suja.
	O nível da água é demasiado baixo.	Carregue o aparelho na base.
A escova rotativa está presa.	O rolo está a ser bloqueado por um objeto ou por fibras.	Desmonte o rolo e remova tudo o que esteja a impedir a rotação.
O aparelho salpica água.	A tampa de proteção não está devidamente montada.	Retire o rolo e volte a colocá-lo corretamente.
	O rolo está montada incorretamente.	Retire o rolo e volte a colocá-lo corretamente.
A escova rotativa está muito suja.	O aparelho foi utilizado para limpar uma área muito suja.	Inicie um ciclo de limpeza automática. Limpe o rolo manualmente depois, se tal for necessário. Troque o rolo, se os passos anteriores não forem suficientes.
	O rolo não foi limpo corretamente durante a última sessão de limpeza.	
Quero retirar a pega do aparelho para o guardar.	-	Utilize uma ferramenta plana. Insira a ferramenta no orifício na lateral da pega e puxe a pega para fora do aparelho.

8 / ESPECIFICAÇÕES

CAPACIDADES DOS RESERVATÓRIOS DE ÁGUA	
Descrição	Capacidade (ml)
Depósito de água limpa	730 ml
Depósito de água suja	440 ml



9 / AVISOS

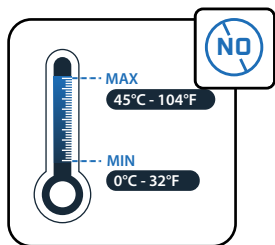

Não exponha o aparelho a temperaturas de $<0^{\circ}\text{C}$ and $>45^{\circ}\text{C}$.

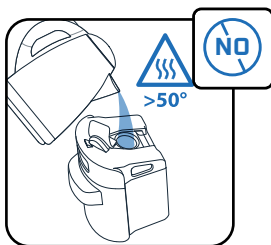

Não coloque água com uma temperatura $> 50^{\circ}\text{C}$ no reservatório.

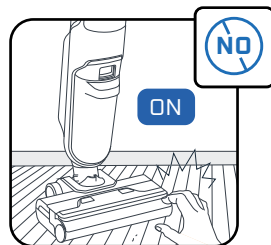

Não toque nas partes rotativas antes de parar o aparelho e desligar a ficha da tomada.

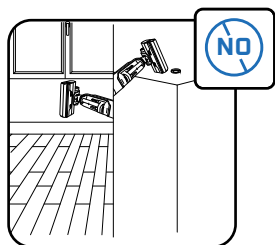

Este aparelho destina-se a ser utilizado em pisos duros. Não utilize o aparelho em carpetes, tapetes, paredes e janelas.

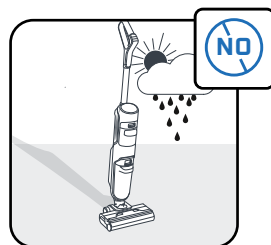
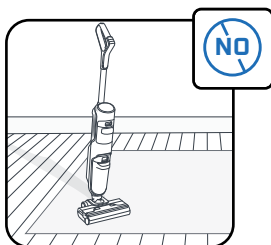

Este aparelho destina-se apenas a utilização doméstica no interior.

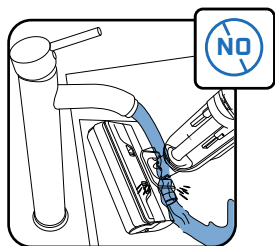

Não coloque o aparelho sob água e utilize um pano seco ou húmido para limpar o canal de aspiração.

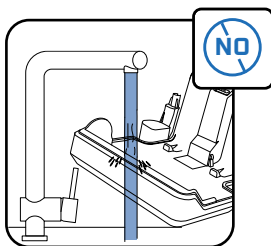

Não coloque a base de carregamento de secagem debaixo de água.

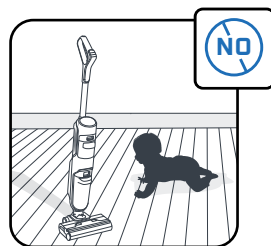

As crianças devem ser supervisionadas para garantir que não brinquem com o aparelho.

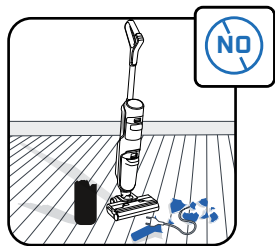

Não utilize o aparelho noutros aparelhos elétricos, como o interior de fornos ou tomadas elétricas.

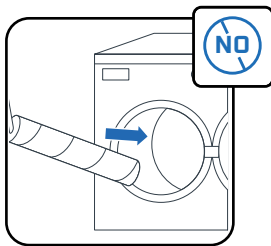

Não lave a escova rotativa na máquina de lavar loiça nem na máquina de lavar roupa.

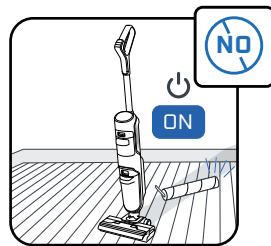

Não utilize o aparelho sem os reservatórios de água e a escova rotativa.



Rowenta | Tefal

X-CLEAN 5

UK

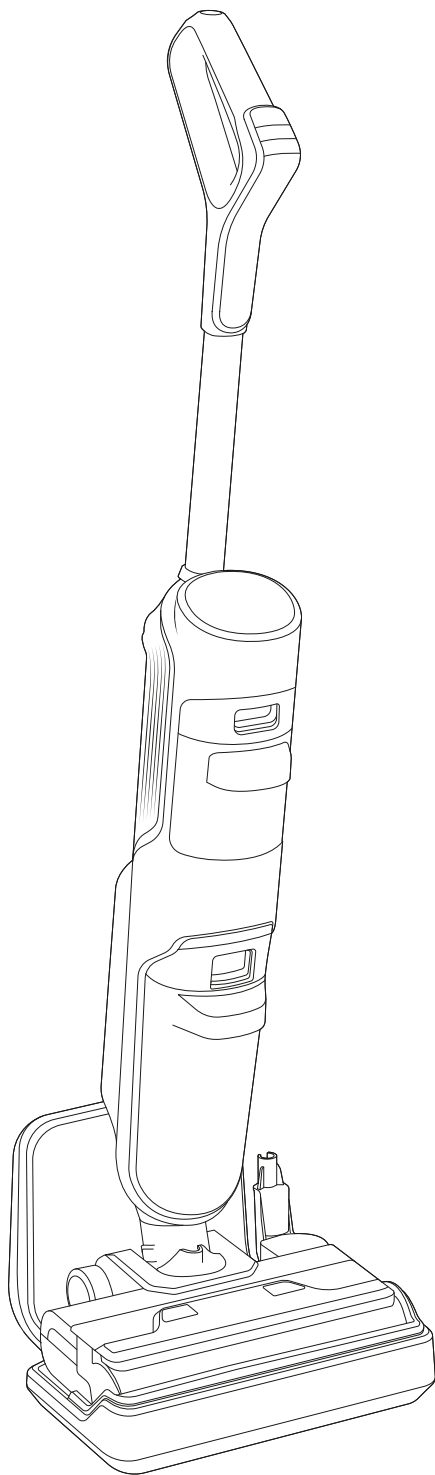

Дякуємо, що користуєтеся нашими послугами!
УВАЖНО ПРОЧИТАЙТЕ брошуру «Інструкції з техніки безпеки використання» перед першим використанням виробу.

ВМІСТ

1 / ОГЛЯД ПРИСТРОЮ

- Пристрій
- Головка
- Резервуар для брудної води
- Запасні частини й аксесуари

2 / УСТАНОВЛЕННЯ ПРИСТРОЮ

- Збирання пристрою
- Встановлення док-станції з функцією сушіння

3 / НАЛАШТУВАННЯ ГОЛОСОВОГО АСИСТЕНТА

4 / ВІДОБРАЖЕННЯ НА ЕКРАНІ

- Екран
- Режими
- Індикатори технічного обслуговування
- Світлодіодне кільце

5 / ВИКОРИСТАННЯ ПРИСТРОЮ

- Перед першим використанням
- Запустіть прилад
- Підходить для використання на таких підлогах
- Після кожного використання

6 / ОБСЛУГОВУВАННЯ ПРИСТРОЮ

- Щотижня
- Кожні 6 місяців

7 / УСУНЕННЯ ПРОБЛЕМ І РІШЕННЯ

8 / ТЕХНІЧНІ ДАНІ

9 / ПОПЕРЕДЖЕННЯ

КОЛИ ВІДОБРАЖАЄТЬСЯ

«ДИВ.
ВІДЕО ТУТ», 

натисніть на це посилання для перегляду відео з інструкціями

■ ПРИСТРІЙ

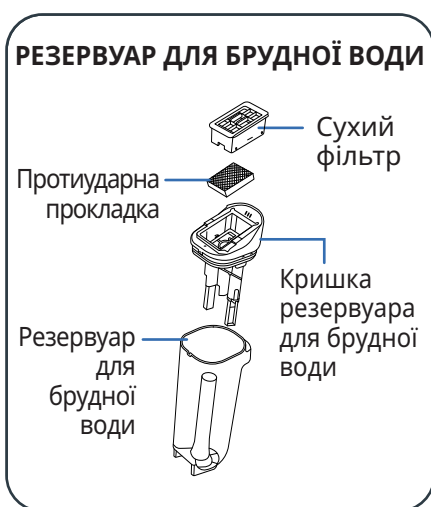
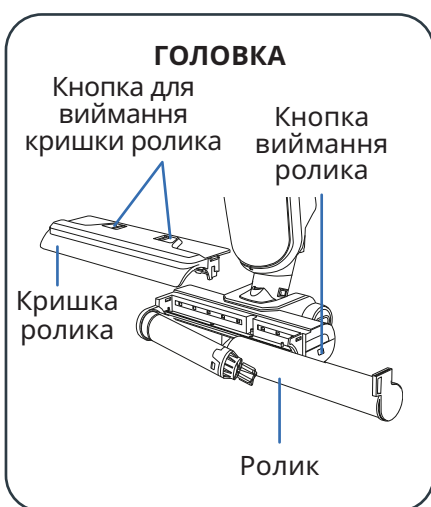
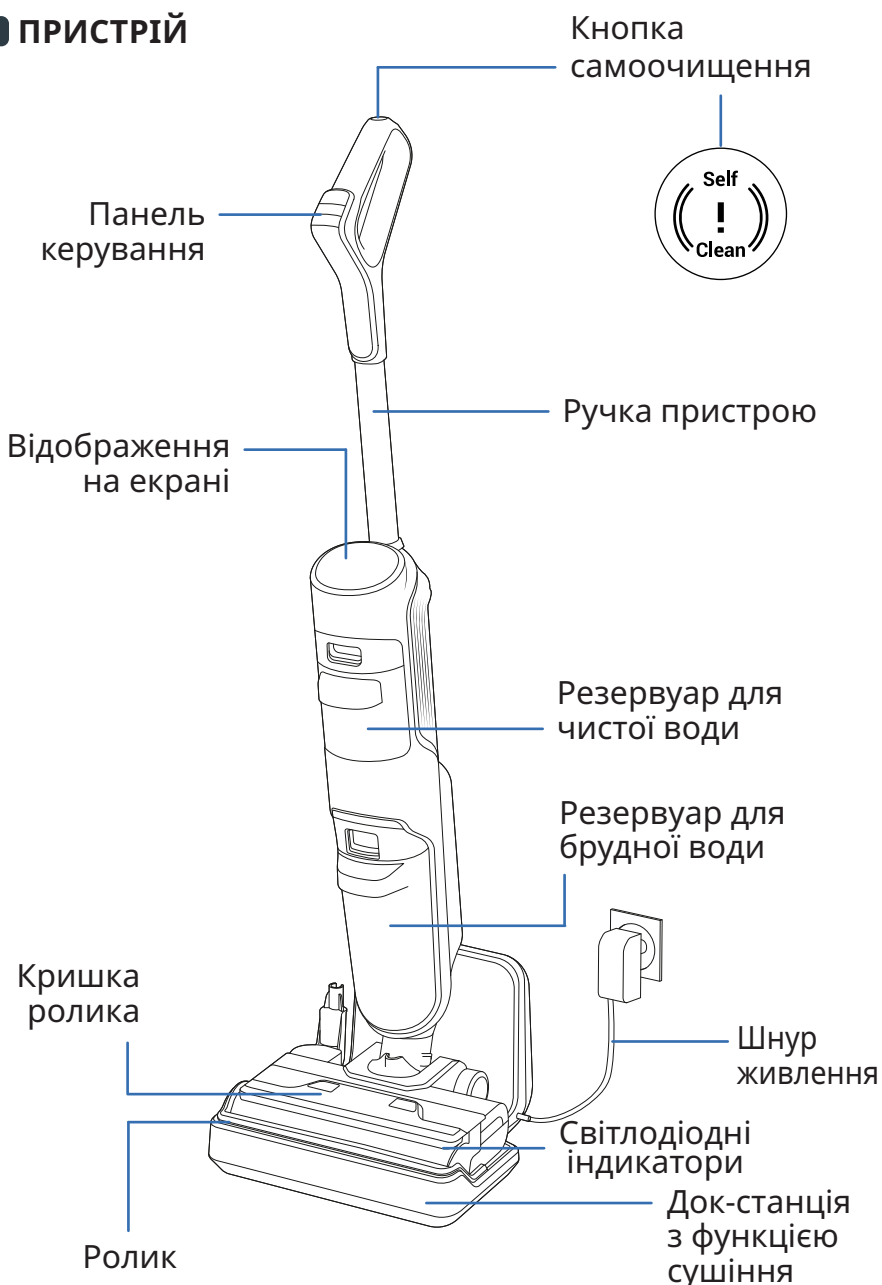

2 / УСТАНОВЛЕННЯ ПРИСТРОЮ

■ ЗБІРКА

- 1 Під'єднайте ручку до корпусу пристрою.
- 2 Якщо ручку правильно встановлено, ви почуєте характерний звук клацання.

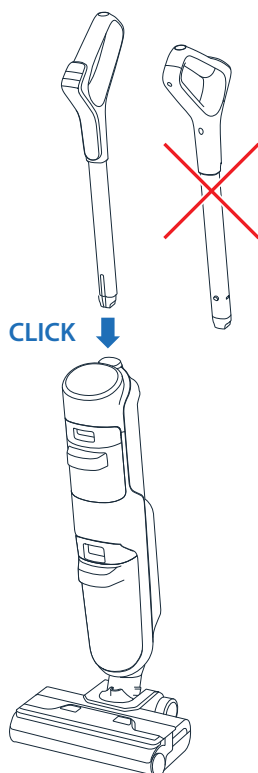

■ ВСТАНОВЛЕННЯ ДОК-СТАНЦІЇ З ФУНКЦІЄЮ СУШІННЯ

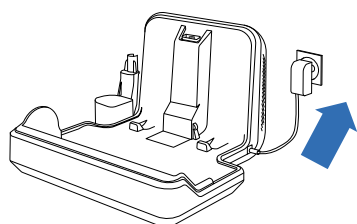

- 1 Під'єднайте док-станцію з функцією сушіння до джерела живлення.

Не ставте док-станції з функцією сушіння на м'які поверхні (килими тощо).

- 2 Установіть на неї прилад. Зарядження розпочнеться автоматично.
- 3 Якщо виріб належним чином під'єднаний і заряджається, на екрані відображається рівень заряду акумулятора.

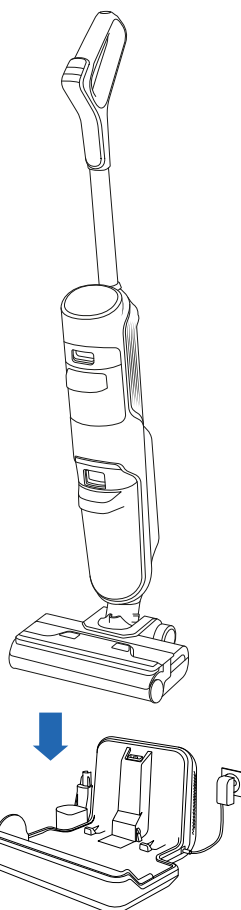

Час повного зарядження — близько 4 годин 30 хвилин.



3 / НАЛАШТУВАННЯ ГОЛОСОВОГО АСИСТЕНТА

1 - ВИБЕРІТЬ МОВУ

«ДИВ.
ВІДЕО ТУТ», ▶

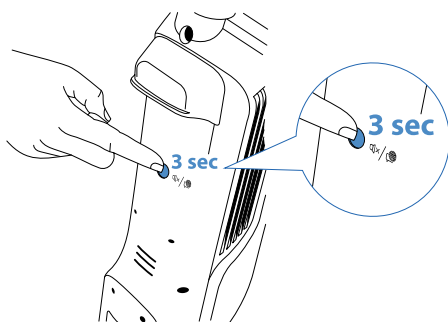

- **Крок 1**
Щоб активувати перемикач мови, натисніть і втримуйте кнопку голосового асистента протягом 3 секунд.
- **Крок 2**
Щоб перемкнути мову, натисніть кнопку один раз.
- **Крок 3**
Повторюйте попередню дію, доки не пролунає потрібна мова.

Щоб вимкнути модуль перемикачання мови чи підтвердити вибір мови, зачекайте кілька секунд.

2 - ГОЛОСОВИЙ АСИСТЕНТ

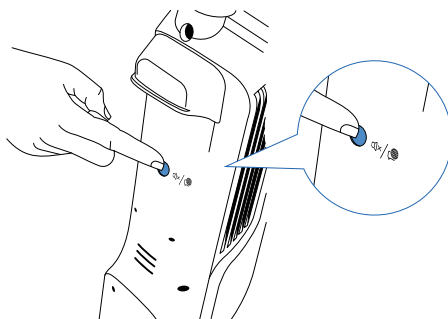

- **Крок 1**
Щоб активувати голосовий асистент, натисніть кнопку один раз
- **Крок 2**
Щоб вимкнути голосовий асистент, натисніть кнопку ще раз.

4 / ВІДОБРАЖЕННЯ НА ЕКРАНІ

■ ЕКРАН

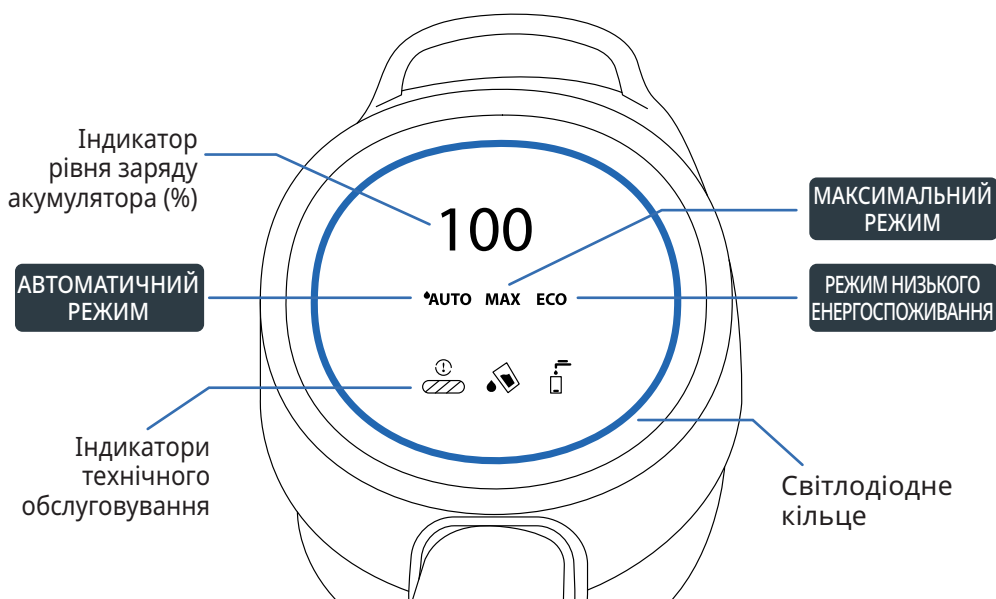

ЗМІНА РЕЖИМІВ

Пристрій необхідно ВВІМКНУТИ й установити в робоче положення.

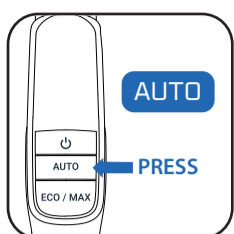

- Натисніть кнопку AUTO, щоб вибрати автоматичний режим.

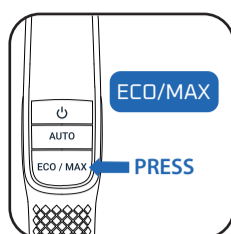

- Натисніть кнопку ECO/MAX, щоб перемкнути режим.

ОПИС РЕЖИМІВ





АВТОМАТИЧНИЙ РЕЖИМ

Поверхні: різні рівні забруднень
Виявляє забруднення, щоб адаптувати потужність усмоктування та витрату води.





МАКСИМАЛЬНИЙ РЕЖИМ

Поверхні: дуже брудні
Потужність усмоктування: 
Витрата води: 
Тривалість роботи: до 30 хв



РЕЖИМ НИЗЬКОГО ЕНЕРГОСПОЖИВАННЯ

Поверхні: помірно брудні
Потужність усмоктування: 
Витрата води: 
Тривалість роботи: до 50 хв

ІНДИКАТОРИ ТЕХНІЧНОГО ОБСЛУГОВУВАННЯ



Резервуар для чистої води порожній.

Дія: Наповніть резервуар для води.



Резервуар для брудної води заповнений.

Дія: Спорожніть резервуар для брудної води.



Ролик заблокований.

Дія: Упевніться, що сміття не блокує його.

СВІТЛОДІОДНЕ КІЛЬЦЕ

Під час роботи пристрою колір на екрані означає:

- рівень забруднення, який було виявлено.

- Виконується цикл самоочищення.



- Відображення індикаторів технічного обслуговування (блимають червоним).



5 / ВИКОРИСТАННЯ ПРИСТРОЮ

■ ПЕРЕД ПЕРШИМ ВИКОРИСТАННЯМ

Наповніть резервуар для води.

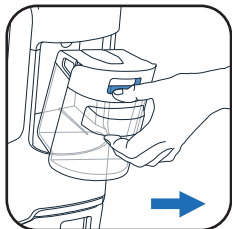

1 Вийміть резервуар для чистої води.

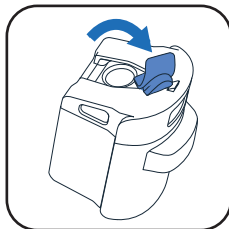

2 Відкрийте резервуар для чистої води.



3 Додайте розчин для чищення*.

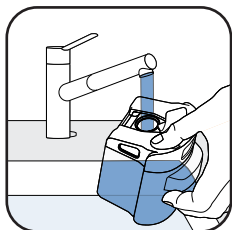

4 Наповніть резервуар для води. Використовуйте воду температурою від 10 °С до 50 °С. Максимальна місткість становить 730 мл.

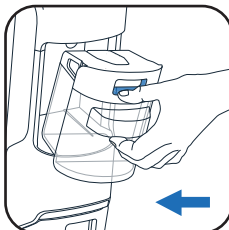

5 Установіть резервуар для чистої води.

* Додавання очисних засобів необов'язкове. Не використовуйте піноутворювальні засоби, білий оцет та відбілювач, чорне мило, рідину для миття посуду, ефірні олії (див. брошуру «Інструкції з безпеки та експлуатації»).

■ ЗАПУСТИТЬ ПРИЛАД

Зніміть пристрій із док-станції.

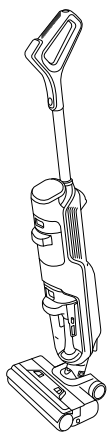

■ ПОЛОЖЕННЯ ДЛЯ ПАРКУВАННЯ
Розташуйте пристрій вертикально. У положенні для паркування пристрій перестає працювати.

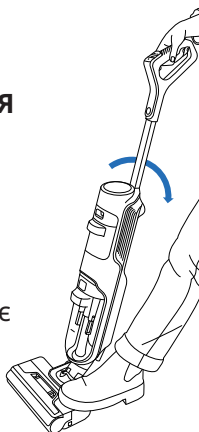

■ РОБОЧЕ ПОЛОЖЕННЯ
Нахиліть виріб. Головка розблокована, а пристрій готовий до використання.

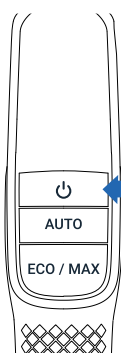

ON
PRESS

■ У положенні для використання натисніть кнопку ввімкнення/вимкнення, щоб увімкнути пристрій. За замовчуванням пристрій запускається в автоматичному режимі. Натисніть кнопку ввімкнення/вимкнення ще раз, щоб зупинити пристрій.

У положенні для паркування пристрій припиняє роботу. Щоб відновити прибирання, переведіть його в робоче положення і натисніть кнопку ввімкнення/вимкнення.

■ ВИБЕРІТЬ НЕОБХІДНИЙ РЕЖИМ І ПОЧНІТЬ ПРИБИРАННЯ

■ ПІДХОДИТЬ ДЛЯ ВИКОРИСТАННЯ НА ТАКИХ ПІДЛОГАХ
Цей пристрій призначений для використання лише на твердих поверхнях.

ДЕРЕВИНА



ПЛИТКА

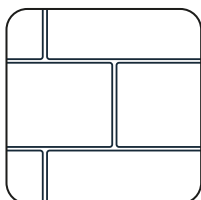

ЛІНОЛЕУМ

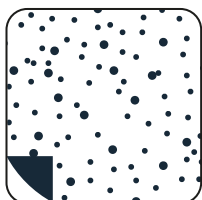

ЛАМІНАТ



■ Заборонено використовувати для прибирання килимів, килимових покриттів, стін або вікон (див. брошуру «Інструкції з техніки безпеки й використання»).

«ДИВ.
ВІДЕО ТУТ», ▶

■ ПІСЛЯ КОЖНОГО ВИКОРИСТАННЯ

1 - СПОРОЖНІТЬ РЕЗЕРВУАР ДЛЯ БРУДНОЇ ВОДИ

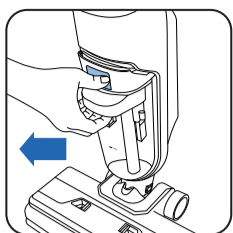

1 Вийміть резервуар для брудної води.

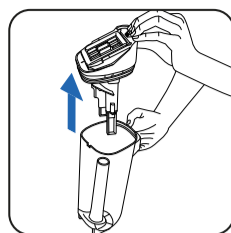
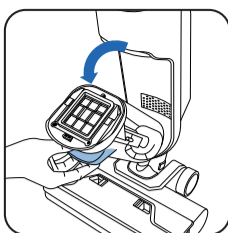

2 Зніміть кришку резервуара для брудної води, потягнувши її.



3 Змийте відпрацьовану воду в унітаз.

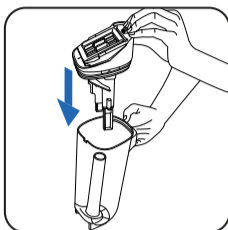

4 Установіть кришку резервуара для брудної води на місце.

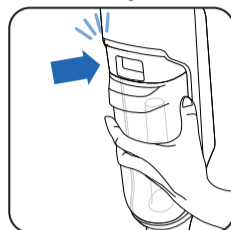

5 Установіть резервуар для брудної води на місце.

2 - ЗАПОВНІТЬ РЕЗЕРВУАР ДЛЯ ЧИСТОЇ ВОДИ

«ДИВ.
ВІДЕО ТУТ», ▶

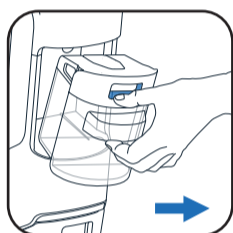

1 Вийміть резервуар для чистої води.

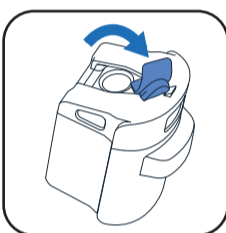

2 Відкрийте резервуар для чистої води.

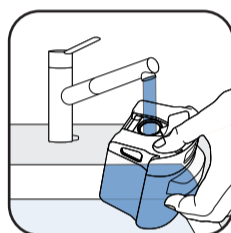

3 Наповніть резервуар для чистої води*.

* Використовуйте воду температурою від 10 °C до 50 °C.

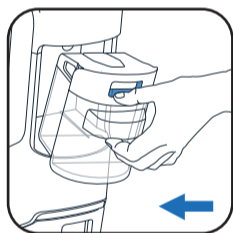

4 Установіть резервуар для чистої води.

3 - ЗАПУСК ПРОГРАМ ДЛЯ САМОСТІЙНОГО ОЧИЩЕННЯ ТА СУШІННЯ

«ДИВ.
ВІДЕО ТУТ», ▶

Пристрій має бути розміщений на док-станції з функцією сушіння. Підключіть док-станцію з функцією сушіння до джерела живлення.

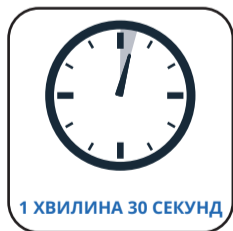

■ Програма самоочищення очищує ролик.



■ Програма самостійного сушіння висушує ролик.

■ Цикл самостійного очищення та сушіння не розпочнеться, якщо рівень заряду акумулятора нижчий за 20 %.

Якщо резервуар для брудної води заповнено, то програма самоочищення зупиняється. Щоб продовжити, спорожніть резервуар для брудної води й перезапустіть програму самоочищення.

«ДИВ.
ВІДЕО ТУТ», ▶

ЗАПУСТИТИ САМООЧИЩЕННЯ ТА/АБО СУШІННЯ

САМОСТІЙНЕ ОЧИЩЕННЯ ТА СУШІННЯ

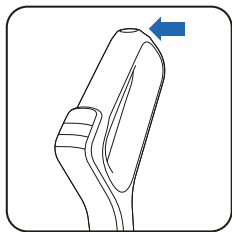

- Кнопка самоочищення розташована зверху ручки.

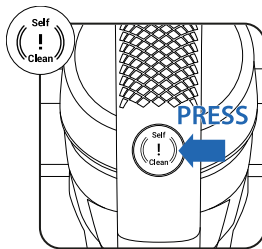

- Натисніть кнопку самоочищення один раз.

ЛИШЕ САМООЧИЩЕННЯ

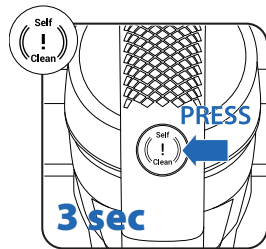

- Натисніть і втримуйте кнопку самоочищення протягом 3 секунд.

ЗАПУСК САМОСТІЙНОГО ОЧИЩЕННЯ ТА СУШІННЯ

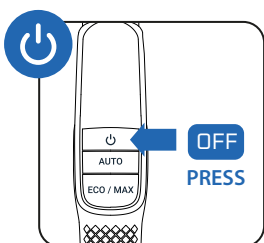

- Натисніть кнопку ввімкнення / вимкнення.

OR

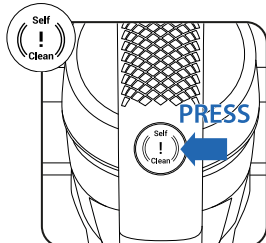

- Натисніть кнопку самоочищення один раз.

«ДИВ.
ВІДЕО ТУТ», ▶

4 - ПІСЛЯ ЗАВЕРШЕННЯ САМООЧИЩЕННЯ ОЧИСТЬТЕ РЕЗЕРВУАР ДЛЯ БРУДНОЇ ВОДИ

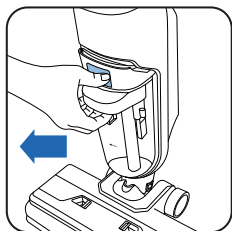

- 1 Вийміть резервуар для брудної води

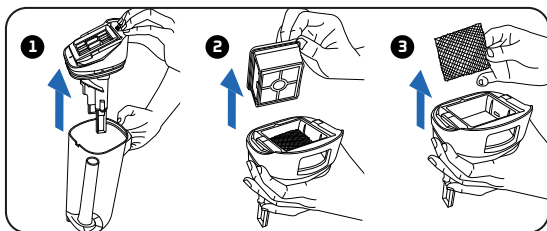

- 2 1 Зніміть кришку резервуара для брудної води, потягнувши її. 2 Вийміть фільтр. 3 Вийміть протиударну прокладку.



- 3 Змийте відпрацьовану воду в унітаз.

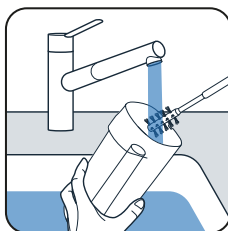

- 4 Очистьте резервуар для брудної води за допомогою щітки для чищення, яка входить до комплекту постачання.

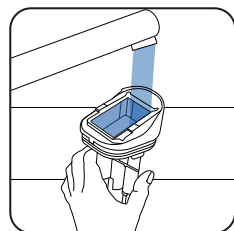

- 5 Видаліть залишки бруду й очистьте зону фільтра.

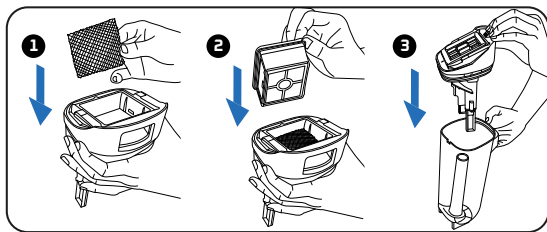

- 6 1 Установіть протиударну прокладку на місце. 2 Установіть фільтр на місце. 3 Установіть кришку резервуара для брудної води на місце.

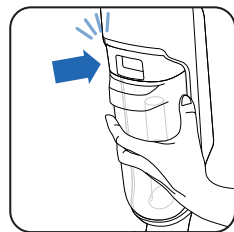

- 7 Установіть резервуар для брудної води на місце.

«ДИВ.
ВІДЕО ТУТ», ▶

5 - СПОРОЖНІТЬ РЕЗЕРВУАР ДЛЯ ВІДПРАЦЬОВАНОЇ ВОДИ

Спорожніть резервуар для чистої води, щоб вода не застоювалася.

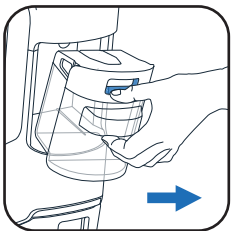

- 1 Вийміть резервуар для чистої води.



- 2 Спорожніть резервуар для чистої води.

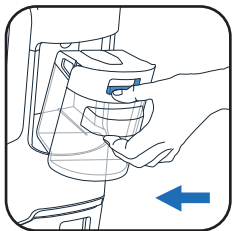

- 3 Установіть резервуар для чистої води.



ЩОТИЖНЯ

«ДИВ.
ВІДЕО ТУТ»

1 - ОЧИЩЕННЯ ДОК-СТАНЦІЇ З ФУНКЦІЄЮ СУШІННЯ

⚠ Не занурюйте док-станцію з функцією сушіння у воду.

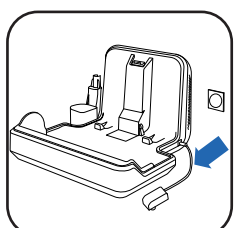

1 Від'єднайте док-станцію з функцією сушіння від джерела живлення.

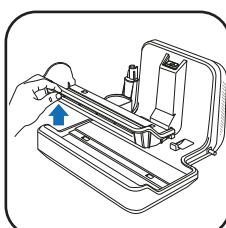

2 Зніміть і помийте пластикову частину.

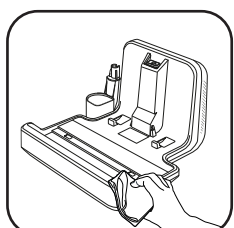
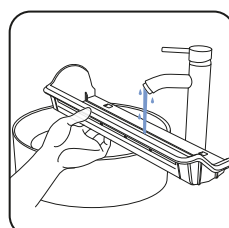

3 Очистьте док-станцію з функцією сушіння вручну сухою або вологою тканиною.

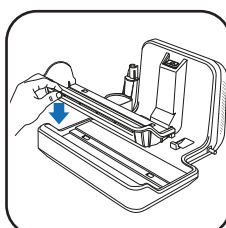

4 Установіть пластикову частину на док-станцію з функцією сушіння.

2 - ОЧИЩЕННЯ ТРУБКИ ВСМОКТУВАННЯ

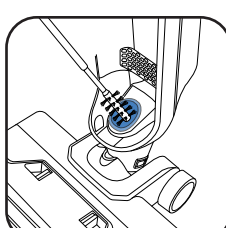
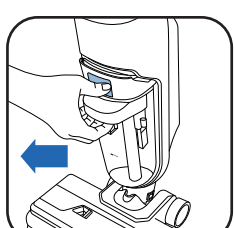

■ За допомогою щітки для чищення, яка входить до комплекту, та тканини очистьте бруд, що залишився на трубці всмоктування.

3 - ОЧИЩЕННЯ ПРОТИУДАРНОЇ ПРОКЛАДКИ ТА РЕШІТКИ ФІЛЬТРА

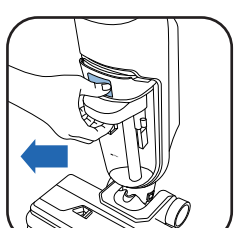

1 Вийміть резервуар для брудної води.

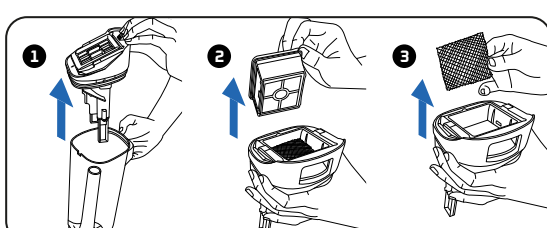

2 ① Зніміть кришку резервуара для брудної води, потягнувши її. ② Вийміть фільтр. ③ Вийміть протиударну прокладку.

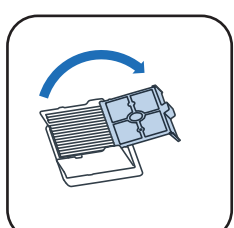

3 Відкрийте решітку фільтра.

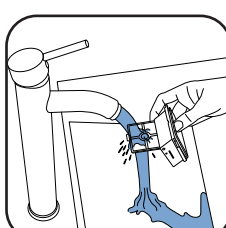

4 Чистьте та промивайте лише решітку фільтра. **Не занурюйте фільтр повністю у воду. Якщо так сталося, дайте йому висохнути протягом 48 годин.**

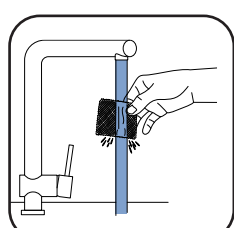

5 Промийте протиударну прокладку водою. Дайте їй висохнути, перш ніж установлювати назад у виріб.

4 - ОЧИЩЕННЯ ГОЛОВКИ Й КРИШКИ РОЛИКА

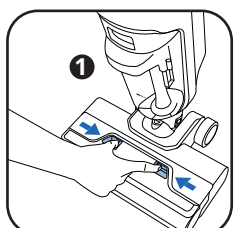

1 ① Натисніть кнопку. ② Підійміть кришку ролика.

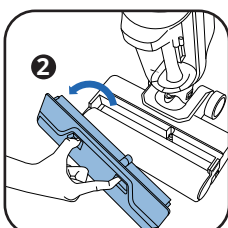

2 Натисніть кнопку, щоб вийняти ролик.

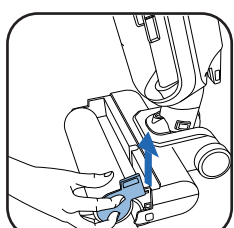
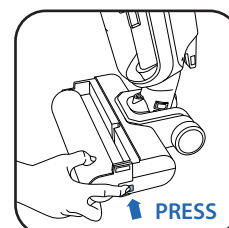

3 Підійміть ролик.

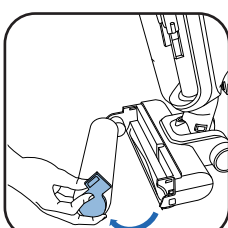

4 Повністю зніміть ролик.

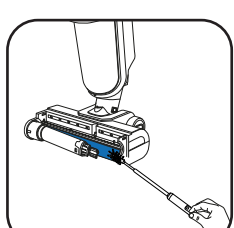
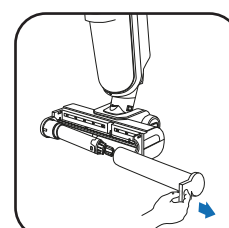

5 Очистьте ділянку позаду ролика.

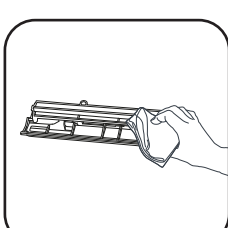

6 Очистьте внутрішню частину кришки ролика тканиною

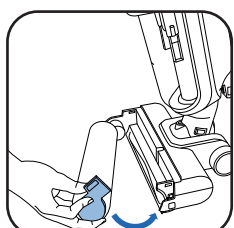

7 Установіть ролик на місце.

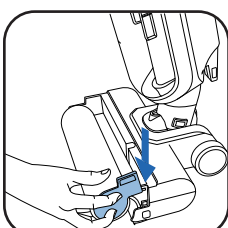

8 Установіть кришку ролика на місце.

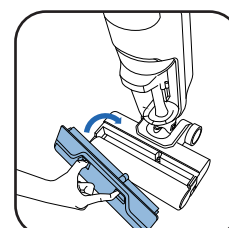

КОЖНІ 6 МІСЯЦІВ

■ Замініть ролик і фільтри. Якщо ролик пошкоджено, замініть його перед використанням.

www.rowent.com www.tefal.com

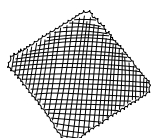
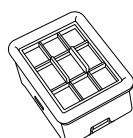

Сухий фільтр і протиударна прокладка.

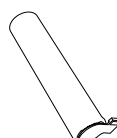

Ролик



7 / УСУНЕННЯ ПРОБЛЕМ І РІШЕННЯ

Проблема	Ймовірні причини	Способи усунення
Прилад гірше всмоктує, його робота супроводжується шумом чи свистом або він скидає сміття на землю.	Повітряний канал приладу заблокований.	Очистьте вакуумну головку, повітряний канал і фільтр та видаліть піну (див. посібник користувача).
	Несправність пилососа.	Зверніться в службу післяпродажного обслуговування.
Підлога занадто волога.	Надто сильний напір води або ролик вологий.	Використовуйте АВТОМАТИЧНИЙ режим.
	Витікання води.	Зверніться в службу післяпродажного обслуговування.
Підлога недостатньо волога.	Резервуар для чистої води порожній.	Заповніть водою резервуар для чистої води
	Система розподілення води засмічена.	Заповніть резервуар для води холодним білим оцтом і запустіть один цикл самоочищення.
	Недостатній напір води.	Використовуйте РОЗУМНИЙ режим або МАКСИМАЛЬНИЙ режим.
Прилад не очищує підлогу належним чином.	Ролик брудний.	Запустіть цикл самоочищення, а потім почистьте ролик уручну.
	Для приладу не встановлено правильний режим прибирання.	Для оптимізації прибирання використовуйте АВТОМАТИЧНИЙ режим або перемикайтеся між режимами ECO або MAX.
Прилад пошкоджує підлогу.	Прилад використовувався без ролика.	Під час використання приладу ролик має бути надійно зафіксований, а бак для чистої води наповнений.
	У вакуумній головці застряг сторонній предмет.	Очистьте вакуумну головку.
Прилад вимикається самостійно.	Резервуар для брудної води заповнений.	Спорожніть резервуар для брудної води.
	Рівень заряду акумулятора занижений.	Зарядіть прилад на док-станції.
Ролик заблокований.	Предмет чи волокна блокують ролик.	Розберіть ролик і приберіть усі предмети, які заважають йому обертатися.
Прилад розбризкує воду.	Захисну кришку не встановлено належним чином.	Зніміть ролик і встановіть його належним чином.
	Ролик установлено неправильно.	Зніміть ролик і встановіть його належним чином.
Ролик дуже брудний.	Прилад використовувався для очищення дуже забрудненої зони.	Запустіть цикл самоочищення. Потім очистьте ролик уручну, якщо потрібно. Якщо попередні дії не допомогли, замініть ролик.
	Під час останнього чищення ролик не був очищений належним чином.	
Я хочу зняти ручку з мого приладу, щоб зберігати його.	-	Використовуйте плоский інструмент. Вставте інструмент в отвір збоку ручки й витягніть ручку з виробу.

8 / ТЕХНІЧНІ ДАНІ

МІСТКІСТЬ РЕЗЕРВУАРІВ ДЛЯ ВОДИ	
Опис	Ємність (мл)
Резервуар для чистої води	730 мл
Резервуар для брудної води	440 мл



9 / ПОПЕРЕДЖЕННЯ

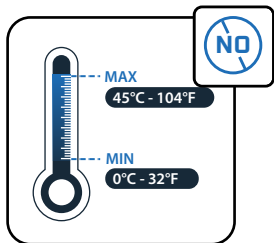

Не піддавайте прилад впливу температур понад $<0^{\circ}\text{C}$ and $>45^{\circ}\text{C}$.

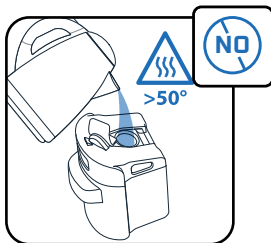

Не заливайте в резервуар воду температурою $>50^{\circ}\text{C}$.

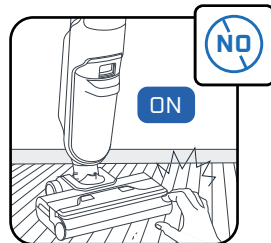

Не торкайтеся рухомих частин, коли прилад не зупинено й не від'єднано блок живлення.

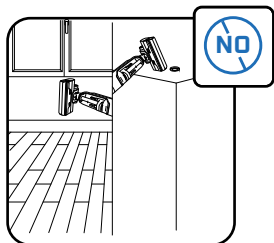

Цей прилад призначений для використання на твердих поверхнях. Не використовуйте його для прибирання килимів, стін або вікон.

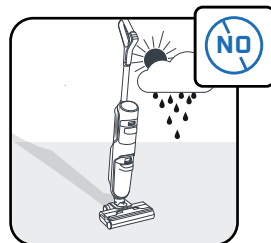
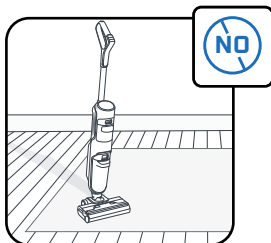

Цей прилад призначений виключно для використання в приміщенні в побутових цілях.

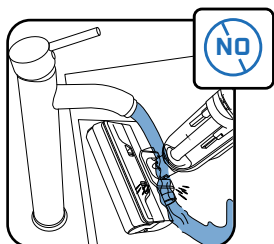

Не занурюйте прилад у воду та не використовуйте сухі або вологі ганчірки для очищення всмоктувального каналу.

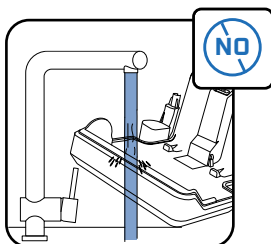

Не занурюйте док-станцію з функцією сушіння у воду.

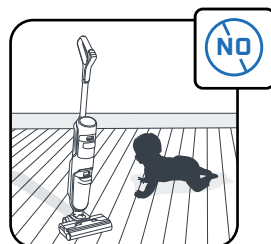

Не дозволяйте дітям гратися з приладом.

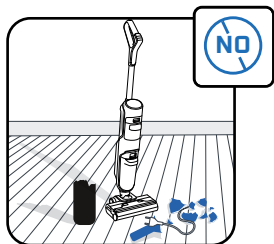

Не використовуйте прилад на електричних виробках, наприклад усередині духовок або на електричних розетках.

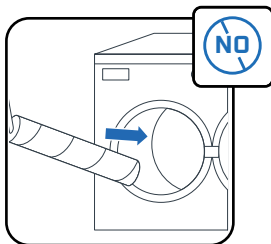

Не мийте ролик у посудомийній або пральній машині.

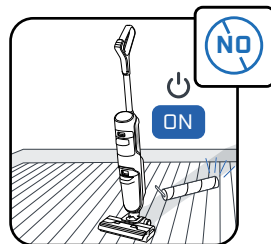

Не використовуйте прилад без резервуарів для води й ролика.



Rowenta | Tefal®

X-CLEAN 5

AR

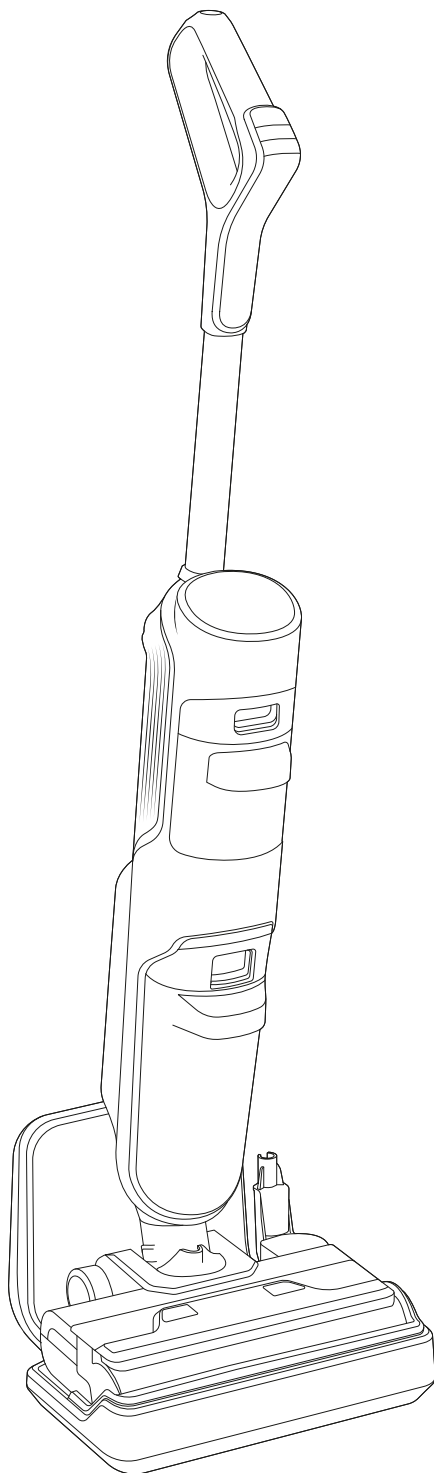

شكرًا لاختيارك منتجاتنا.
يُرجى قراءة كتيب
« تعليمات السلامة والاستخدام » بعناية قبل الاستخدام الأول.

المحتويات

1 / نظرة عامة على الجهاز

- الجهاز
- الرأس
- خزان الماء المتسخة
- قطع الغيار والملحقات

2 / كيفية تركيب جهازك

- تجميع الجهاز
- تركيب قاعدة شحن التجفيف

3 / كيفية إعداد المساعد الصوتي

4 / شاشة العرض

- الشاشة
- الأوضاع
- مؤشرات الصيانة
- حلقة الضوء المتطورة

5 / كيفية استخدام جهازك

- قبل الاستخدام
- تشغيل الجهاز
- توافق الأرضية
- بعد كل استخدام

6 / كيفية صيانة جهازك

- مرة واحدة في الأسبوع
- مرة كل 6 أشهر

7 / استكشاف الأعطال وإصلاحها والحلول

8 / المواصفات

9 / التحذيرات

ي كل مرة ترى فيها

شاهد الفيديو
هنا



انقر لمشاهدة الفيديو التعليمي

الجهاز

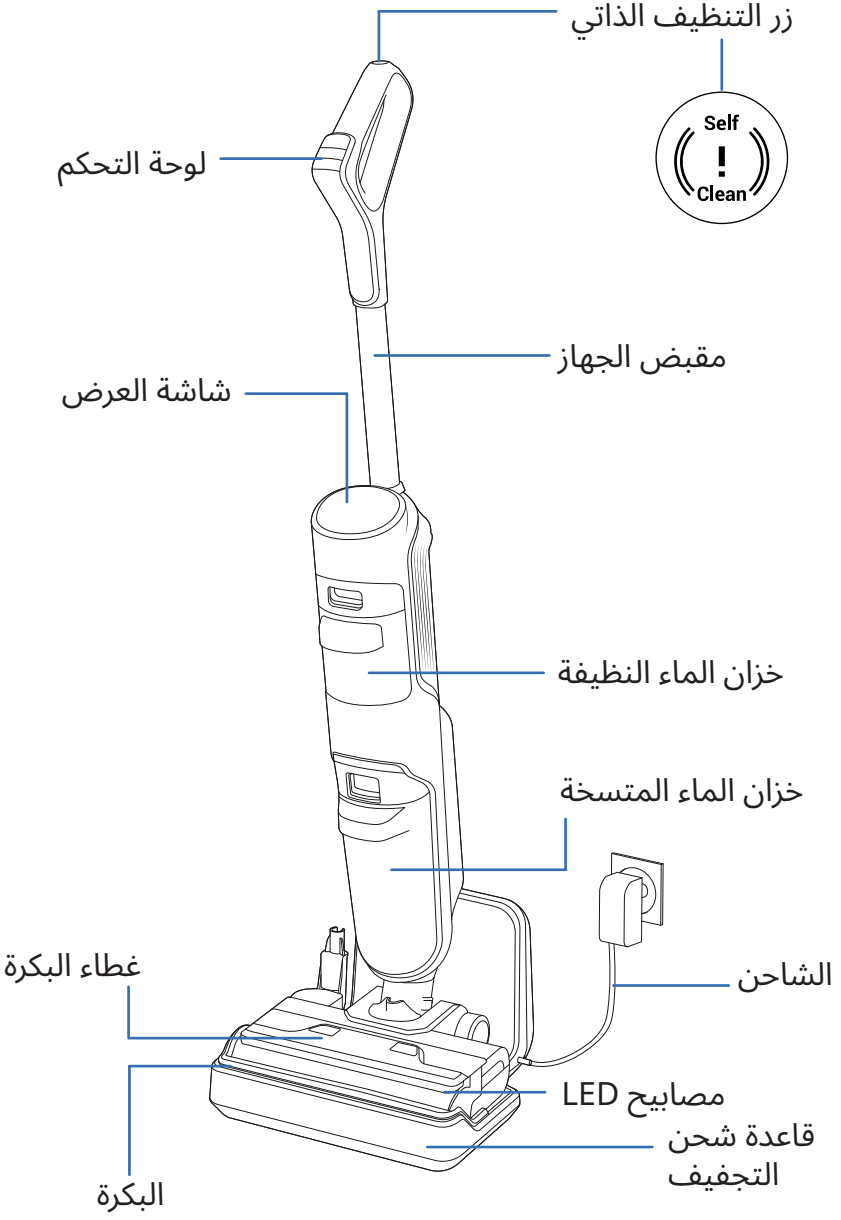

خزان الماء المتسخة

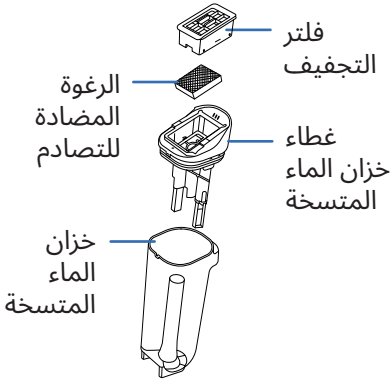

الرأس

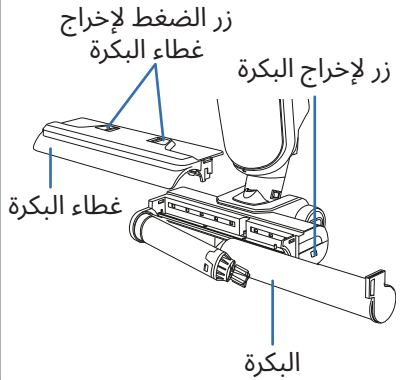

الملحقات

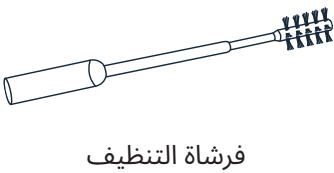

قطع الغيار

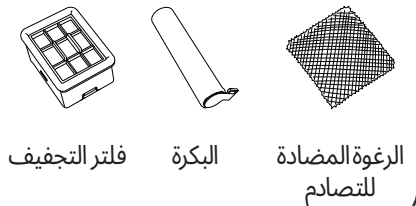

تجميع

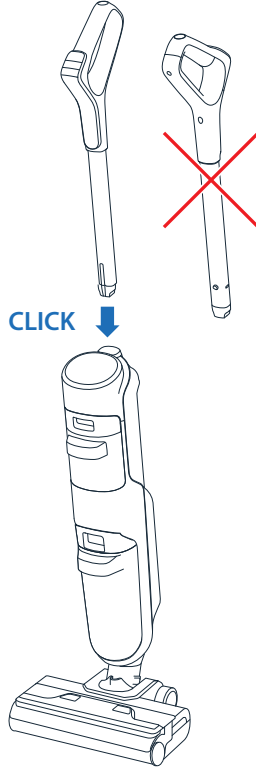

1 أدخل المقبض في هيكل الجهاز.

2 يشير صوت «النفرة» إلى تثبيت المقبض بشكل صحيح.

تركيب قاعدة شحن التجفيف

1 قم بتوصيل قاعدة شحن التجفيف بمصدر الطاقة.

لا تضع قاعدة شحن التجفيف على أرض ناعمة (السجاد والبُسط...)

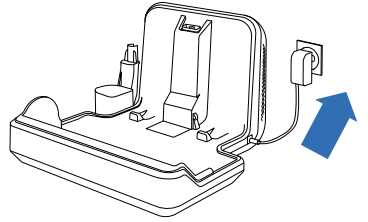

2 ضَع الجهاز على القاعدة. وستشحن الجهاز تلقائيًا.

3 إذا تم توصيل المنتج بشكل صحيح وبدأ عملية الشحن، فسيعرض مستوى البطارية على الشاشة.

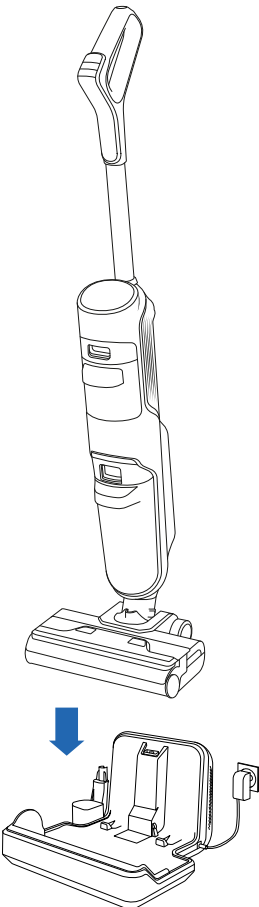

تستغرق عملية الشحن بالكامل نحو 4 ساعات ونصف.



شاهد الفيديو
هنا

1 - اختيار لغتك

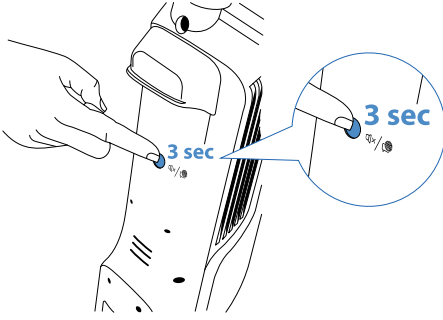

الخطوة الأولى

لتنشيط مفتاح اللغة، اضغط على زر المساعد الصوتي خلال 3 ثوانٍ.

الخطوة الثانية

لتبديل اللغة، اضغط على الزر مرة واحدة.

الخطوة الثالثة

كرر الإجراء حتى تسمع لغتك.

لإلغاء تنشيط وحدة تبديل اللغة أو التحقق من صحة اللغة، انتظر بضع ثوانٍ.

2 - المساعد الصوتي

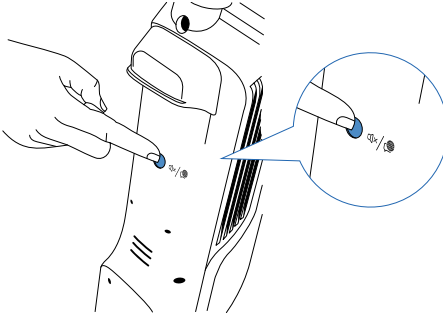

الخطوة الأولى

لتنشيط المساعد الصوتي، اضغط على الزر مرة واحدة.

الخطوة الثانية

لإلغاء تنشيط المساعد الصوتي، اضغط على الزر مرة أخرى.

4 / شاشة العرض

الشاشة

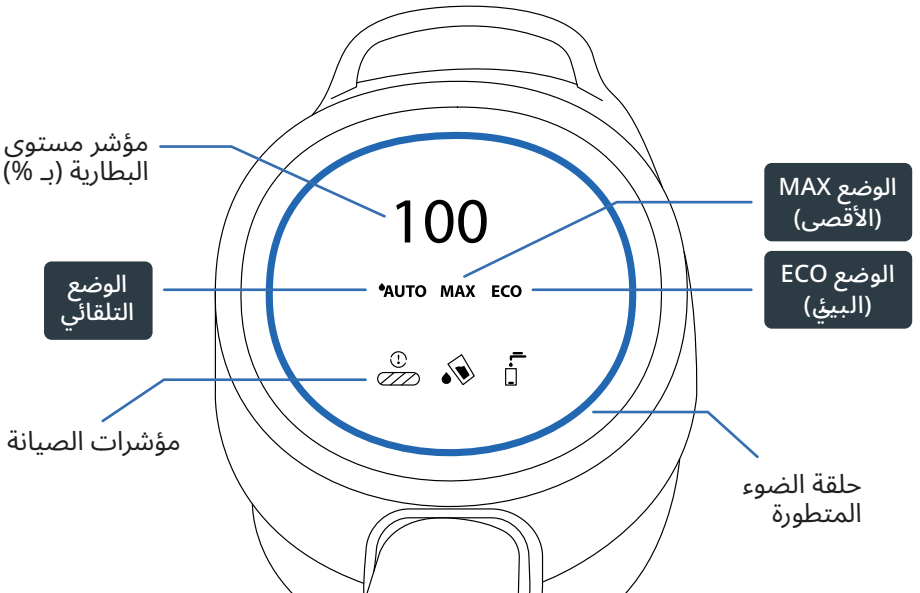

كيفية تغيير الأوضاع

ينبغي أن يكون الجهاز قيد التشغيل وفي وضع الاستخدام.

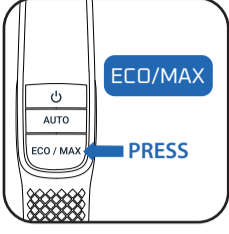

اضغط على زر الوضع ECO (البيئي)/MAX (الأقصى) للتبديل بين الأوضاع.

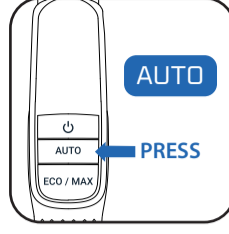

اضغط على زر AUTO (التلقائي) لتحديد الوضع التلقائي.

شرح عن الأوضاع



الوضع MAX (الأقصى)

الأسطح: شديدة الاتساخ
قوة الشفط: 
تدفق الماء: 
وقت التشغيل: ما يصل إلى 30 دقيقة

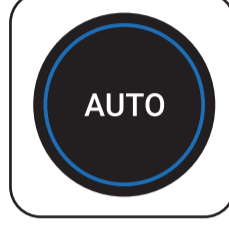

الوضع التلقائي

الأسطح: مستويات مختلفة من الأوساخ
يكتشف الأوساخ لتعديل قوة الشفط
وتدفق الماء.



الوضع ECO (البيئي)

الأسطح: معتدلة الاتساخ
قوة الشفط: 
تدفق الماء: 
وقت التشغيل: ما يصل إلى 50 دقيقة

مؤشرات الصيانة



خزان الماء المتسخة
ممتلئ.

الإجراء: أفرغ خزان الماء المتسخة.



خزان الماء النظيفة
فارغ.

الإجراء: املأ خزان الماء النظيفة.



البكرة مسدودة.

الإجراء: تحقق من وجود أي أوساخ عالقة وأزلها.

حلقة الضوء المتطورة

عند استخدام الجهاز، يشير اللون الظاهر على الشاشة إلى:

دورة التنظيف الذاتي مستمرة.



كمية الأوساخ المكتشفة.



عرض مؤشرات الصيانة (تومض الحلقة).



■ قبل الاستخدام املاً خزان الماء.



3 أضف محلول
التنظيف*.



2 افتح خزان الماء
التنظيف.

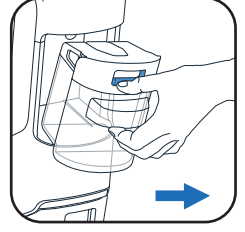

1 أزل خزان الماء
التنظيف.

* إضافة منظفات اختيارية. لا
تستخدم المواد التي تُكوّن
رغوة، الخل الأبيض والمبيض،
الصابون الأسود، سائل غسيل
الصحون، الزيوت العطرية
(راجع الكتيب «تعليمات
السلامة والتشغيل»)

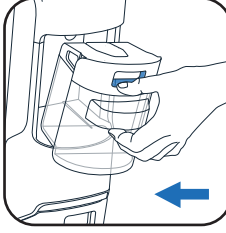

5 أعد خزان الماء
التنظيف إلى مكانه.

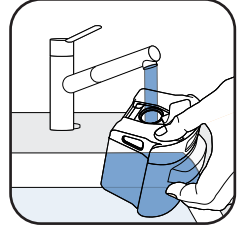

4 املاً خزان الماء التنظيف.
استخدم ماء تتراوح
درجة حرارتها بين 10
و50 درجة مئوية.
تبلغ سعة الخزان القصوى
730 مل.

■ تشغيل الجهاز

ينبغي ألا يكون الجهاز موضوعاً على قاعدة الشحن.

■ وضع الاستخدام
مِل المنتج. يُلغى قفل
الرأس ويمكن استخدام
الجهاز.

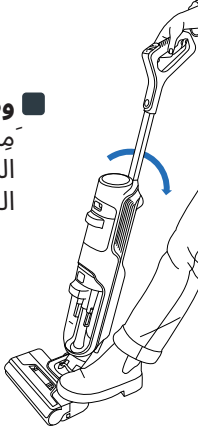

■ وضع الوقوف
يكون الجهاز في وضع
مستقيم. يتوقف الجهاز
عن العمل عندما يكون في
وضع الوقوف.

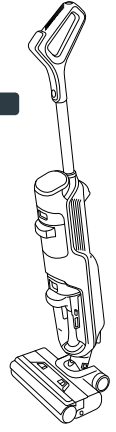

■ عندما يكون في وضع الاستخدام، اضغط
على زر ON/OFF (التشغيل/إيقاف التشغيل)
لبداء تشغيل الجهاز. افتراضياً، يبدأ المنتج في
العمل في الوضع AUTO (التلقائي). اضغط
على زر ON/OFF (التشغيل/إيقاف التشغيل)
مرة أخرى لإيقاف الجهاز.

يتوقف الجهاز عن العمل عندما يكون في
وضع الوقوف. لاستئناف التنظيف، انتقل
إلى وضع الاستخدام واضغط على زر ON/
OFF (التشغيل/إيقاف التشغيل)

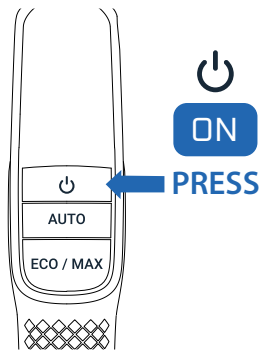

■ حدد الوضع الخاص بك وابدأ التنظيف

■ توافق الأرضية

يتوافق هذا الجهاز مع الأرضيات الصلبة فقط.

صفائح الأرضيات
الدمجة



الأرضيات
المشمعة

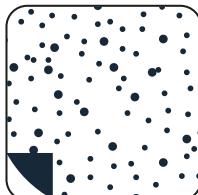

البلاط

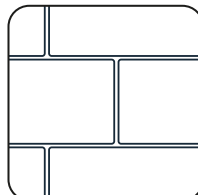

الخشب



■ تجنّب استخدامه على البُسُط والسجاد والجدران والنوافذ (راجع كتيب « تعليمات
السلامة والاستخدام »).

1 - إفراغ خزان الماء المتسخة

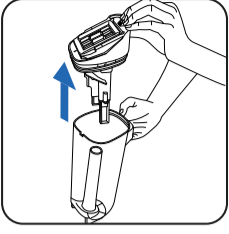

1 أزل خزان الماء المتسخة.
2 أزل غطاء خزان الماء المتسخة عن طريق سحبه.

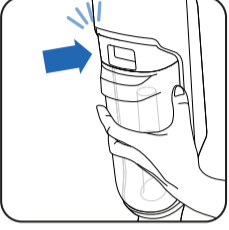
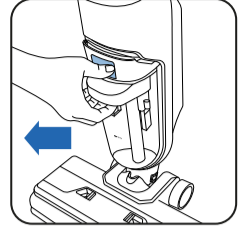
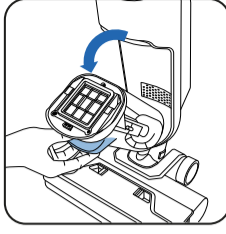

3 ألق الأوساخ في المراض.
4 أعد غطاء خزان الماء المتسخة إلى مكانه.

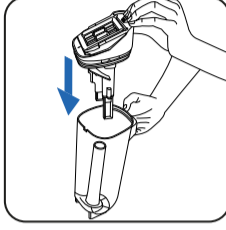

2 - ملء خزان الماء النظيفة بالماء

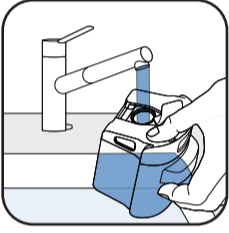

1 أزل خزان الماء النظيفة.
2 افتح خزان الماء النظيفة.

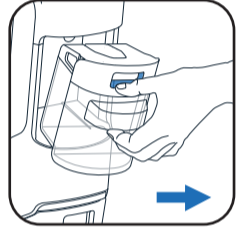

3 املأ خزان الماء النظيفة*.
* استخدم ماء تتراوح درجة حرارته بين 10 و50 درجة مئوية.

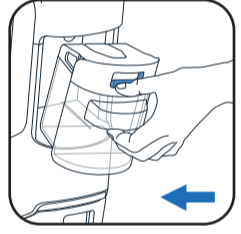

4 أعد خزان الماء النظيفة إلى مكانه.

3 - تشغيل برنامج التنظيف والتجفيف الذاتي

ينبغي أن يكون الجهاز موضوعاً على قاعدة شحن التجفيف. وينبغي توصيل قاعدة شحن التجفيف بمصدر طاقة.

يعمل برنامج التنظيف الذاتي على تنظيف البكرة.



دقيقة واحدة و30 ثانية

يعمل برنامج التجفيف الذاتي على تجفيف البكرة.



دقيقة 40

لن تبدأ دورتا التنظيف والتجفيف الذاتي إذا كان مستوى البطارية أقل من 20%.

إذا كان خزان المياه المتسخة ممتلئاً، يتوقف برنامج التنظيف الذاتي لاستئناف البرنامج، قم بإفراغ خزان المياه المتسخة ثم أعد تشغيل برنامج التنظيف الذاتي.

شاهد الفيديو
هنا

بدء التنظيف الذاتي و/أو التجفيف

التنظيف الذاتي فقط

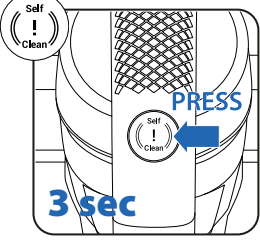

اضغط على زر التنظيف الذاتي لمدة 3 ثواني.

التنظيف الذاتي والتجفيف الذاتي

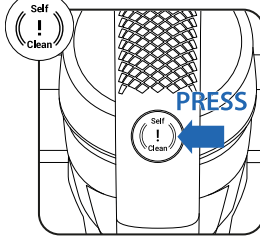

اضغط على زر التنظيف الذاتي مرة واحدة.

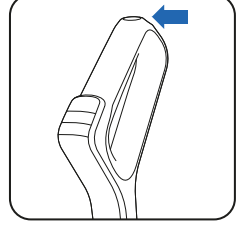

يقع زر التنظيف الذاتي في أعلى المقبض.

إيقاف تشغيل التنظيف الذاتي و/أو التجفيف

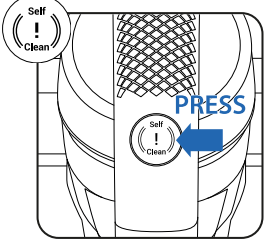

اضغط على زر التنظيف الذاتي مرة واحدة.

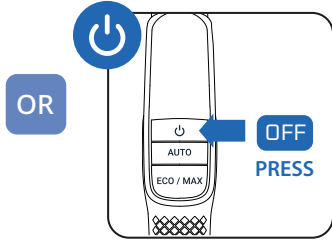

اضغط على زر ON/OFF (التشغيل / إيقاف التشغيل).

شاهد الفيديو
هنا

4 - تنظيف خزان الماء المتسخة عند انتهاء التنظيف الذاتي

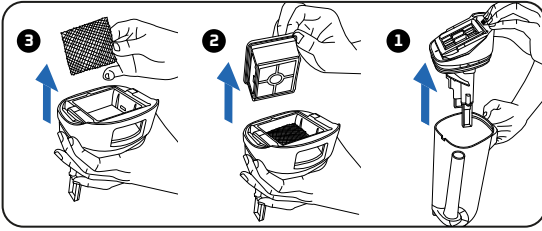

1 أزل غطاء خزان الماء المتسخة عن طريق سحبه.
2 أزل الفلتر. 3 أزل الرغوة المضادة للتصادم.

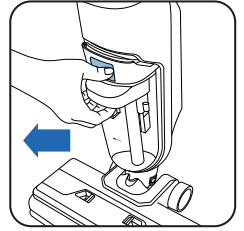

1 أزل خزان الماء المتسخة

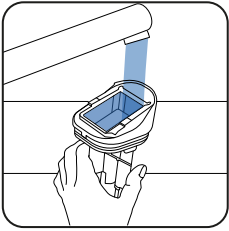

5 أزل ما تبقى من الأوساخ ونظف منطقة الفلتر.

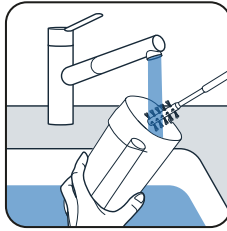

4 نظّف خزان الماء المتسخة باستخدام ملحق فرشاة التنظيف.



3 ألق الأوساخ في المرحاض.

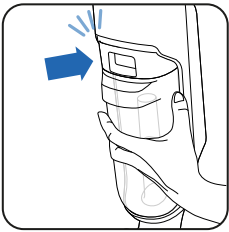

7 أعد خزان الماء المتسخة إلى مكانه.

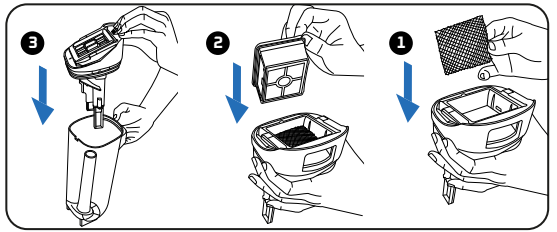

6 أعد الرغوة المضادة للتصادم إلى مكانها. 2 أعد الفلتر إلى مكانه. 3 أعد غطاء خزان الماء المتسخة إلى مكانه.

شاهد الفيديو
هنا

5 - إفراغ خزان الماء النظيف

لتجنب أي ركود للماء، أفرغ خزان الماء النظيف.

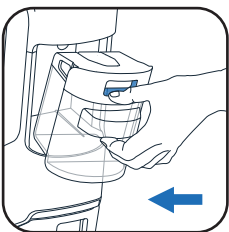

3 أعد خزان الماء النظيفة إلى مكانه.



2 أفرغ خزان الماء النظيفة.

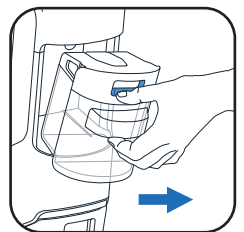

1 أزل خزان الماء النظيفة.



شاهد الفيديو
هنا

■ مرة واحدة في الأسبوع

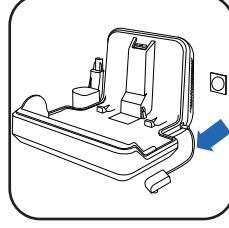
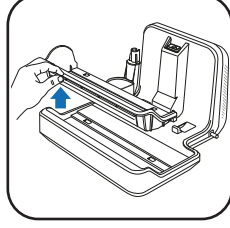
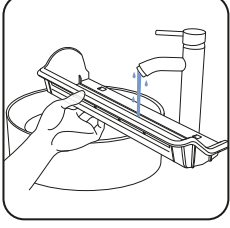
1 - تنظيف قاعدة شحن التجفيف
⚠ لا تضع قاعدة الشحن تحت الماء.

2 أزل الجزء البلاستيكي واغسله.

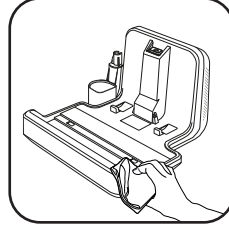
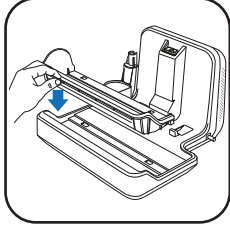
1 افصل قاعدة شحن
التجفيف عن مصدر
الطاقة.4 أعد الجزء البلاستيكي
إلى مكانه على قاعدة
شحن التجفيف.3 نظّف قاعدة الشحن
يدويًا بقطعة قماش
جافة أو رطبة.

2 - تنظيف أنبوب الشفط

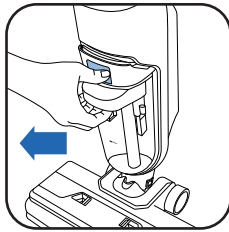
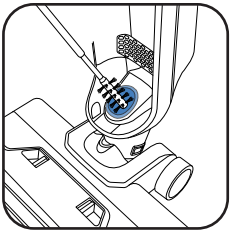
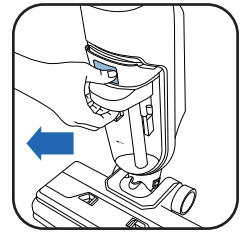
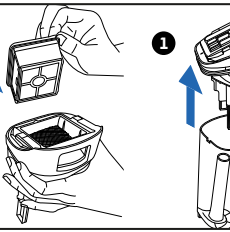
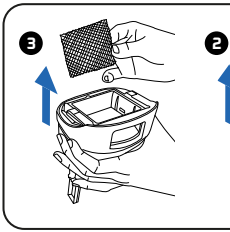
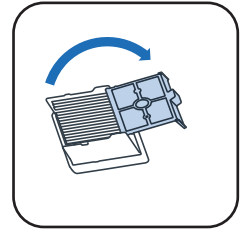
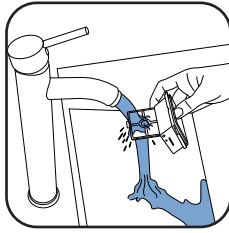
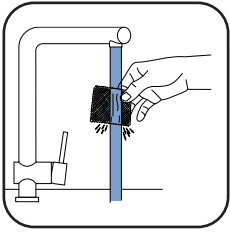
■ استخدم ملحق فرشاة
التنظيف وقطعة
قماش لتنظيف
الأوساخ المتبقية من
أنبوب الشفط.3 - تنظيف الرغوة المضادة
للتصادم وشبكة الفلتر2 1 أزل غطاء خزان الماء
المتسخة. 2 أزل الفلتر. 3 أزل الرغوة المضادة للتصادم.
عن طريق سحبه.1 أزل خزان الماء
المتسخة.5 نظّف الرغوة
المضادة للتصادم
تحت الماء. اتركها
تجف خارج المنتج.4 نظّف شبكة الفلتر
فقط واشطفها.
تجنّب غمر الفلتر
بأكمله بالماء. في
حال حدوث ذلك،
اتركه ليحفظ لمدة
48 ساعة.

3 افتح شبكة الفلتر.

4 - تنظيف الرأس وغطاء البكرة

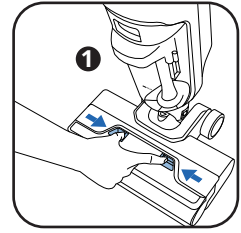
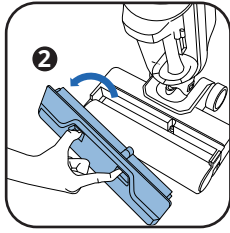
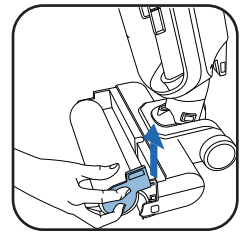
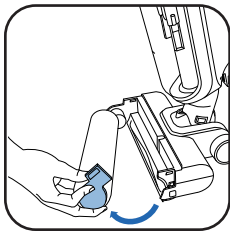
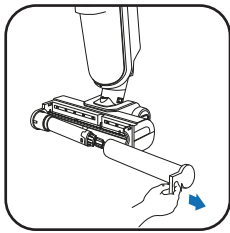
2 اضغط على الزر لإخراج
البكرة.1 1 اضغط على زر الضغط.
2 ارفع غطاء البكرة لأعلى.

4 أزل البكرة بالكامل.

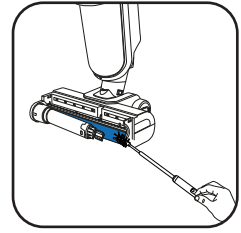
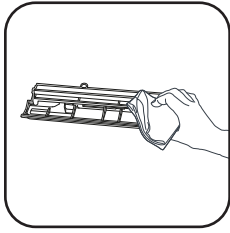
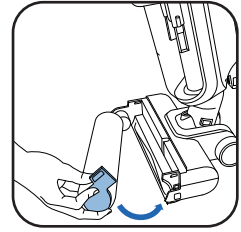
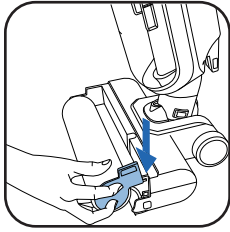
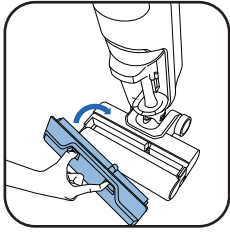
3 ارفع غطاء البكرة
لأعلى.6 نظّف الجزء الداخلي
من غطاء البكرة
بقطعة قماش5 نظّف ما خلف
البكرة.8 أعد غطاء البكرة إلى
مكانه.

7 أعد البكرة إلى مكانها.

■ مرة كل 6 أشهر

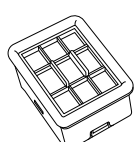
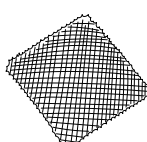
■ غيّر البكرة والفلاتر. إذا كانت البكرة تالفة، فغيّرها قبل ذلك.
www.tefal.com www.rowenta.comفلتر التجفيف والرغوة
المضادة للتصادم.

المشكلة	الأسباب المُحتملة	الحلول
يمتص الجهاز بشكل أول أو يُصدر الضوضاء أو الصافرات أو يسقط الحطام على الأرض.	قناة الجهاز الهوائية مسدودة.	نظّف رأس الشفط وقناة الهواء والفلتر والرغوة (راجع دليل المستخدم).
	فشل المكثسة الكهربائية.	يُرجى التواصل مع خدمة ما بعد البيع لدينا.
الأرضية رطبة جدًا.	تدفق الماء مرتفع جدًا أو البكرة مغمورة بالماء.	تأكد من أنك تستخدم الوضع AUTO (التلقائي).
	تسرب الماء.	يُرجى التواصل مع خدمة ما بعد البيع لدينا.
الأرضية ليست رطبة بما يكفي.	خزان الماء النظيفة فارغ.	املاً خزان الماء النظيفة بالماء
	نظام توزيع الماء مسدود.	املاً خزان الماء بالحل الأبيض المنزلي البارد وابدأ دورة تنظيف ذاتية واحدة.
	تدفق الماء منخفض جدًا.	تأكد من أنك تستخدم الوضع INTELLI- GENT (الذكي) أو MAX (الأقصى).
لا ينظف الجهاز الأرضية جيدًا.	البكرة متسخة.	قم بتشغيل دورة تنظيف ذاتية، ثم قم بتنظيف البكرة يدويًا.
	لم يتم ضبط الجهاز إلى الوضع الصحيح للتنظيف.	استخدم الوضع AUTO (التلقائي) أو اعمد إلى التبديل بين الوضع ECO (البيئي) والوضع MAX (الأقصى) لتحسين التنظيف.
يُتلف الجهاز الأرضية.	استُخدم الجهاز من دون البكرة.	استخدم الجهاز دائمًا مع بكرة مثبتة بإحكام وخزان ماء نظيفة ممتلئ.
	جسم غريب عالق في رأس التنظيف.	قم بتنظيف رأس التنظيف.
يتوقف الجهاز عن العمل من تلقاء نفسه.	خزان الماء المتسخة ممتلئ.	أفرغ خزان الماء المتسخة.
	منسوب البطارية منخفض جدًا.	اشحن الجهاز على قاعدته.
البكرة عالقة.	يمنع جسم أو ألياف دوران البكرة.	قم بتفكيك البكرة وإزالة أي عناصر تمنع الدوران.
يرش الجهاز الرذاذ في كل أنحاء المكان.	لم يتم تركيب الغطاء الواقي بشكل صحيح.	افصل البكرة واستبدلها بشكل صحيح.
	تم تركيب البكرة بشكل خاطئ.	افصل البكرة واستبدلها بشكل صحيح.
البكرة متسخة للغاية.	تم استخدام الجهاز لتنظيف منطقة متسخة جدًا.	ابدأ دورة التنظيف الذاتي.
	لم يتم تنظيف البكرة بشكل صحيح خلال جلسة التنظيف الأخيرة.	نظّف البكرة يدويًا بعد ذلك إذا لزم الأمر. غيّر البكرة إذا لم تكن الخطوات السابقة كافية.
أريد إزالة المقبض من جهازي لتخزينه.	-	استخدم أداة مسطحة. أدخل الأداة في الفتحة الموجودة على جانب المقبض واسحب المقبض من المنتج.

ساعات خزان الماء	
الوصف	السعة (مل)
خزان الماء النظيفة	730 مل
خزان الماء المتسخة	440 مل



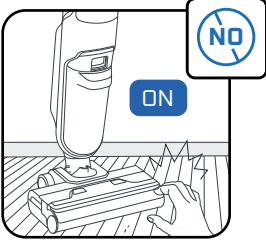

تجنب لمس الأجزاء الدوارة من دون إيقاف تشغيل المنتج وفصل وحدة الإمداد عن مصدر الطاقة.

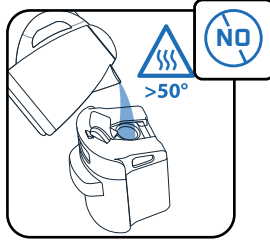

تجنب ملء الخزان بماء تزيد درجة حرارتها عن 50 درجة مئوية.

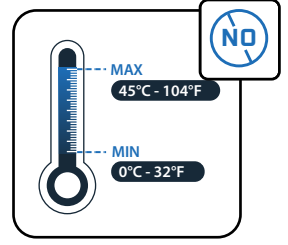

تجنب تعريض الجهاز لدرجات حرارة >45°C and 104°F درجة مئوية.

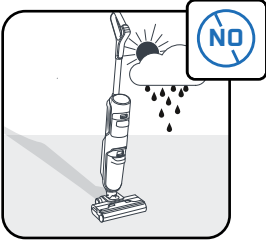

هذا الجهاز مخصص للاستخدام المنزلي والداخلي فقط.

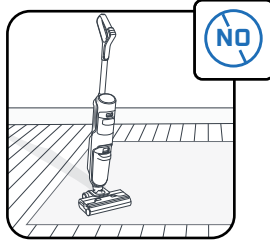

هذا الجهاز مخصص للاستخدام على الأرضيات الصلبة. تجنب استخدامه على البُسط والسجاد والجدران والنوافذ.

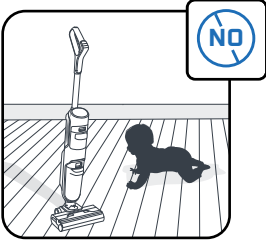
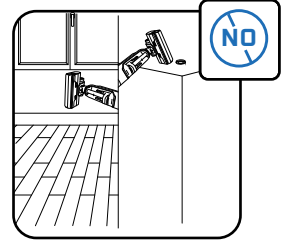

يجب مراقبة الأطفال للتأكد من عدم عبثهم بالجهاز.

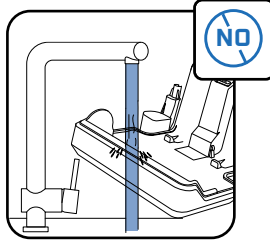

تجنب غمر قاعدة شحن التجفيف بالماء.

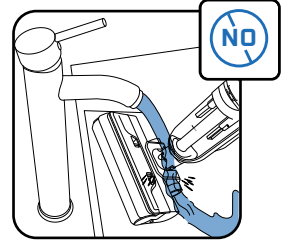

تجنب غمر منتجك بالماء واستخدم قطعة قماش جافة أو رطبة لتنظيف قناة الشفط.

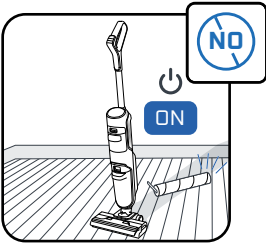

تجنب استخدام الجهاز من دون خزائي الماء والبيكرة.

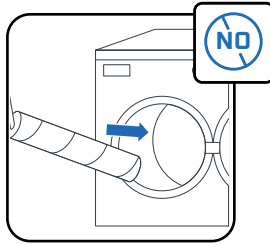

تجنب غسل البيكرة في غسالة الأطباق أو غسالة الملابس.

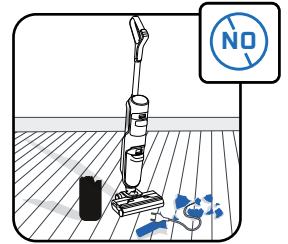

تجنب استخدام الجهاز على أجهزة كهربائية مثل داخل الأفران أو المنافذ الكهربائية.

