

SAMSUNG

Battery Pack

USER GUIDE

EB-P3401

02/2026 Rev.1.0

www.samsung.com

Table of Contents

English	Ελληνικά
Français	Slovenščina
Deutsch	Slovenčina
Italiano	Čeština
Español	Українська
Magyar	Türkçe
Polski	Bahasa Indonesia
Română	العربية
Български	Русский
Hrvatski	Қазақ тілі
Srpski	繁體中文 (台灣)
Português	Português (Brasil)
Latviešu	한국어
Lietuvių kalba	
Eesti	
Nederlands	
Svenska	
Norsk	
Suomi	
Dansk	

Getting started

Device layout

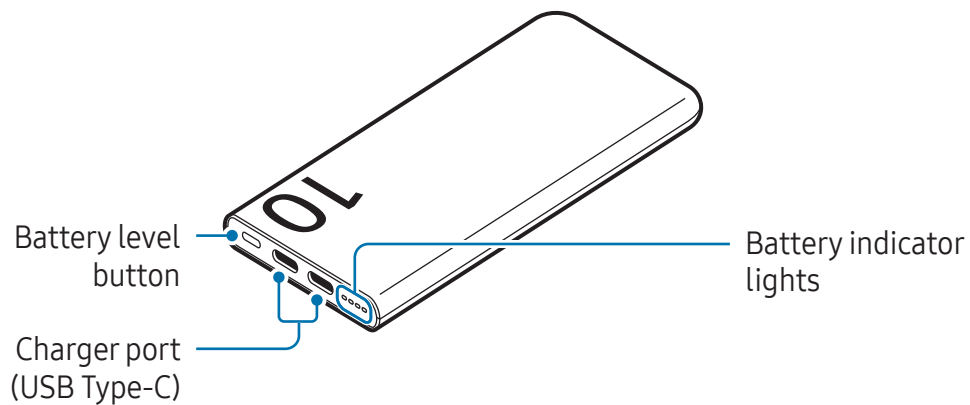

Charging the battery

Charge the battery before using the product for the first time or when the product has been unused for extended periods.

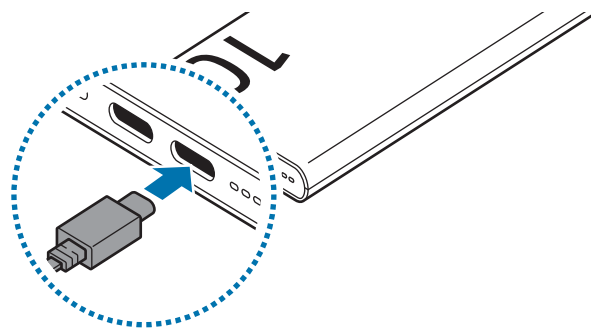

- 1 Connect the product to a charger.

When the charger is correctly connected to the product, the battery indicator lights will turn on and blink.



- 2 When the product is fully charged, disconnect the product from the charger.

Battery charging tips and precautions

-  Use only Samsung-approved charger and cable specifically designed for your product. Incompatible charger and cable can cause serious injuries or damage to your product.
- 
 - Connecting the charger improperly may cause serious damage to the product. Any damage caused by misuse is not covered by the warranty.
 - Use only USB Type-C cable supplied with the product. The product may be damaged if you use Micro USB cable.
 - If you charge the product while the charger port is wet, the product may be damaged. Thoroughly dry the charger port before charging the product.
- 
 - You can charge the product using the charger (sold separately).
 - The product has two charger ports, and you can charge the product and other devices using whichever port you require.
 - To save energy, unplug the charger when not in use. The charger does not have a power switch, so you must unplug the charger from the electric socket when not in use to avoid wasting power. The charger should remain close to the electric socket and easily accessible while charging.
 - When using a charger, it is recommended to use an approved charger that guarantees the charging performance.
 - Using a power source other than the charger, such as a computer, may result in a slower charging speed because of a lower electric current.
 - The product can be used while it is charging, but it may take longer to fully charge the battery.
 - While charging, the product may heat up. This is normal and should not affect the product's lifespan or performance. If the product gets hotter than usual, the charger may stop charging.
 - The actual capacity (Wh) is measured based on the battery's output current and voltage. It may differ from the capacity (Wh) indicated on the product, depending on the output power condition, the connected device's circuit configuration, and the operation environment.
 - If the product is not charging properly, take the product and the charger to a Samsung Service Centre or an authorised service centre.

Checking the remaining battery power

The battery indicator lights inform you of the remaining battery power.

Check the remaining battery power by pressing the Battery level button. Depending on the remaining battery power, the battery indicator lights will turn on and then turn off.

Remaining battery power	Battery indicator light
70-100%	<ul style="list-style-type: none">• Four battery indicator lights on
40-70%	<ul style="list-style-type: none">• Three battery indicator lights on
20-40%	<ul style="list-style-type: none">• Two battery indicator lights on
5-20%	<ul style="list-style-type: none">• One battery indicator light on
0-5%	<ul style="list-style-type: none">• One battery indicator light blinking

 If the battery indicator lights do not operate properly or are recognised incorrectly, disconnect the charger and connect it again.

Using the product

Charging devices

- 1 Connect one end of the USB cable to the product's charger port. Then, plug the other end of the USB cable into the mobile device's multipurpose jack.

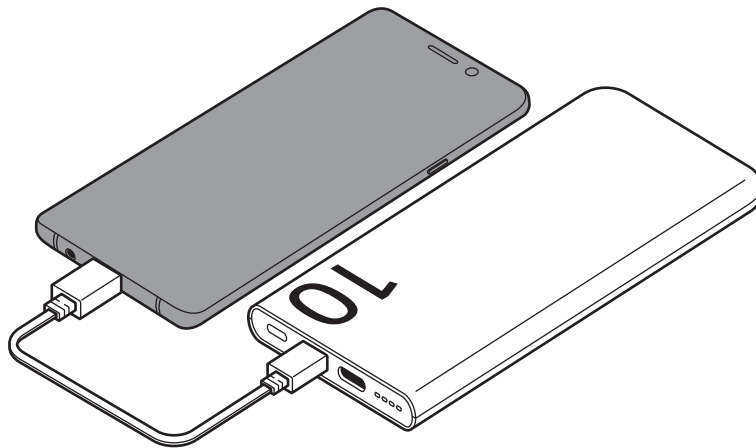

- 2 When the mobile device is fully charged, disconnect the USB cable from the product and the mobile device.
 - ✍ • If the multipurpose jack of the charger and the device you want to charge is the micro USB type, use a USB connector that is sold separately.
 - Charging time may vary depending on the charging conditions.
 - To begin fast charging, connect a device that supports fast charging to the product.
 - If the device connected to the product is not charging, disconnect the USB cable from the product and reconnect it.
 - The product is an auxiliary external battery. It may not fully charge some devices.
 - If the product is exposed to extremely hot or cold temperatures or a problem occurs, the battery indicator lights will blink. Disconnect the device from the product and reconnect it.



Usage notices

Precautions for using the product

Please read this guide when using the product to ensure safe and proper use.

- Images may differ in appearance from the actual product. Content is subject to change without prior notice.

Instructional icons

-  **Warning:** situations that could cause injury to yourself or others
-  **Caution:** situations that could cause damage to your product or other equipment
-  **Notice:** notes, usage tips, or additional information

Notes on package contents and accessories

Check the product box for the following items:

- Product
- USB cable
- Quick start guide



- The items supplied with the product and any available accessories may vary depending on the region or carrier.
- The supplied items are designed only for this product and may not be compatible with other devices.
- Appearances and specifications are subject to change without prior notice.
- You can purchase additional accessories from Samsung website. Make sure they are compatible with the product before purchase.
- Use Samsung-approved accessories. Using unapproved accessories may cause the performance problems and malfunctions that are not covered by the warranty.
- Availability of all accessories is subject to change depending entirely on manufacturing companies. For more information about available accessories, refer to the Samsung website.

Appendix

Removing the battery

- To remove the battery, contact an authorised service centre. To obtain battery removal instructions, please visit www.samsung.com/global/ecodesign_energy.
- For your safety, you **must not attempt to remove** the battery. If the battery is not properly removed, it may lead to damage to the battery and device, cause personal injury, and result in the device being unsafe.
- Samsung does not accept liability for any damage or loss (whether in contract or tort, including negligence) which may arise from failure to precisely follow these warnings and instructions, other than death or personal injury caused by Samsung's negligence.

FCC Part 15.19 (Only some regions/countries)

This device complies with part 15 of the FCC Rules. Operation is subject to the following two conditions: (1) This device may not cause harmful interference, and (2) this device must accept any interference received, including interference that may cause undesired operation.

FCC Part 15.105 (Only some regions/countries)

Note: This equipment has been tested and found to comply with the limits for a Class B digital device, pursuant to part 15 of the FCC Rules. These limits are designed to provide reasonable protection against harmful interference in a residential installation. This equipment generates, uses and can radiate radio frequency energy and, if not installed and used in accordance with the instructions, may cause harmful interference to radio communications. However, there is no guarantee that interference will not occur in a particular installation. If this equipment does cause harmful interference to radio or television reception, which can be determined by turning the equipment off and on, the user is encouraged to try to correct the interference by one or more of the following measures:

- Reorient or relocate the receiving antenna.
- Increase the separation between the equipment and receiver.
- Connect the equipment into an outlet on a circuit different from that to which the receiver is connected.
- Consult the dealer or an experienced radio/TV technician for help.

Safe Handling & Recycling of Batteries and Electronics (USA Only)

WARNING! Never dispose of batteries in a fire because they may explode. Do not disassemble, crush, puncture, heat, burn or reuse batteries. For more information, visit call2recycle.org or call 1-800-822-8837.

Dispose of unwanted electronics through an approved recycler: To find the nearest recycling location, go to our website www.samsung.com/recycling or call 1-800-SAMSUNG (726-7864).

Copyright

Copyright © 2026 Samsung Electronics Co., Ltd.

Copyright © 2026 Samsung Electronics America, Inc. (USA Only)

This guide is protected under international copyright laws.

No part of this guide may be reproduced, distributed, translated, or transmitted in any form or by any means, electronic or mechanical, including photocopying, recording, or storing in any information storage and retrieval system.

Trademarks

- Samsung and the Samsung logo are registered trademarks of Samsung Electronics Co., Ltd.
- All other trademarks and copyrights are the property of their respective owners.

Démarrage

Présentation de l'appareil

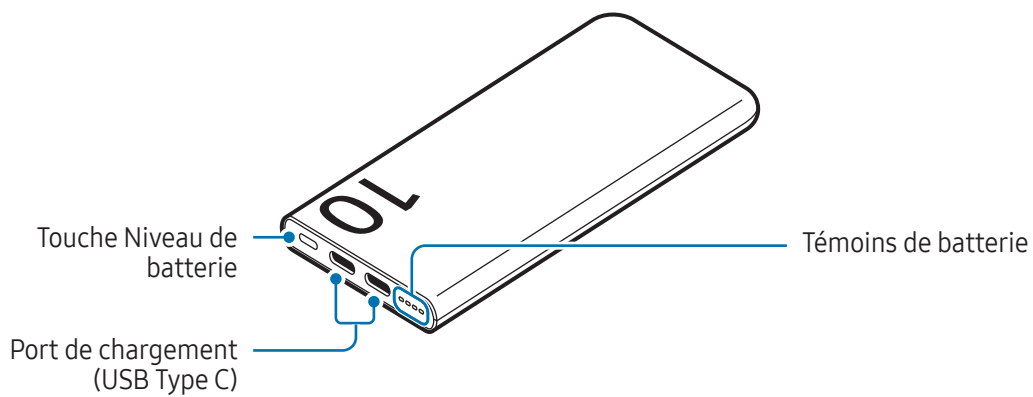

Charger la batterie

Chargez la batterie avant d'utiliser le produit pour la première fois ou lorsque vous ne l'avez pas utilisé depuis un certain temps.

- 1 Connectez le produit à un chargeur.

Dès que le chargeur est correctement branché au produit, les témoins de batterie s'allument et clignotent.

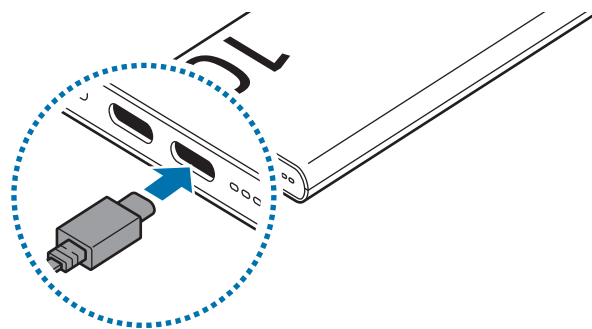

- 2 Une fois le produit entièrement chargé, débranchez-le du chargeur.

Conseils et précautions concernant la batterie



Utilisez exclusivement un chargeur et un câble homologués par Samsung et spécialement conçus pour votre produit. L'utilisation d'un chargeur et d'un câble incompatibles peut provoquer des blessures graves ou endommager votre produit.



- Un branchement incorrect du chargeur peut sérieusement endommager le produit. Les dégâts résultant d'une mauvaise utilisation ne sont pas couverts par la garantie.
- Utilisez uniquement le câble USB de type C fourni avec ce produit. Vous risquez d'endommager le produit si vous utilisez un câble micro-USB.
- Si vous rechargez le produit alors que le port de chargement est humide, vous risquez d'endommager le produit. Séchez soigneusement le port de chargement avant de recharger le produit.



- Vous pouvez charger le produit à l'aide d'un chargeur (vendu séparément).
- Le produit est équipé de deux ports de chargement, et vous pouvez le charger ainsi que tout autre appareil en utilisant le port de votre choix.
- Pour économiser l'énergie, débranchez le chargeur lorsque vous ne l'utilisez pas. Le chargeur n'étant pas muni d'une touche Marche/Arrêt, vous devez le débrancher de la prise de courant pour couper l'alimentation. L'appareil doit rester à proximité de la prise en cours de chargement.
- Le socle de prise de courant doit être installé à proximité du matériel et doit être aisément accessible.
- Il est recommandé d'utiliser un chargeur homologué dont les performances de chargement sont garanties.
- Si vous utilisez une source d'alimentation autre que le chargeur, comme un ordinateur, la vitesse de chargement risque d'être ralentie.
- Le produit peut être utilisé en cours de chargement, mais le chargement complet de la batterie peut alors nécessiter plus de temps.
- Le produit peut chauffer pendant le chargement. Ceci est normal et n'a pas d'incidence sur la durée de vie ou les performances du produit. Si la température du produit est supérieure à la normale, le chargeur peut interrompre le chargement.
- La capacité réelle (Wh) est mesurée en fonction de l'intensité et du courant de sortie de la batterie. Elle peut différer de la capacité (Wh) indiquée sur le produit, qui dépend de la puissance émise, de la configuration du circuit de l'appareil connecté et des conditions de fonctionnement.
- Si le produit ne se charge pas correctement, apportez-le, accompagné de son chargeur, dans un centre de service après-vente Samsung ou dans un centre agréé.

Vérifier l'autonomie de la batterie

Les témoins de batterie vous indiquent l'autonomie restante.

Vérifiez l'autonomie de la batterie en appuyant sur la touche Niveau de batterie. Selon le niveau d'autonomie de la batterie, les témoins de batterie s'allument et s'éteignent.

Niveau d'autonomie de la batterie	Témoin de batterie
Entre 70 et 100 %	• Quatre témoins de batterie allumés
Entre 40 et 70 %	• Trois témoins de batterie allumés
Entre 20 et 40 %	• Deux témoins de batterie allumés
Entre 5 et 20 %	• Un témoin de batterie allumé
Entre 0 et 5 %	• Un témoin de batterie clignotant



Si les témoins de batterie ne fonctionnent pas correctement ou ne sont pas reconnus, débranchez le chargeur et rebranchez-le.

Utiliser le produit

Charger des appareils

- 1 Branchez l'une des extrémités du câble USB sur le port de chargement du produit. Branchez ensuite l'autre extrémité du câble USB sur le connecteur à fonctions multiples de l'appareil mobile.

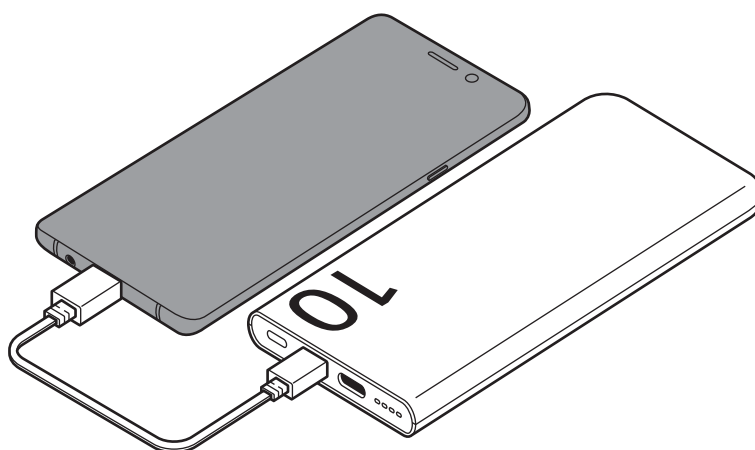

- 2 Une fois l'appareil mobile entièrement chargé, débranchez le câble USB du produit et de l'appareil mobile.



- Si le connecteur à fonctions multiples du chargeur et de l'appareil que vous souhaitez recharger est de type micro-USB, utilisez un connecteur USB vendu séparément.
- La durée de chargement peut varier selon les conditions de chargement.
- Pour lancer le chargement rapide, connectez un appareil compatible avec le chargement rapide sur le produit.
- Si l'appareil connecté au produit ne se recharge pas, débranchez le câble USB du produit et rebranchez-le.
- Le produit est une batterie auxiliaire externe. Il peut ne pas être adapté au chargement de certains appareils.
- Si le produit est exposé à des températures extrêmes ou si une erreur survient, les témoins de batterie clignotent. Déconnectez l'appareil du produit, puis reconnectez-le.

Consignes d'utilisation

Précautions à prendre pour utiliser le produit

Veillez lire attentivement ce guide pour utiliser votre produit correctement et en toute sécurité.

- Les illustrations peuvent différer par rapport à l'aspect réel du produit. Les contenus peuvent faire l'objet de modifications sans préavis.

Icônes



Avertissement : situations susceptibles de vous blesser ou de blesser autrui.



Attention : situations susceptibles d'endommager votre produit ou d'autres équipements.



Avis : remarques, conseils d'utilisation ou informations complémentaires.

Remarques sur le contenu du coffret et les accessoires

Vérifiez le contenu du coffret et assurez-vous que tous les éléments suivants sont présents :

- Produit
- Câble USB
- Guide de prise en main rapide



- Les éléments fournis avec le produit et les accessoires disponibles peuvent varier en fonction de votre zone géographique ou de votre opérateur.
- Les accessoires fournis ont été spécialement conçus pour ce produit et peuvent ne pas fonctionner avec d'autres appareils.
- L'apparence et les caractéristiques techniques peuvent faire l'objet de modifications sans préavis.
- Vous pouvez acheter d'autres accessoires sur le site Web Samsung. Assurez-vous qu'ils sont compatibles avec ce produit avant de l'acheter.
- Utilisez des accessoires homologués par Samsung. L'utilisation d'accessoires non homologués peut entraîner des problèmes de performance et des dysfonctionnements qui ne sont pas couverts par la garantie.
- La disponibilité de tous les accessoires peut varier et dépend exclusivement de leurs fabricants. Pour en savoir plus sur les accessoires disponibles, consultez le site Web Samsung.

Annexe

Retirer la batterie

- Pour retirer la batterie, contactez un centre de service après vente agréé. Pour obtenir les instructions de retrait de la batterie, rendez-vous à l'adresse www.samsung.com/global/ecodesign_energy.
- Pour des raisons de sécurité, vous ne **devez pas tenter de retirer** la batterie vous-même. Si le retrait de la batterie n'est pas effectué correctement, ceci risque d'endommager la batterie et l'appareil, de provoquer des blessures corporelles et de rendre l'appareil dangereux.
- Samsung décline toute responsabilité en cas de dommage (en responsabilité contractuelle ou délictuelle, y compris en cas de négligence) pouvant provenir du non-respect de ces avertissements et instructions, excepté en cas de décès ou de blessures corporelles causés par une négligence de la part de Samsung.

Droits d'auteur

Copyright © 2026 Samsung Electronics Co., Ltd.

Ce mode d'emploi est protégé par les lois internationales sur les droits d'auteur.

Il est interdit de reproduire, distribuer, traduire ou transmettre sous quelque forme et par quelque moyen que ce soit, électronique ou mécanique, notamment par photocopie, enregistrement ou stockage dans un système de stockage et de recherche documentaire, tout ou partie de ce guide.

Marques

- Samsung et le logo Samsung sont des marques déposées de Samsung Electronics Co., Ltd.
- Toutes les autres marques et droits d'auteur demeurent la propriété de leurs propriétaires respectifs.

Erste Schritte

Geräteaufbau

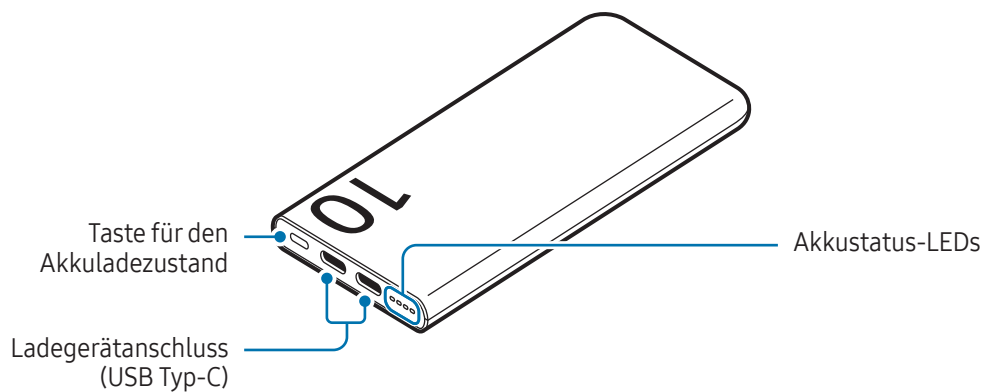

Akku aufladen

Wenn du das Produkt zum ersten Mal verwendest oder längere Zeit nicht genutzt hast, lade den Akku vor der Verwendung auf.

- 1 Schließe das Produkt an ein Ladegerät an.

Wenn das Ladegerät korrekt am Produkt angeschlossen ist, blinken die Akkustatus-LEDs.

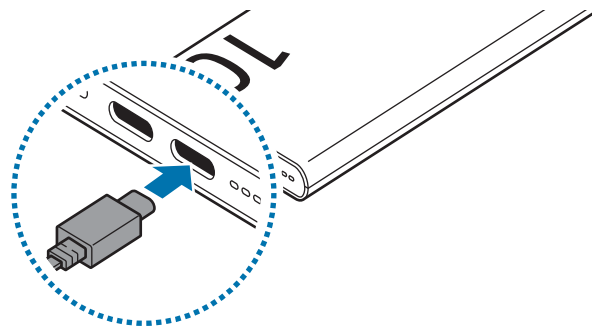

- 2 Trenne das Produkt vom Ladegerät, wenn das Produkt vollständig geladen ist.

Tipps und Vorsichtsmaßnahmen für das Laden des Akkus



Verwende nur von Samsung zugelassene Ladegeräte und Kabel, die speziell für dein Produkt entwickelt wurden. Die Verwendung von inkompatiblen Ladegeräten oder Kabeln kann schwere Verletzungen oder eine Beschädigung des Produkts zur Folge haben.



- Ein falsches Anschließen des Ladegeräts kann zu schweren Schäden am Produkt führen. Schäden durch unsachgemäße Verwendung werden nicht von der Garantie abgedeckt.
- Verwende ausschließlich das im Lieferumfang des Produkts enthaltene USB-Typ-C-Kabel. Bei der Verwendung von Micro-USB-Kabeln kann es zu Schäden am Produkt kommen.
- Wenn du das Produkt lädst, während der Ladegerätanschluss feucht ist, kann das Produkt beschädigt werden. Trockne den Ladegerätanschluss gründlich, bevor du das Produkt lädst.
- Lade das Gerät nicht länger als eine Woche auf, da eine Überladung die Akkulebensdauer beeinträchtigen kann.



- Du kannst das Produkt mit dem Ladegerät laden (separat erhältlich).
- Das Produkt verfügt über zwei Ladegerätanschlüsse. Du kannst das Produkt und andere Geräte über den jeweils gewünschten Anschluss aufladen.
- Stecke das Ladegerät aus, wenn es nicht verwendet wird, um Energie zu sparen. Das Ladegerät verfügt über keinen Ein-/Ausschalter. Du musst es also vom Stromanschluss trennen, wenn es nicht verwendet wird, um zu verhindern, dass Energie verschwendet wird. Das Ladegerät sollte sich während des Aufladens in der Nähe des Stromanschlusses befinden und leicht zugänglich sein.
- Zum Laden empfehlen wir die Nutzung eines zugelassenen Ladegeräts, um eine optimale Ladeleistung zu garantieren.
- Wenn du das Gerät nicht über das Ladegerät, sondern beispielsweise über einen Computer lädst, kann dies aufgrund einer eingeschränkten elektrischen Stromzufuhr zu einer geringeren Ladegeschwindigkeit führen.
- Das Produkt kann während des Ladevorgangs verwendet werden, allerdings verlängert sich hierdurch möglicherweise die Ladedauer.
- Während des Ladevorgangs erwärmt sich das Produkt unter Umständen. Dies ist normal und wirkt sich nicht auf die Lebensdauer oder die Leistung des Produkts aus. Steigt die Temperatur des Produkts ungewöhnlich an, kann der Ladevorgang angehalten werden.
- Die Ist-Kapazität (Wh) wird basierend auf dem Ausgangsstrom und der Ausgangsspannung des Akkus gemessen. Je nach Ausgangsleistungsbedingung, Schaltungsaufbau des verbundenen Geräts und Betriebsumgebung weicht sie möglicherweise von der auf dem Produkt angegebenen Kapazität (Wh) ab.
- Falls das Produkt nicht richtig geladen wird, bringe es zusammen mit dem Ladegerät in ein Servicecenter von Samsung oder ein autorisiertes Servicecenter.

Verbleibende Akkuladung ermitteln

Die Akkustatus-LEDs zeigen die verbleibende Akkuladung.

Die verbleibende Akkuladung überprüfst du, indem du die Taste für den Akkuladezustand drückst. Abhängig von der verbleibenden Akkuladung leuchten die Akkustatus-LEDs auf und erlöschen dann.

Verbleibende Akkuladung	Akkustatus-LED
70 bis 100 %	<ul style="list-style-type: none">• Vier Akkustatus-LEDs leuchten
40 bis 70 %	<ul style="list-style-type: none">• Drei Akkustatus-LEDs leuchten
20 bis 40 %	<ul style="list-style-type: none">• Zwei Akkustatus-LEDs leuchten
5 bis 20 %	<ul style="list-style-type: none">• Eine Akkustatus-LED leuchtet
0 bis 5 %	<ul style="list-style-type: none">• Eine Akkustatus-LED blinkt



Wenn die Akkustatus-LEDs nicht ordnungsgemäß funktionieren oder falsch erkannt werden, trenne das Ladegerät und schließe es erneut an.

Verwendung des Produkts

Geräte aufladen

- 1 Verbinde ein Ende des USB-Kabels mit dem Ladegerätanschluss des Produkts. Stecke dann das andere Ende des USB-Kabels in die Multifunktionsbuchse am Mobilgerät.

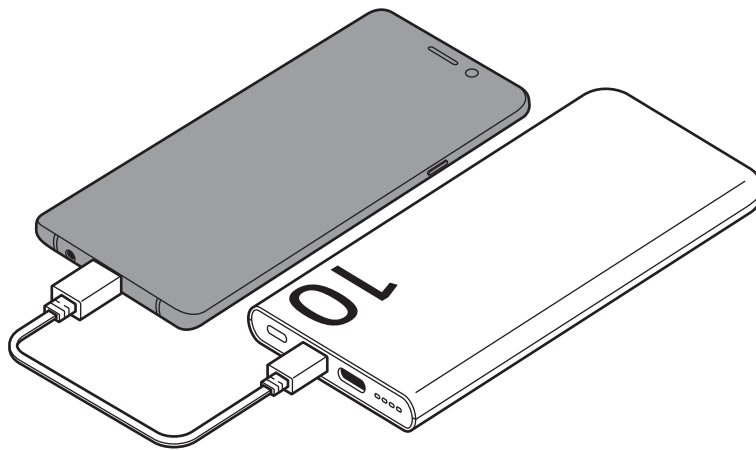

- 2 Wenn das Mobilgerät vollständig geladen ist, trenne das USB-Kabel vom Produkt und dem Mobilgerät.



- Falls die Multifunktionsbuchse des Ladegeräts und das zu ladende Gerät vom Typ Micro-USB sind, verwende einen separat erhältlichen USB-Adapter.
- Die Ladedauer variiert möglicherweise abhängig von den Bedingungen des Ladevorgangs.
- Um mit dem Schnellladen beginnen zu können, verbinde ein Gerät, das die Schnellladefunktion unterstützt, mit dem Produkt.
- Wenn das an das Produkt angeschlossene Gerät nicht geladen wird, trenne das USB-Kabel vom Produkt und schließe es noch einmal an.
- Das Produkt ist ein zusätzlicher externer Akku. Er kann einige Geräte möglicherweise nicht vollständig laden.
- Falls das Produkt sehr hohen oder niedrigen Temperaturen ausgesetzt wird oder ein Problem auftritt, blinken die Akkustatus-LEDs. Trenne die Verbindung zwischen Gerät und Produkt und stelle sie dann wieder her.

Nutzungshinweise

Vorsichtsmaßnahmen für die Verwendung des Produkts

Lies dir diese Anleitung bei Verwendung des Produkts aufmerksam durch, um seine sichere und sachgemäße Verwendung zu gewährleisten.

- Bilder können vom Aussehen des tatsächlichen Produkts abweichen. Die Inhalte können ohne vorherige Ankündigung geändert werden.

Korrekte Entsorgung des Akkus dieses Produkts



Das Symbol der durchgestrichenen Abfalltonne auf Rädern auf Batterien, Akkumulatoren (zusammen: Batterien) oder der Verpackung besagt, dass diese nicht im unsortierten Siedlungsabfall (Hausmüll) entsorgt werden dürfen, sondern einer getrennten Sammlung zugeführt werden müssen. Sofern Batterien Quecksilber (Hg), Cadmium (Cd) oder Blei (Pb) in einer Menge enthalten, die die im Batteriegesetz festgelegten Grenzwerte überschreitet, findest du das jeweilige chemische Zeichen unterhalb des Symbols der durchgestrichenen Abfalltonne.

Du bist gesetzlich verpflichtet, Altbatterien zurückzugeben. Du kannst dies unentgeltlich in jedem Handelsgeschäft oder bei einer anderen Sammelstelle in deiner Nähe tun. Bitte wende dich im Zweifel an deinen öffentlich-rechtlichen Entsorgungsträger, um in Erfahrung zu bringen, wo du aus dem Gerät entnommene Altbatterien für eine umweltfreundliche Entsorgung unentgeltlich zurückgeben kannst.

Batterien können Stoffe enthalten, die schädlich für die Umwelt und die menschliche Gesundheit sind. Besondere Vorsicht ist aufgrund der besonderen Risiken bei der Nutzung, Sammlung und Behandlung von lithiumhaltigen Batterien geboten. Durch die getrennte Sammlung und Verwertung von Altbatterien sollen negativen Auswirkungen auf die Umwelt und die menschliche Gesundheit vermieden werden.

Bitte vermeide die Entstehung von Abfällen aus Altbatterien soweit wie möglich, z.B. indem du Batterien mit längerer Lebensdauer oder aufladbare Batterien bevorzugst. Der zu vermeidenden Vermüllung des öffentlichen Raums beugst du bitte dadurch vor, dass du Batterien oder batteriehaltige Elektro- und Elektronikgeräte nicht achtlos liegen lässt, sondern sie der gesetzlich vorgeschriebenen getrennten Sammlung und Verwertung zuführst. Es gibt außerdem Möglichkeiten, Altbatterien zur Wiederverwendung vorzubereiten, beispielsweise durch Rekonditionierung oder Reparatur.

Hinweissymbole



Warnung: Situationen, die zu Verletzungen führen könnten



Vorsicht: Situationen, die zu Schäden an deinem oder anderen Produkten führen könnten



Hinweis: Hinweise, Verwendungstipps oder zusätzliche Informationen

Hinweise zu Verpackungsinhalt und Zubehör

Vergewissere dich, dass der Produktkarton die folgenden Artikel enthält:

- Produkt
- USB-Kabel
- Kurzanleitung



- Die mit dem Produkt und anderen verfügbaren Zubehörteilen bereitgestellten Artikel können je nach Region oder Mobilfunkanbieter variieren.
- Die mitgelieferten Artikel sind nur für die Verwendung mit diesem Produkt vorgesehen und möglicherweise nicht mit anderen Geräten kompatibel.
- Änderungen am Aussehen und an den technischen Daten sind ohne vorherige Ankündigung vorbehalten.
- Weitere Zubehörteile kannst du auf der Website von Samsung erwerben. Stelle vor dem Kauf sicher, dass sie mit dem Produkt kompatibel sind.
- Verwende von Samsung zugelassenes Zubehör. Bei Verwendung nicht zugelassener Zubehörteile können Leistungsbeeinträchtigungen und Fehler auftreten, die nicht von der Garantie gedeckt sind.
- Die Verfügbarkeit der Zubehörteile ist vollständig von den entsprechenden Herstellern abhängig. Weitere Informationen zu verfügbarem Zubehör findest du auf der Website von Samsung.

Anhang

Akku entfernen

- Wende dich an ein autorisiertes Servicecenter, wenn der Akku entnommen werden soll. Eine Anleitung zum Entfernen des Akkus findest du unter www.samsung.com/global/ecodesign_energy
- Aus Sicherheitsgründen darfst du **nicht versuchen, den Akku zu entnehmen**. Wird der Akku nicht ordnungsgemäß entfernt, kann dies zu Schäden an Akku und Gerät, zu Verletzungen und zu einer Beeinträchtigung der Sicherheit des Geräts führen.
- Samsung ist nicht für Schäden oder Verluste haftbar (ob vertragsbezogen oder in Bezug auf unerlaubte Handlungen, einschließlich Fahrlässigkeit), die durch das Nichtbefolgen dieser Warnungen und Anweisungen entstehen, außer bei Tod oder Verletzung infolge von Fahrlässigkeit seitens Samsung.

Copyright

Copyright © 2026 Samsung Electronics Co., Ltd.

Diese Anleitung ist durch internationale Urheberrechtsgesetze geschützt.

Dieses Handbuch darf weder als Ganzes noch in Teilen reproduziert, vertrieben, übersetzt oder in anderer Form oder mit anderen Mitteln elektronischer oder mechanischer Art übertragen werden. Dazu zählt auch das Fotokopieren, Aufzeichnen oder Speichern in jeglicher Art von Informationsspeicher- und -abrufsystem.

Marken

- Samsung und das Samsung-Logo sind eingetragene Marken von Samsung Electronics Co., Ltd.
- Alle weiteren Marken und Copyrights sind Eigentum ihrer jeweiligen Besitzer.

Operazioni preliminari

Componenti del dispositivo

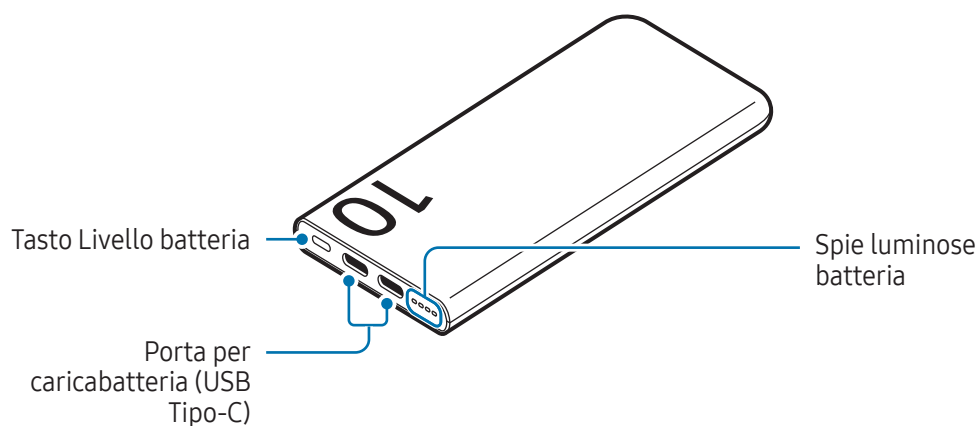

Ricarica della batteria

Caricate la batteria prima di utilizzare il prodotto per la prima volta o se il prodotto è rimasto inutilizzato per un lungo periodo di tempo.

- 1 Collegare il prodotto a un caricabatteria.

Quando il caricabatteria è connesso correttamente al prodotto, le spie luminose della batteria si accendono e lampeggiano.

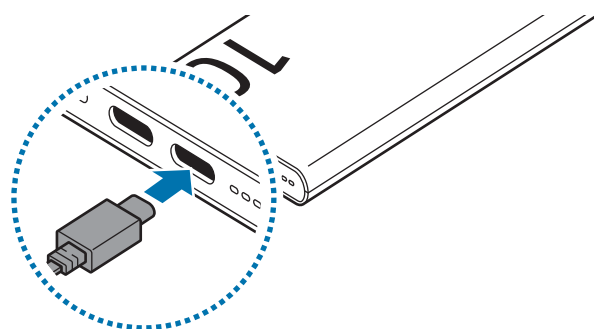

- 2 Quando il prodotto è completamente carico, scollegate il prodotto dal caricabatteria.

Consigli e precauzioni per la ricarica della batteria



Utilizzate solo caricabatteria e cavi approvati da Samsung e appositamente ideati per il prodotto. Caricabatteria e cavi non compatibili possono causare lesioni gravi o danneggiare il prodotto.



- Il collegamento errato del caricabatteria potrebbe causare gravi danni al prodotto. I danni causati da un uso improprio non sono coperti dalla garanzia.
- Utilizzate solo il cavo USB Type-C in dotazione con il prodotto. L'uso di un cavo Micro USB potrebbe causare danni al prodotto.
- Ricaricando il prodotto con la porta per caricabatteria bagnata, il prodotto potrebbe subire danni. Asciugate accuratamente la porta per caricabatteria prima di ricaricare il prodotto.



- Potete ricaricare il prodotto utilizzando il caricabatteria (venduto separatamente).
- Il prodotto è dotato di due porte per caricabatteria, utili per ricaricare il prodotto e altri dispositivi a seconda delle esigenze.
- Quando la batteria è carica, scollegate il caricabatteria dalla presa di corrente. Il caricabatteria non è dotato di un interruttore di accensione o spegnimento, pertanto dovete scollegarlo dalla presa di corrente quando non è in uso per evitare di consumare energia. Durante la carica, il caricabatteria dovrebbe rimanere vicino alla presa di corrente ed essere facilmente accessibile.
- Quando utilizzate un caricabatteria, si consiglia di utilizzare un caricabatteria approvato che garantisca le prestazioni di ricarica.
- Utilizzando sorgenti di alimentazione diverse dal caricabatteria, come un computer, la velocità di ricarica potrebbe diminuire a causa di una corrente elettrica inferiore.
- Durante la ricarica potrete utilizzare il prodotto, ma la ricarica completa della batteria potrebbe richiedere più tempo.
- Durante la ricarica, il prodotto potrebbe surriscaldarsi. Ciò è normale e non dovrebbe influire sulla durata o sulle prestazioni del prodotto. Se il prodotto dovesse scaldarsi eccessivamente, il caricabatteria potrebbe interrompere il caricamento.
- La capacità effettiva (Wh) è misurata in base alla corrente in uscita e alla tensione della batteria. Essa potrebbe variare dalla capacità (Wh) indicata sul prodotto, a seconda delle condizioni di potenza in uscita, della configurazione del circuito del dispositivo connesso e dell'ambiente operativo.
- Se il prodotto non si ricarica correttamente, portate il prodotto e il caricabatteria presso un centro assistenza Samsung o un centro assistenza autorizzato.

Verifica della carica residua della batteria

Le spie luminose della batteria informano sulla carica residua della batteria.

Verificate la carica residua della batteria premendo il tasto Livello batteria. A seconda della batteria residua, le spie luminose della batteria si accendono e poi spengono.

Carica residua della batteria	Spia luminosa batteria
70 – 100%	<ul style="list-style-type: none">• Quattro spie luminose batteria accese
40 – 70%	<ul style="list-style-type: none">• Tre spie luminose batteria accese
20 – 40%	<ul style="list-style-type: none">• Due spie luminose batteria accese
5 – 20%	<ul style="list-style-type: none">• Una spia luminosa batteria accesa
0 – 5%	<ul style="list-style-type: none">• Una spia luminosa batteria lampeggiante



Se il funzionamento delle spie luminose della batteria non è corretto o non corrisponde alle indicazioni fornite, scollegate il caricabatteria e ricollegatelo.

Utilizzo del prodotto

Ricarica dei dispositivi

- 1 Collegate un'estremità del cavo USB alla porta per caricabatteria del prodotto. Successivamente, inserite l'altra estremità del cavo USB nel connettore multifunzione del dispositivo mobile.

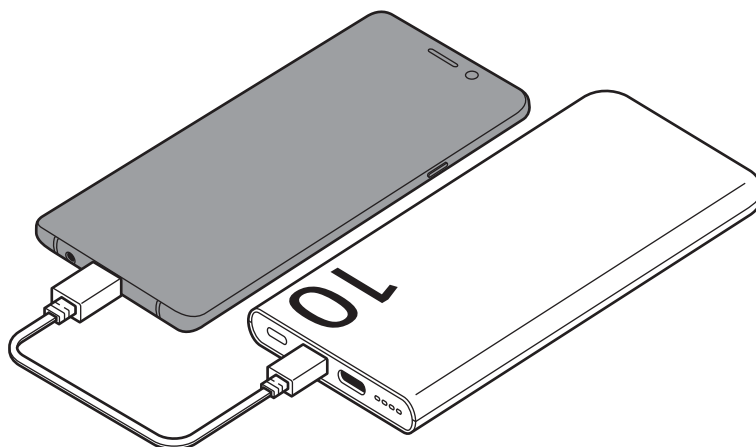

- 2 Quando il dispositivo mobile è completamente carico, scollegate il cavo USB dal prodotto e dal dispositivo mobile.



- Se il connettore multifunzione del caricabatteria e del dispositivo da ricaricare è di tipo micro USB, utilizzate un connettore USB venduto separatamente.
- Il tempo di ricarica potrebbe variare in base alle condizioni di ricarica.
- Per avviare la ricarica veloce, collegate al prodotto un dispositivo che supporti la ricarica veloce.
- Se il dispositivo collegato al prodotto non si ricarica, scollegate il cavo USB dal prodotto e ricollegatelo.
- Il prodotto è una batteria ausiliaria esterna. Potrebbe non ricaricare correttamente alcuni dispositivi.
- Se il prodotto viene esposto a temperature troppo calde o fredde, o in caso di problemi, le spie luminose della batteria lampeggeranno. Scollegate il dispositivo dal prodotto e ricollegateli.

Avvisi sull'utilizzo

Precauzioni per l'utilizzo del prodotto

Leggete la presente guida quando utilizzate il prodotto per garantirne un uso sicuro e corretto.

- Le immagini potrebbero variare nell'aspetto rispetto al prodotto reale. Il contenuto è soggetto a modifiche senza preavviso.

Icone informative



Avvertenza: indica situazioni che potrebbero causare lesioni alle persone



Attenzione: indica situazioni che potrebbero causare danni al prodotto o ad altri apparecchi



Nota: indica note, suggerimenti per l'uso o informazioni aggiuntive

Avvisi sui contenuti e gli accessori in dotazione

Accertatevi che nella confezione siano presenti i seguenti elementi:

- Prodotto
- Cavo USB
- Guida di riferimento rapido



- Gli elementi forniti con il prodotto e gli accessori disponibili potrebbero variare in base al paese o al gestore telefonico.
- Gli elementi forniti sono stati creati soltanto per questo prodotto e potrebbero non essere compatibili con altri dispositivi.
- L'aspetto e le specifiche sono soggette a modifiche senza preavviso.
- Potrete acquistare accessori aggiuntivi dal sito Web di Samsung. Prima di acquistarli, accertatevi che siano compatibili con il prodotto.
- Utilizzate accessori approvati da Samsung. L'utilizzo di accessori non approvati potrebbe causare problemi di prestazione e malfunzionamenti non coperti dalla garanzia.
- La disponibilità di tutti gli accessori potrebbe variare in base alle aziende produttrici. Per maggiori informazioni sugli accessori disponibili, fate riferimento al sito Web di Samsung.

Appendice

Rimozione della batteria

- Per rimuovere la batteria, contattate un centro assistenza autorizzato. Per le istruzioni sulla rimozione della batteria, visitate www.samsung.com/global/ecodesign_energy.
- Per la vostra sicurezza, **non dovete tentare di rimuovere** la batteria. La rimozione non corretta della batteria potrebbe causare danni alla batteria e al dispositivo, provocare infortuni e rendere il dispositivo non sicuro.
- Samsung declina ogni responsabilità per eventuali danni o perdite (sia derivanti dal contratto che da azione illecita, negligenza inclusa) causati dal mancato preciso rispetto delle presenti avvertenze e precauzioni, fatto salvo decesso o infortunio attribuibili a negligenza da parte di Samsung.

Il dispositivo e gli accessori illustrati in questo manuale potrebbero variare in base al Paese nel quale i prodotti vengono distribuiti.

Copyright

Copyright © 2026 Samsung Electronics Co., Ltd.

Questa guida è protetta dalle leggi internazionali sul copyright.

Nessuna parte di questa guida può essere riprodotta, distribuita, tradotta o trasmessa in alcuna forma o tramite alcun mezzo, elettronico o meccanico, compresi fotocopie, registrazioni o salvataggi in qualsiasi archivio di informazioni o sistema di recupero.

Marchi commerciali

- Samsung e il logo Samsung sono marchi commerciali registrati di Samsung Electronics Co., Ltd.
- Tutti gli altri marchi commerciali e copyright sono proprietà dei rispettivi proprietari.

Primeros pasos

Diseño del dispositivo

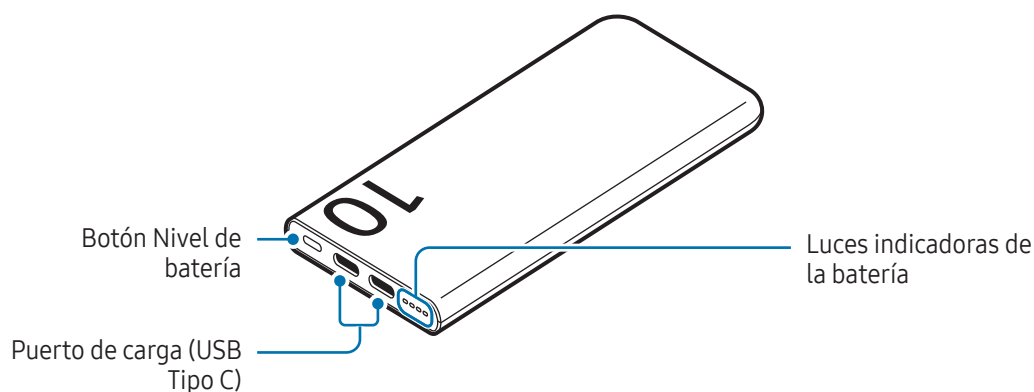

Cargar la batería

Cargue la batería antes de utilizar el producto por primera vez o cuando no se haya utilizado durante mucho tiempo.

- 1 Conecte el producto a un cargador.

Cuando el cargador esté correctamente conectado al producto, las luces indicadoras de batería se encenderán y parpadearán.

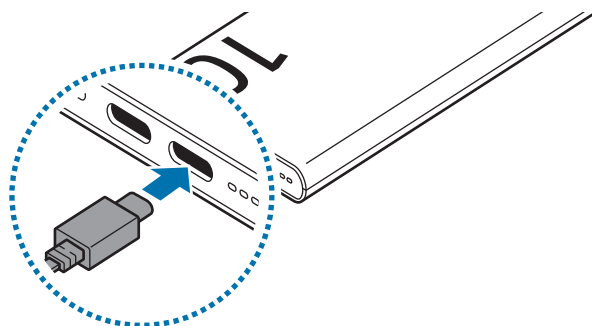

- 2 Cuando el producto esté totalmente cargado, desconéctelo del cargador.

Consejos y precauciones relacionados con la carga de la batería



Use solo el cargador y el cable aprobados por Samsung específicamente diseñados para su producto. Los cargadores y cables no compatibles pueden causarles lesiones físicas graves o dañar el producto.



- No conectar el cargador de forma adecuada puede causar daños graves en el producto. Los daños causados por un mal uso no están cubiertos por la garantía.
- Utilice únicamente el cable USB Tipo C incluido con el producto. Si usa un cable micro USB, el producto podría estropearse.
- Si carga el producto con el puerto de carga mojado, podría estropearse. Seque bien el puerto de carga antes de cargar el producto.



- Puede cargar el producto con el cargador (se vende por separado).
- El producto tiene dos puertos de carga, que puede utilizar para cargar tanto el producto como otros dispositivos.
- El cargador no tiene interruptor de encendido y apagado, por tanto, para detener la entrada de corriente eléctrica, debe desenchufarlo de la red. Además, cuando esté conectado, debe permanecer cerca del enchufe. Para ahorrar energía, desenchufe el cargador cuando no lo esté usando.
- Cuando se utiliza cargador, se recomienda utilizar uno aprobado que garantice el rendimiento de la carga.
- Si utiliza una fuente de alimentación distinta al cargador, como un ordenador, la velocidad de carga podría reducirse debido a la disminución de la corriente eléctrica.
- El producto puede utilizarse mientras se carga, pero la batería podría tardar más en cargarse por completo.
- El producto puede calentarse durante la carga. Esto es normal y no debería afectar a la duración ni al rendimiento del producto. Si el producto se calienta más de lo habitual, es posible que el cargador deje de cargar.
- La capacidad (Wh) real se calcula según el voltaje y la corriente de salida de la batería. Podría ser diferente a la capacidad (Wh) indicada en el producto dependiendo de la potencia de salida, la configuración del circuito del dispositivo conectado y el entorno de funcionamiento.
- Si el producto no se carga correctamente, llévelo junto con el cargador a un Servicio de Atención Técnica (SAT) de Samsung o un servicio de atención técnica autorizado.

Comprobar la batería restante

Las luces indicadoras de batería le informan de la carga de batería restante.

Compruebe la carga de batería restante pulsando el botón Nivel de batería. Las luces indicadoras de batería se encenderán y se apagarán en función de la carga restante.

Carga de batería restante	Luz indicadora de la batería
70–100%	<ul style="list-style-type: none">• Cuatro luces indicadoras de batería encendidas
40–70%	<ul style="list-style-type: none">• Tres luces indicadoras de batería encendidas
20–40%	<ul style="list-style-type: none">• Dos luces indicadoras de batería encendidas
5–20%	<ul style="list-style-type: none">• Una luz indicadora de batería encendida
0–5%	<ul style="list-style-type: none">• Una luz indicadora de batería parpadeando



Si las luces indicadoras de batería no funcionan de forma adecuada o no se reconocen correctamente, desconecte el cargador y conéctelo de nuevo.

Uso del producto

Cargar dispositivos

- 1 Conecte un extremo del cable USB al puerto de carga del producto. A continuación, conecte el otro extremo del cable USB a la clavija multifunción del dispositivo móvil.

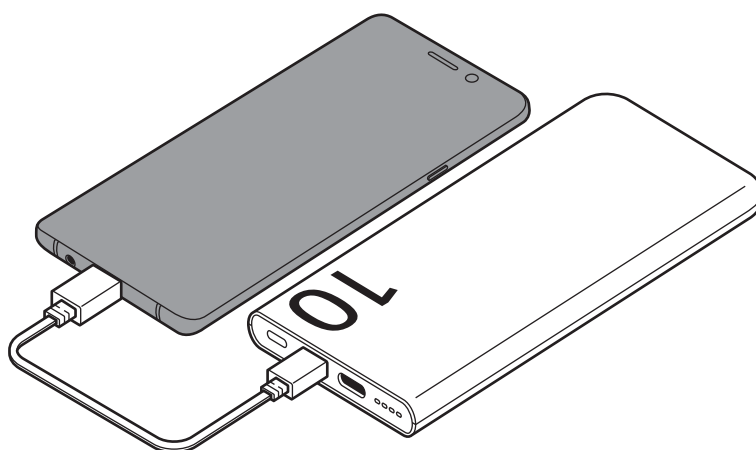

- 2 Cuando el dispositivo móvil esté totalmente cargado, desconecte el cable USB del producto y del dispositivo móvil.



- Si la clavija multifunción del cargador y el dispositivo que quiere cargar son de tipo micro USB, use un conector USB que se vende por separado.
- El tiempo de carga podría variar según las condiciones de carga.
- Para iniciar la carga rápida, conecte un dispositivo compatible con la carga rápida al producto.
- Si el dispositivo conectado al producto no carga, desconecte el cable USB del producto y conéctelo de nuevo.
- El producto es una batería externa auxiliar. Es posible que no cargue por completo algunos dispositivos.
- Si el producto se expone a temperaturas extremadamente altas o bajas, o se produce un problema, parpadearán las luces indicadoras de la batería. Desconecte el dispositivo del producto y vuelva a conectarlo.

Avisos de uso

Precauciones de uso del producto

Lea esta guía al utilizar el producto para garantizar un uso correcto y seguro.

- Es posible que las imágenes no sean exactamente iguales al producto real. El contenido se encuentra sujeto a cambios sin previo aviso.

Iconos instructivos



Advertencia: situaciones que podrían producirle lesiones a usted o a otras personas.



Precaución: situaciones que podrían causar daños a su producto o a otros equipos.



Aviso: notas, consejos de uso o información adicional.

Notas sobre el contenido de la caja y los accesorios

Compruebe que la caja del producto contiene los siguientes artículos:

- Producto
- Cable USB
- Guía de inicio rápido



- Es posible que los artículos incluidos con el producto y los accesorios disponibles varíen dependiendo de la región o el operador.
- Los artículos incluidos están diseñados solo para este producto y es posible que no sean compatibles con otros.
- La apariencia y las especificaciones están sujetas a cambios sin previo aviso.
- Puede adquirir accesorios adicionales en el sitio web de Samsung. Asegúrese de que sean compatibles con el producto antes de comprarlos.
- Utilice accesorios aprobados por Samsung. De lo contrario, podrían producirse problemas de rendimiento y fallos de funcionamiento que no estén cubiertos por la garantía.
- La disponibilidad de todos los accesorios se encuentra sujeta a cambios y depende enteramente de los fabricantes. Para obtener más información sobre los accesorios disponibles, consulte el sitio web de Samsung.

Apéndice

Extracción de la batería

- Para extraer la batería, póngase en contacto con un centro de servicio autorizado. Para obtener las instrucciones sobre cómo extraer la batería, visite www.samsung.com/global/ecodesign_energy.
- Por su propia seguridad, **no intente extraer** la batería. Si no se extrae correctamente, tanto esta como el dispositivo podrían estropearse, lo que podría causarle daños personales o comprometer su seguridad al utilizar el dispositivo.
- Samsung no acepta responsabilidad alguna por los daños o pérdidas (ya sean contractuales o extracontractuales, incluida la negligencia) que pudieran ocasionarse por no seguir con precisión estas advertencias e instrucciones; quedan excluidas la muerte y las lesiones personales provocadas por negligencias de Samsung.

Sección 15.19 de la FCC (solo en determinadas regiones/ países)

Este dispositivo cumple con la sección 15 de las normas de la Comisión Federal de Comunicaciones (FCC). La operación se encuentra sujeta a las siguientes dos condiciones: (1) el dispositivo no puede provocar interferencias dañinas, y (2) este dispositivo deberá aceptar cualquier tipo de interferencia que reciba, inclusive interferencia que pueda provocar un funcionamiento no deseado.

Sección 15.105 de la FCC (solo en determinadas regiones/ países)

Nota: Este equipo ha sido sometido a pruebas y se ha determinado que cumple con los límites para un dispositivo digital de clase B, conforme a la parte 15 de las normas de la FCC. Estos límites han sido diseñados para proporcionar protección razonable contra la interferencia perjudicial en una instalación residencial. Este equipo genera, utiliza y puede irradiar energía de frecuencia de radio y, de no instalarse y utilizarse conforme a estas instrucciones, puede causar interferencia perjudicial en las comunicaciones de radio. No obstante, no se garantiza que no se produzcan interferencias en una instalación en particular. Si este equipo causa interferencia perjudicial a la recepción de radio o televisión, lo cual puede determinarse apagando y encendiendo el equipo, se recomienda al usuario que trate de corregir la interferencia con una o más de las siguientes medidas:

- Vuelva a orientar o ubicar la antena receptora.
- Aumente la distancia entre el equipo y el receptor.
- Conecte el equipo a un tomacorriente de un circuito que no sea el mismo al que está conectado el receptor.
- Consulte al distribuidor o a un técnico cualificado de radio y televisión para solicitar ayuda.

Eliminación correcta de este producto

(Residuos de aparatos eléctricos y electrónicos)



La presencia de este símbolo en el producto, accesorios o material informativo que lo acompañan, indica que al finalizar su vida útil ni el producto ni sus accesorios electrónicos (como el cargador, cascos, cable USB) deberán eliminarse junto con otros residuos domésticos. Para evitar los posibles daños al medio ambiente o a la salud humana que representa la eliminación incontrolada de residuos, separe estos productos de otros tipos de residuos y recíclelos correctamente. De esta forma se promueve la reutilización sostenible de recursos materiales.

Los usuarios particulares pueden contactar con el establecimiento donde adquirieron el producto o con las autoridades locales pertinentes para informarse sobre cómo y dónde pueden llevarlo para que sea sometido a un reciclaje ecológico y seguro.

Los usuarios comerciales pueden contactar con su proveedor y consultar las condiciones del contrato de compra. Este producto y sus accesorios electrónicos no deben eliminarse junto a otros residuos comerciales.

Resumen Declaración de Conformidad

Samsung declara, bajo su responsabilidad, que este aparato cumple con lo dispuesto en la Directiva 2014/53/UE del Parlamento Europeo y del Consejo, de 16 de abril de 2014, trasladada a la legislación española mediante el Real Decreto 188/2016, de 6 de mayo.

Manejo y reciclaje seguros de baterías y productos electrónicos (EE. UU. únicamente)

ADVERTENCIA! Nunca deseche baterías mediante incineración porque podrían explotar. No desarme, aplaste, perfore, caliente, queme o vuelva a usar las baterías. Para obtener más información, visite call2recycle.org o llame al 1-800-822-8837.

Los productos electrónicos no deseados deben ser desechados por medio de una empresa de reciclaje aprobada: Para encontrar el lugar de reciclaje más cercano, visite nuestro sitio web www.samsung.com/recycling o llame al 1-800-SAMSUNG (726-7864).

Copyright

Copyright © 2026 Samsung Electronics Co., Ltd.

Copyright © 2026 Samsung Electronics America, Inc.

Esta guía se encuentra protegida por las leyes internacionales de derechos de autor.

No está permitido reproducir, distribuir, traducir o transmitir ninguna parte de esta guía de ningún modo o por ningún medio, ya sea electrónico o mecánico, incluidas fotocopias, grabaciones o almacenamiento en cualquier sistema de almacenamiento y recuperación de información.

Marcas comerciales

- Samsung y el logotipo de Samsung son marcas comerciales registradas de Samsung Electronics Co., Ltd.
- Las demás marcas comerciales y derechos de autor son propiedad de sus respectivos dueños.

Kezdeti lépések

A készülék elrendezése

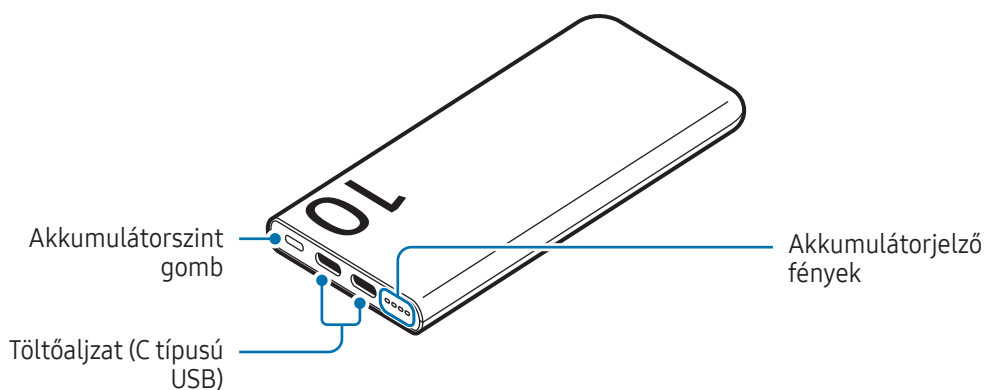

Az akkumulátor töltése

A termék első használata előtt, vagy mielőtt újra használná egy hosszabb kikapcsolt időszakot követően, töltsse fel az akkumulátort.

- 1 Csatlakoztassa a terméket töltőhöz.

Ha a töltőt megfelelően csatlakoztatták a termékhez, az akkumulátorjelző fény felgyullad és villog.

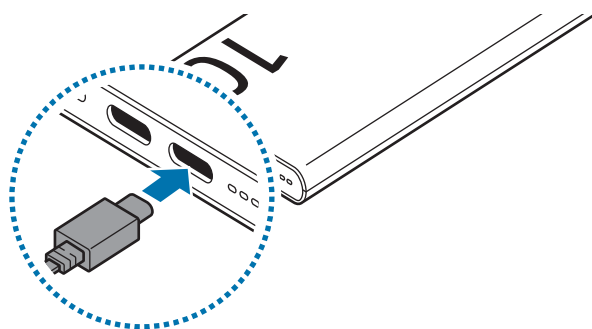

- 2 Amikor a termék teljesen feltöltődött, válassza le a terméket a töltőről.

Töltési tippek és elővigyázatossági intézkedések az akkumulátorral kapcsolatban



Csak a Samsung által jóváhagyott, a termékhez tervezett töltőt és kábelt használjon. A nem kompatibilis töltő és kábel használata sérülést vagy a termék meghibásodását okozhatja.



- A töltő helytelen csatlakoztatása a termék súlyos sérülését okozhatja. A helytelen használatból eredő károkra a garancia nem terjed ki.
- Csak a termékhez mellékelt C típusú USB-kábelt használja. Mikro-USB-kábel használata károsíthatja a terméket.
- Ha akkor tölti a terméket, amikor a töltőaljzat nedves, a termék megsérülhet. Szárítsa meg alaposan a töltőaljzatot, mielőtt tölti a terméket.



- A terméket töltővel (külön megvásárolható) töltheti fel.
- A termék két töltőaljzattal rendelkezik, és bármelyik aljzaton keresztül töltheti a terméket és más készülékeket.
- Energiatakarékossági okokból használaton kívül húzza ki a töltőt. A töltőnek nincs Bekapcsológombja, ezért energiatakarékossági okokból az áramellátás megszüntetéséhez ki kell húzni az elektromos csatlakozóból. Használat során a töltőnek a fali aljzat közelében és könnyen elérhetőnek kell lennie.
- Ha töltőt használ, javasoljuk, hogy olyan jóváhagyott töltőt használjon, amely garantálja a töltési teljesítményt.
- Ha töltő helyett más energiaforrást, például számítógépet használ, az alacsonyabb áramerősség miatt a töltés hosszabb ideig tarthat.
- A termék töltés közben is használható, ám ilyenkor tovább tarthat az akkumulátor teljes feltöltése.
- Töltés közben a termék felforrósodhat. Ez normális jelenség, és nincs hatással a termék élettartamára vagy teljesítményére. Amennyiben a termék a szokásosnál jobban felmelegszik, a töltő megszakíthatja a töltési műveletet.
- A tényleges kapacitás (Wh) mérése az akkumulátor által leadott áramerősség és feszültség alapján történik. Ez az áramleadás körülményeitől, a kapcsolódó termék áramköreinek konfigurációjától és a működtetés környezetétől függően eltérhet a készüléken jelzett kapacitástól (Wh).
- Ha a termék nem töltődik megfelelően, vigye el azt és a töltőt egy Samsung-márkaszervizbe vagy egy hivatalos márkaszervizbe.

Az akkumulátor töltöttségi szintjének ellenőrzése

Az akkumulátorjelző fények tájékoztatnak a fennmaradó akkumulátortöltöttségről.

Az akkumulátor fennmaradó töltöttségi szintjének ellenőrzéséhez nyomja meg az Akkumulátorszint gombot. A fennmaradó akkumulátortöltöttségtől függően az akkumulátorjelző fények bekapcsolódnak, majd kikapcsolódnak.

Fennmaradó akkumulátortöltöttség	Akkumulátorjelző fény
70-100%	<ul style="list-style-type: none">Négy akkumulátorjelző fény világít
40-70%	<ul style="list-style-type: none">Három akkumulátorjelző fény világít
20-40%	<ul style="list-style-type: none">Két akkumulátorjelző fény világít
5-20%	<ul style="list-style-type: none">Egy akkumulátorjelző fény világít
0-5%	<ul style="list-style-type: none">Egy akkumulátorjelző fény villog



Ha az akkumulátorjelző fények nem működnek megfelelően, vagy helytelen a felismerésük, válassza le a töltőt, és csatlakoztassa újra.

A termék használata

Készülékek töltése

- 1 Az USB-kábel egyik végét csatlakoztassa a termék töltőaljzatához. Ezután az USB-kábel másik végét csatlakoztassa a mobilkészülék többcélú csatlakozójához.

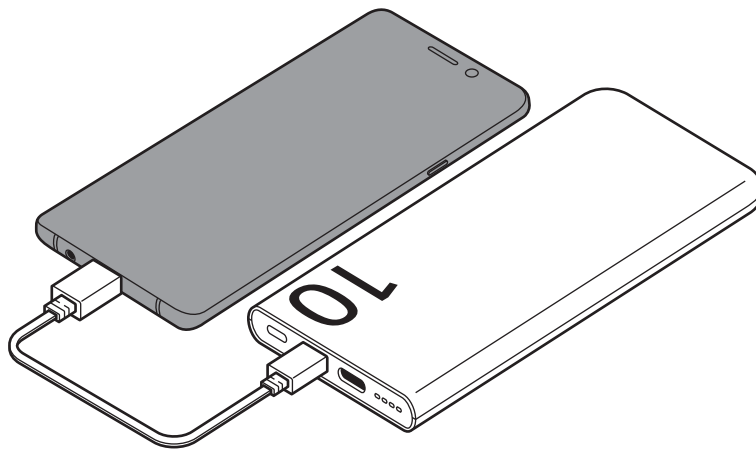

- 2 Amikor a mobilkészülék teljesen feltöltött, válassza le az USB-kábelt a termékről és a mobilkészülékről.



- Ha a töltő többcélú csatlakozója és a tölteni kívánt készülék mikro-USB típusú, használjon külön megvásárolható USB-csatlakozót.
- A töltés ideje a töltés körülményeitől függően változhat.
- A gyorsöltés megkezdéséhez csatlakoztasson a termékhez egy olyan készüléket, amely támogatja a gyorsöltést.
- Ha a termékhez csatlakoztatott készülék nem töltődik, húzza ki az USB-kábelt a termékből, majd csatlakoztassa újra.
- A termék egy kiegészítő külső akkumulátor. Lehetséges, hogy egyes készülékeket nem tud teljesen feltölteni.
- Ha a termék rendkívüli melegnek vagy hidegnek van kitéve, vagy probléma adódik, az akkumulátorjelző fény villogni kezd. Válassza le a készüléket a termékről, majd csatlakoztassa újra őket.



Használati megjegyzések

Óvintézkedések a termék használatához

Kérjük, hogy a biztonságos és helyes használat érdekében a termék használatbavételekor figyelmesen olvassa el ezt a kézikönyvet.

- A képek az adott termék esetében eltérhetnek. A tartalom előzetes értesítés nélkül változhat.

Az utasításban szereplő jelölések

-  **Figyelmeztetés:** olyan helyzetekre hívja fel a figyelmet, amelyek az Ön vagy mások sérülését okozhatják
-  **Vigyázat:** olyan helyzetek, amelyek a termék vagy más eszközök károsodását okozhatják
-  **Megjegyzés:** jegyzetek, használati tanácsok és kiegészítő információk

Az értékesítési doboz tartalmára és a tartozékokra vonatkozó jegyzetek

Ellenőrizze, hogy a termék doboza tartalmazza-e a következő elemeket:

- Termék
- USB-kábel
- Rövid kezelési útmutató



- A termékhez kapott kiegészítők és a rendelkezésre álló tartozékok régióként és hordozótól függően eltérőek lehetnek.
- A mellékelt tartozékok kifejezetten ehhez a termékhez lettek tervezve, és más készülékekkel nem kompatibilisek.
- A megjelenés és a műszaki adatok előzetes értesítés nélkül változhatnak.
- További tartozékokat a Samsung honlapjáról vásárolhat. Vásárlás előtt győződjön meg róla, hogy kompatibilisek a termékkel.
- A Samsung által jóváhagyott kiegészítőket használjon. A jóvá nem hagyott tartozékok használata során olyan teljesítmény romlás és meghibásodások történhetnek, amelyekre nem vonatkozik a garancia.
- Az elérhető kiegészítők listája változhat, és teljes mértékben a gyártó cégektől függ. Az elérhető kiegészítőkkel kapcsolatos további információkért tekintse meg a Samsung honlapját.

Függelék

Az akkumulátor eltávolítása

- Az akkumulátor eltávolításához forduljon hivatalos márkaszervizhez. Az akkumulátor eltávolításával kapcsolatos utasításokhoz lásd: www.samsung.com/global/ecodesign_energy.
- Saját biztonsága érdekében **ne kísérelje meg eltávolítani az** akkumulátort. Ha az akkumulátort nem megfelelően távolítják el, az kárt tehet az akkumulátorban és a készülékben, ami személyi sérüléshez vezethet, és a készüléket veszélyessé teheti.
- A Samsung semmiféle olyan kárért vagy veszteségért nem vállal felelősséget (sem szerződéses, sem felelősségjogi alapon, beleértve ebbe a gondatlanság tényállását), amely abból ered, hogy ezen figyelmeztetéseket és utasításokat nem követték pontosan.

Szerzői jog

Copyright © 2026 Samsung Electronics Co., Ltd.

Ezt az útmutatót nemzetközi szerzői jogi törvények védik.

A használati útmutató egyetlen része sem reprodukálható, terjeszthető, fordítható le vagy küldhető el semmilyen formában és semmilyen elektronikus vagy mechanikus eszközzel, beleértve a fénymásolást, a hangfelvételt, a különféle adattároló eszközökön való tárolást és az azokról történő lekérést.

Védjegyek

- A Samsung név és a Samsung embléma a Samsung Electronics Co., Ltd. bejegyzett védjegye.
- Az összes többi védjegy és szerzői jog a megfelelő tulajdonosok tulajdona.

Wprowadzenie

Wygląd urządzenia

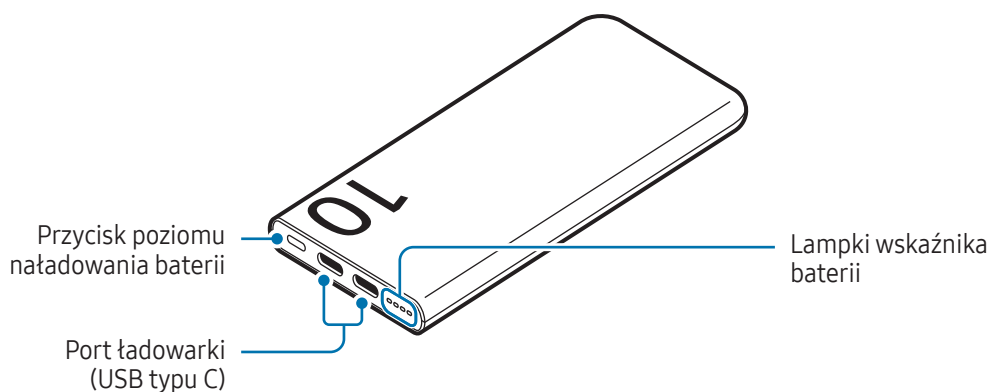

Ładowanie baterii

Baterię należy naładować przed pierwszym użyciem produktu lub jeśli produkt nie był używany przez dłuższy czas.

- 1 Podłącz produkt do ładowarki.

Po prawidłowym podłączeniu ładowarki do produktu włączy się i zacznie migać lampka wskaźnika baterii.

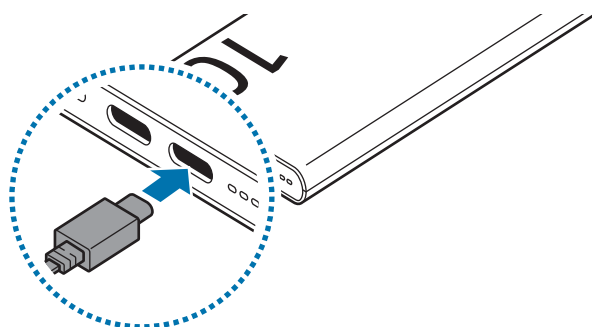

- 2 Po naładowaniu produktu należy odłączyć go od ładowarki.

Porady i środki ostrożności dotyczące ładowania baterii



Należy korzystać tylko z ładowarek i kabli zaakceptowanych przez firmę Samsung i przeznaczonych dla danego produktu. Używanie niezgodnych ładowarek i kabli może spowodować poważne obrażenia lub uszkodzenie produktu.



- Nieprawidłowe podłączenie ładowarki może skutkować poważnym uszkodzeniem produktu. Żadne uszkodzenia wynikające z nieprawidłowej obsługi nie są objęte gwarancją.
- Używaj tylko kabla USB typu C dostarczonego z produktem. Produkt może zostać uszkodzony w przypadku użycia kabla micro USB.
- Ładowanie produktu, gdy port ładowarki jest mokry, może spowodować uszkodzenie produktu. Dokładnie osusz port ładowarki przed przystąpieniem do ładowania produktu.
- 10240 mAh (Ekwiwalent przy 3.7V) (typowo)*
*Typowa pojemność została sprawdzona w warunkach laboratoryjnych zapewnianych przez firmę zewnętrzną.
Typowa pojemność to szacowana średnia wartość uwzględniająca odchylenia w pojemnościach poszczególnych baterii z próby testowanej zgodnie z normą IEC 61960. Znamionowa pojemność to 37.0 Wh. Rzeczywisty czas eksploatacji baterii może różnić się w zależności od otoczenia sieciowego, sposobu korzystania z urządzenia i innych czynników.



- Produkt można naładować ładowarką (dostępną oddzielnie).
- Produkt ma dwa porty ładowarki. Można równocześnie ładować produkt, jak i inne urządzenia, używając dowolnego z tych portów.
- Aby oszczędzać energię, ładowarka powinna być odłączona od zasilania, kiedy nie jest używana. Ładowarka nie ma przełącznika włączania/wyłączania, dlatego dla oszczędności energii też należy odłączać ładowarkę od gniazdka elektrycznego, gdy nie jest używana. Podczas ładowania ładowarka powinna znajdować się w pobliżu gniazdka elektrycznego i być łatwo dostępna.
- W przypadku korzystania z ładowarki zaleca się używanie dopuszczonej ładowarki, która zapewnia odpowiednie ładowanie.
- Korzystanie z innego źródła prądu niż ładowarka, na przykład komputera, może powodować wolniejsze ładowanie z powodu mniejszego natężenia prądu.
- Produkt można używać podczas ładowania, ale wtedy ładowanie baterii do pełna może potrwać dłużej.
- Podczas ładowania produkt może się nagrzewać. Jest to normalne i nie powinno wpływać na okres eksploatacji i sprawność produktu. Jeśli produkt nagrzeje się mocniej niż zwykle, ładowarka może przestać ładować.
- Rzeczywista pojemność (Wh) jest mierzona na podstawie prądu i napięcia wyjściowego baterii. Może być ona różna od pojemności (Wh) określonej na produkcie w zależności od warunku mocy wyjściowej, konfiguracji obwodów podłączonego urządzenia oraz środowiska uruchomienia.
- Jeśli ładowanie produktu nie przebiega prawidłowo, oddaj go do naprawy w centrum serwisowym firmy Samsung lub innym autoryzowanym centrum serwisowym.

Sprawdzanie poziomu naładowania baterii

Lampki wskaźnika baterii informują o bieżącym poziomie jej naładowania.

Sprawdź poziom naładowania baterii, naciskając przycisk poziomu naładowania baterii. W zależności od pozostałego poziomu energii baterii lampki wskaźnika baterii zaświecą, a następnie zgasną.

Poziom naładowania baterii	Lampka wskaźnika baterii
70–100%	<ul style="list-style-type: none">• Włączone cztery lampki wskaźnika baterii
40–70%	<ul style="list-style-type: none">• Włączone trzy lampki wskaźnika baterii
20–40%	<ul style="list-style-type: none">• Włączone dwie lampki wskaźnika baterii
5–20%	<ul style="list-style-type: none">• Włączona jedna lampka wskaźnika baterii
0–5%	<ul style="list-style-type: none">• Jedna lampka wskaźnika baterii miga



Jeśli lampki wskaźnika baterii nie działają prawidłowo lub zostaną nieprawidłowo wykryte, odłącz ładowarkę i podłącz ją ponownie.

Korzystanie z produktu

Ładowanie urządzeń

- 1 Podłącz jedną końcówkę kabla USB do portu ładowania produktu. Następnie włóż drugi koniec kabla USB do złącza wielofunkcyjnego urządzenia mobilnego.

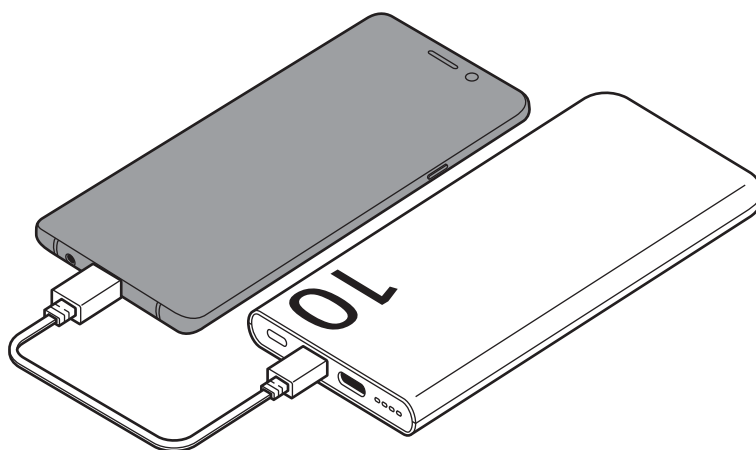

- 2 Gdy urządzenie przenośne jest w pełni naładowane, odłącz kabel USB od produktu i urządzenia przenośnego.



- Jeżeli złącze wielofunkcyjne ładowarki i urządzenia są typu micro USB, zaleca się użycie kabla USB zakupionego osobno.
- Czas ładowania może się różnić, zależnie od warunków ładowania.
- Aby rozpocząć szybkie ładowanie, podłącz urządzenie obsługujące szybkie ładowanie do produktu.
- Jeżeli urządzenie podłączone do produktu się nie ładuje, odłącz od niego kabel USB i podłącz ponownie.
- Produkt pełni funkcję pomocniczej baterii zewnętrznej. Może ona nie być w stanie w pełni naładować niektórych urządzeń.
- Jeśli produkt zostanie wystawiony na działanie wyjątkowo wysokiej lub niskiej temperatury lub gdy wystąpi błąd, lampki wskaźnika baterii zaczną migać. Odłącz urządzenie od produktu, a następnie podłącz je ponownie.



Informacje dotyczące użytkowania

Środki ostrożności dotyczące korzystania z produktu

Aby bezpiecznie i prawidłowo korzystać z tego produktu, należy uważnie przeczytać tę instrukcję obsługi.

- Ilustracje użyte w niniejszej instrukcji mogą się różnić od rzeczywistego produktu. Treść może ulec zmianie bez powiadomienia.

Ikony pomocnicze

-  **Ostrzeżenie:** sytuacje, które mogą doprowadzić do obrażeń ciała użytkownika lub innych osób
-  **Przeostroga:** sytuacje, które mogą doprowadzić do uszkodzeń produktu lub innego sprzętu
-  **Uwaga:** uwagi, wskazówki użycia lub dodatkowe informacje

Informacje dotyczące zawartości opakowania i akcesoriów

Należy sprawdzić, czy pudełko z produktem zawiera następujące elementy:

- Produkt
- Kabel USB
- Instrukcja obsługi



- Elementy dostarczane wraz z produktem i wszelkie dostępne akcesoria mogą się różnić w zależności od kraju lub operatora sieci.
- Dostarczane elementy są przeznaczone do użytku wyłącznie z tym produktem i nie są zgodne z innymi urządzeniami.
- Wygląd i dane techniczne urządzenia mogą ulec zmianie bez uprzedniego powiadomienia.
- Dodatkowe akcesoria można kupić w witrynie firmy Samsung. Przed zakupem upewnij się, że są zgodne z produktem.
- Używaj akcesoriów dopuszczonych do użytku przez firmę Samsung. Korzystanie z niezatwierdzonych akcesoriów może spowodować nieprawidłowe działanie i uszkodzenia nieobjęte gwarancją.
- Dostępność wszystkich akcesoriów może się zmienić, co zależy całkowicie od firm je produkujących. Więcej informacji o dostępnych akcesoriach można znaleźć w witrynie firmy Samsung.

Załącznik

Wyjmowanie baterii

- Aby wyjąć baterię, należy skontaktować się z autoryzowanym centrum serwisowym. Aby uzyskać informacje o utylizacji baterii, odwiedź stronę www.samsung.com/global/ecodesign_energy.
- Z uwagi na bezpieczeństwo **nie próbuj wyjmować** baterii. Wyjęcie baterii w nieprawidłowy sposób może doprowadzić do uszkodzenia baterii i urządzenia, skutkować obrażeniami i spowodować, że korzystanie z urządzenia nie będzie bezpieczne.
- Firma Samsung nie bierze odpowiedzialności za jakiegokolwiek straty lub szkody (wynikające z odpowiedzialności umownej lub deliktowej, włączając zaniedbania), które mogą być skutkiem nieprzestrzegania ostrzeżeń i instrukcji, z wyjątkiem śmierci lub obrażeń spowodowanych zaniedbaniami firmy Samsung.

W zależności od kraju i operatora, karty SIM, urządzenie i akcesoria mogą wyglądać inaczej niż na ilustracjach zamieszczonych w niniejszej instrukcji.

Prawa autorskie

Copyright © 2026 Samsung Electronics Co., Ltd.

Niniejsza instrukcja jest chroniona na mocy międzynarodowych przepisów o własności intelektualnej.

Żadna część niniejszej instrukcji nie może być reprodukowana, dystrybuowana, tłumaczona ani przesyłana w jakiegokolwiek formie ani za pomocą jakichkolwiek środków, elektronicznych lub mechanicznych, w tym kopiowana, nagrywana lub przechowywana w jakimkolwiek systemie przechowywania i odzyskiwania informacji.

Znaki towarowe

- Samsung i logo Samsung są zarejestrowanymi znakami towarowymi firmy Samsung Electronics Co., Ltd.
- Wszystkie inne znaki towarowe i prawa autorskie należą do ich właścicieli.

Noțiuni de bază

Aspectul dispozitivului

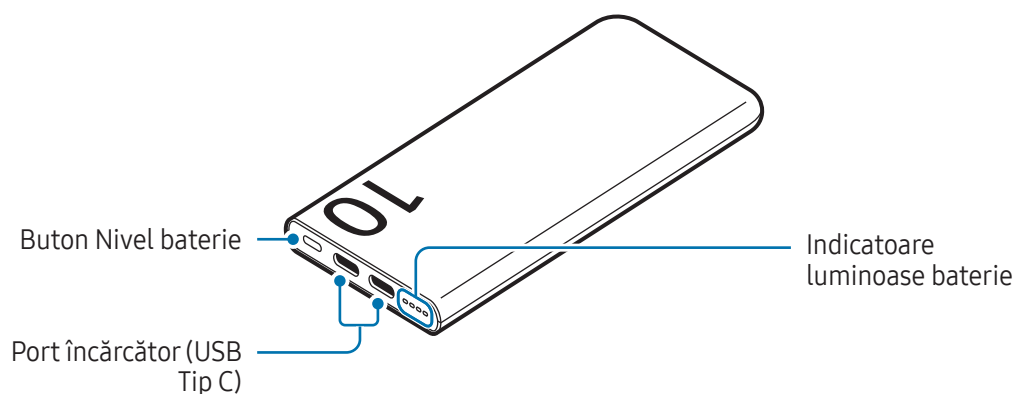

Încărcarea bateriei

Încărcați bateria înainte de a folosi produsul pentru prima dată sau atunci când produsul nu a fost folosit perioade lungi de timp.

- 1 Conectați produsul la un încărcător.

Când încărcătorul este conectat corect la produs, indicatorul luminos al bateriei va lumina și va clipi.

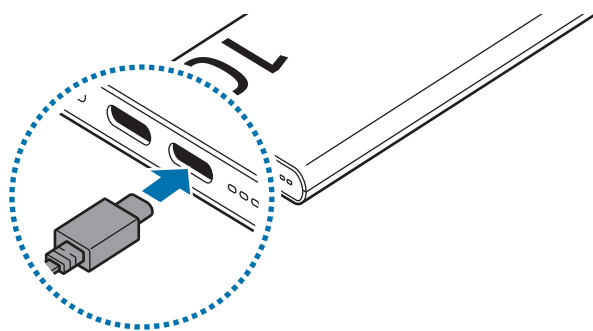

- 2 Când produsul este încărcat complet, deconectați produsul de la încărcător.

Sfaturi și precauții privind încărcarea bateriei



Utilizați numai încărcătoare și cabluri aprobate de Samsung, destinate special pentru acest produs. Cablurile și încărcătoarele incompatibile pot cauza vătămări corporale grave sau pot deteriora produsul.



- Conectarea necorespunzătoare a încărcătorului poate cauza deteriorarea gravă a produsului. Deteriorările cauzate de utilizarea incorectă nu sunt acoperite de garanție.
- Folosiți doar cablul USB Tip-C furnizat cu produsul. Produsul se poate deteriora dacă folosiți cablul micro USB.
- Dacă încărcați produsul în timp ce portul încărcătorului este umed, produsul se poate deteriora. Uscați bine portul încărcătorului înainte de a încărca produsul.



- Puteți încărca produsul folosind încărcătorul (comercializat separat).
- Produsul are două porturi de încărcare și puteți încărca produsul și alte dispozitive prin orice port doriți.
- Pentru a economisi energie, scoateți din priză încărcătorul atunci când nu este folosit. Încărcătorul nu are un comutator de Pornire, astfel încât trebuie să-l deconectați de la priza electrică atunci când nu este utilizat, pentru a evita consumul de energie electrică. Încărcătorul trebuie să rămână aproape de priza electrică și să fie accesibil cu ușurință în timpul încărcării.
- Atunci când utilizați un încărcător, se recomandă utilizarea unui încărcător aprobat, care garantează performanța de încărcare.
- Folosirea unei alte surse de alimentare decât încărcătorul, cum ar fi un calculator, poate cauza încărcarea mai lentă din cauza curentului electric mai mic.
- Produsul poate fi folosit în timpul încărcării, dar poate dura mai mult ca bateria să se încarce complet.
- În timpul încărcării, produsul se poate încălzi. Acest lucru este normal și nu ar trebui să afecteze durata de viață sau performanța produsului. Dacă produsul se încălzește mai mult decât în mod normal, este posibil ca încărcătorul să se oprească din încărcat.
- Capacitatea actuală (Wh) este măsurată în funcție de curentul și tensiunea de ieșire a bateriei. Aceasta poate fi diferită de capacitatea (Wh) indicată pe produs, în funcție de puterea furnizată, de configurația circuitului dispozitivului conectat și de mediul în care funcționează.
- Dacă produsul nu se încarcă în mod corespunzător, duceți produsul și încărcătorul la un Centru de service Samsung sau la un centru de service autorizat.

Verificarea nivelului bateriei rămase

Indicatoarele luminoase ale bateriei vă informează cu privire la energia rămasă a bateriei.

Verificați energia rămasă a bateriei apăsând pe butonul Nivel baterie. În funcție de energia rămasă a bateriei, indicatoarele luminoase ale bateriei luminează și apoi se opresc.

Energie rămasă în baterie	Indicator luminos baterie
70 – 100%	<ul style="list-style-type: none">• Se aprind patru indicatoare luminoase ale bateriei
40 – 70%	<ul style="list-style-type: none">• Se aprind trei indicatoare luminoase ale bateriei
20 – 40%	<ul style="list-style-type: none">• Se aprind două indicatoare luminoase ale bateriei
5 – 20%	<ul style="list-style-type: none">• Se aprinde un indicator luminos al bateriei
0 – 5%	<ul style="list-style-type: none">• Un indicator luminos al bateriei clipește



Dacă indicatoarele luminoase ale bateriei nu funcționează corespunzător sau sunt recunoscute în mod incorect, deconectați încărcătorul și conectați-l din nou.

Utilizarea produsului

Încărcarea dispozitivelor

- 1 Conectați un capăt al cablului USB la portul de încărcare al produsului. Apoi, introduceți celălalt capăt al cablului USB în mufa multifuncțională a dispozitivului mobil.

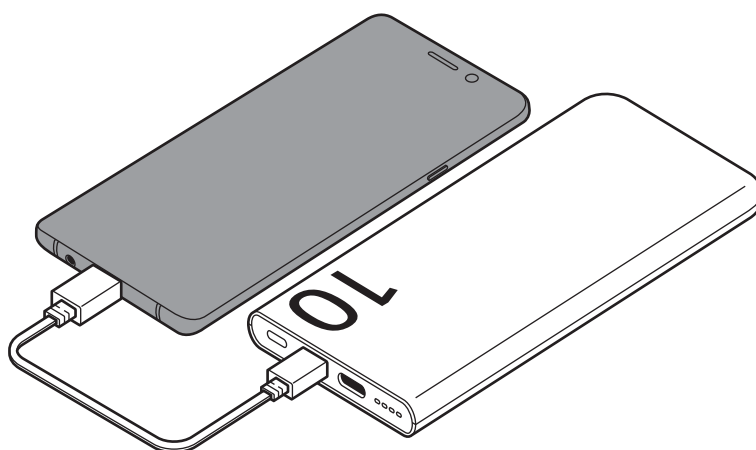

- 2 Când dispozitivul mobil s-a încărcat complet, deconectați cablul USB din produs și din dispozitivul mobil.



- Dacă mufa multifuncțională a încărcătorului și dispozitivul pe care doriți să îl încărcați sunt de tip micro USB, utilizați un adaptor USB comercializat separat.
- Timpul de încărcare poate varia în funcție de condițiile de încărcare.
- Pentru a începe încărcarea rapidă, conectați un dispozitiv care acceptă încărcarea rapidă la produs.
- Dacă dispozitivul conectat la produs nu se încarcă, deconectați cablul USB din produs și reconectați-l.
- Produsul este o baterie externă auxiliară. Este posibil să nu încarce complet anumite dispozitive.
- Dacă produsul este expus la temperaturi pozitive sau negative extreme sau dacă apare o problemă, indicatoarele luminoase ale bateriei vor clipi. Deconectați dispozitivul de la produs, apoi reconectați-l.



Informații privind utilizarea

Măsuri de precauție pentru utilizarea produsului

Vă rugăm să citiți acest ghid cu atenție când utilizați produsul, pentru a asigura folosirea corectă și în siguranță a acestuia.

- Imaginile pot diferi, ca aspect, față de produsul actual. Conținutul poate fi modificat fără notificare prealabilă.

Pictograme pentru instrucțiuni

-  **Avertisment:** situații care pot cauza vătămări dvs. sau altor persoane
-  **Atenție:** situații care v-ar putea deteriora produsul sau alte echipamente
-  **Aviz:** note, sfaturi de utilizare și informații suplimentare

Observații privind conținutul și accesoriile din ambalaj

Verificați dacă în cutia produsului există următoarele articole:

- Produs
- Cablu USB
- Ghid de pornire rapidă



- Articolele furnizate împreună cu produsul și accesoriile disponibile pot varia în funcție de regiune sau de operator.
- Articolele furnizate sunt proiectate numai pentru acest produs și pot să nu fie compatibile cu alte dispozitive.
- Aspectul și specificațiile se pot modifica fără notificare prealabilă.
- Puteți achiziționa accesorii suplimentare de pe site-ul web Samsung. Asigurați-vă că acestea sunt compatibile cu produsul înainte de achiziționare.
- Utilizați accesorii aprobate de către Samsung. Utilizarea accesoriilor neaprobate poate provoca probleme de performanță și funcționări defectuoase care nu sunt acoperite de garanție.
- Disponibilitatea tuturor accesoriilor este supusă modificării în funcție de companiile producătoare. Pentru mai multe informații despre accesoriile disponibile, consultați site-ul web Samsung.

Anexă

Scoaterea bateriei

- Pentru a scoate bateria, contactați un centru de service autorizat. Pentru a obține informații despre scoaterea bateriei, accesați www.samsung.com/global/ecodesign_energy.
- Pentru siguranța dvs., **nu trebuie să încercați să scoateți** bateria. Dacă bateria nu este scoasă corect, acest lucru poate conduce la deteriorarea acesteia și a dispozitivului, la vătămări personale, și poate face ca dispozitivul să nu prezinte siguranță.
- Samsung nu-și asumă răspunderea pentru daune sau pierderi (fie contractuale sau delictuale, inclusiv neglijență) care pot surveni din nerespectarea cu precizie a acestor avertizări și instrucțiuni, cu excepția decesului sau vătămării personale ca urmare a neglijenței Samsung.

Drepturi de autor

Drepturi de autor © 2026 Samsung Electronics Co., Ltd.

Acest ghid este protejat în virtutea legislației internaționale privind drepturile de autor.

Nicio parte a acestui ghid nu poate fi reprodusă, distribuită, tradusă sau transmisă, sub nicio formă și prin niciun mijloc, electronic sau mecanic, inclusiv prin fotocopiere, înregistrare sau stocare în niciun sistem de stocare și recuperare a informațiilor.

Mărci comerciale

- Samsung și logo-ul Samsung sunt mărci comerciale înregistrate ale Samsung Electronics Co., Ltd.
- Toate celelalte mărci comerciale și drepturi de autor sunt proprietatea deținătorilor respectivi.

Начално запознаване

Оформление на устройството

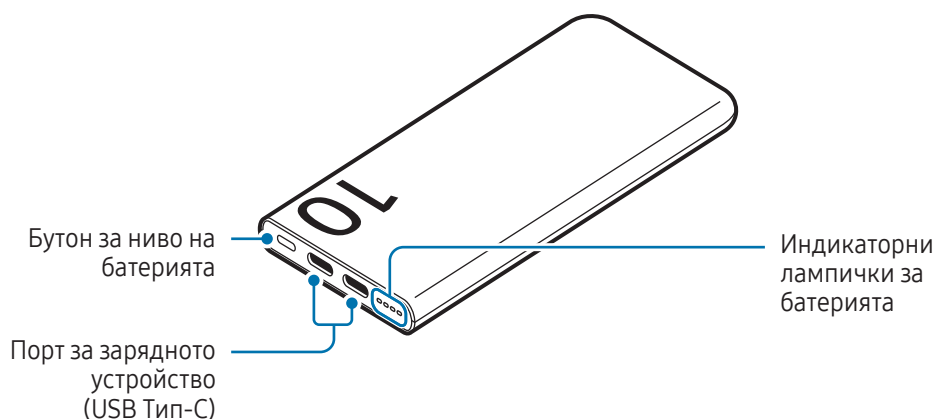

Зареждане на батерията

Заредете батерията, преди да използвате продукта за пръв път или когато продуктът не е бил използван продължително време.

- 1 Свържете продукта към зарядно устройство.

Когато зарядното устройство е свързано правилно към продукта, индикаторните лампички на батерията ще се включат и ще започнат да мигат.

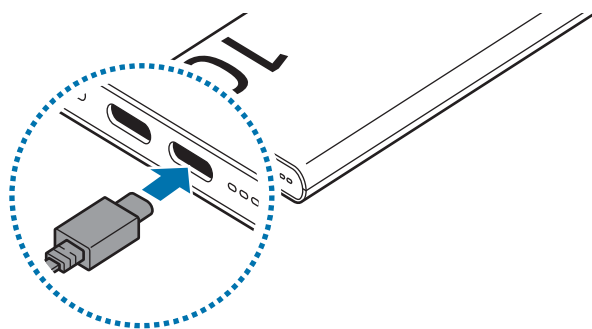

- 2 Когато продуктът е напълно зареден, го изключете от зарядното устройство.

Съвети и предпазни мерки при зареждане на батерията



Използвайте само одобрени от Samsung зарядно устройство и кабел, специално предназначени за вашия продукт. Несъвместими зарядно устройство и кабел може да доведат до сериозни наранявания или повреда на Вашия продукт.



- Неправилното свързване към зарядното устройство може да причини сериозна повреда на продукта. Всякакви повреди, причинени от неправилна употреба, не се покриват от гаранцията.
- Използвайте само кабел USB тип-C, предоставен с продукта. Продуктът може да се повреди, ако използвате Micro USB кабел.
- Ако зареждате продукта, докато портът за зарядното устройство е мокър, продуктът може да се повреди. Изсушете добре порта на зарядното устройство, преди да зареждате продукта.



- Можете да заредите продукта с помощта на зарядното устройство (продава се отделно).
- Продуктът има два порта за зарядно устройство и можете да зареждате продукта и други устройства, като използвате който и да е порт.
- За да спестите енергия, извадете зарядното устройство от електрическия контакт, когато не го използвате. Зарядното устройство няма превключвател Вкл./Изкл., затова трябва да го извадите от електрическия контакт, когато не го използвате, за да не изразходвате енергия. Зарядното устройство трябва да остане близо до електрическия контакт и лесно достъпно, докато зарежда.
- Когато използвате зарядно устройство, се препоръчва да използвате одобрено зарядно устройство, което гарантира ефективността на зареждане.
- Използването на източник на хранване, различен от зарядното устройство, например компютър, може да доведе до по-бавно зареждане заради по-слаб електрически ток.
- Продуктът може да се използва, докато се зарежда, но пълното зареждане на батерията може да отнеме повече време.
- По време на зареждане продуктът може да загрее. Това е нормално и не би трябвало да засегне продължителността на живота или производителността на продукта. Ако продуктът се нагрее повече от обичайното, зарядното устройство може да спре да зарежда.
- Действителният капацитет (Wh) е измерен въз основа на изходния ток и напрежение на батерията. Той може да се различава от капацитета (Wh), указан върху продукта, в зависимост от условията на изходна мощност, конфигурацията на веригата на свързаното устройство и работната среда.
- Ако продуктът не се зарежда правилно, отнесете продукта и зарядното устройство до сервизен център на Samsung или оторизиран сервизен център.

Проверка на оставащия заряд на батерията

Индикаторните лампички на батерията Ви уведомяват за оставащия заряд на батерията.

Проверете оставащия заряд на батерията, като натиснете бутона за ниво на батерията. В зависимост от оставащия заряд на батерията индикаторните лампички на батерията ще се включат и след това ще се изключат.

Оставащ заряд на батерията	Индикаторна лампичка за батерията
70 - 100%	• Четири светещи индикаторни лампички за батерията
40 - 70%	• Три светещи индикаторни лампички за батерията
20 - 40%	• Две светещи индикаторни лампички за батерията
5 - 20%	• Една светеща индикаторна лампичка за батерията
0 - 5%	• Една примигваща индикаторна лампичка за батерията



Ако индикаторните лампички за батерията не работят правилно или се разпознават неправилно, прекъснете връзката със зарядното устройство и го свържете отново.

Използване на продукта

Устройства за зареждане

- 1 Свържете единия край на USB кабела към порта за зарядното устройство на продукта. След това поставете единия край на USB кабела в многофункционалния жак на мобилното устройство.

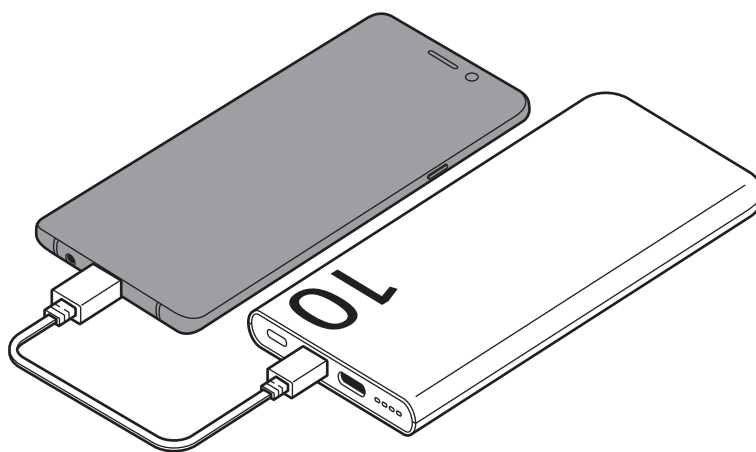

- 2 Когато мобилното устройство се зареди напълно, разкачете USB кабела от продукта и мобилното устройство.



- Ако многофункционалният жак на зарядното устройство и устройството, което искате да зарядите, е тип micro USB, използвайте USB конектор, който се продава отделно.
- Времето за зареждане може да варира в зависимост от условията на зареждане.
- За да започнете бързо зареждане, свържете устройство, което поддържа бързо зареждане, към продукта.
- Ако устройството, свързано към продукта, не се зарежда, изключете USB кабела от продукта и го свържете отново.
- Продуктът представлява спомагателна външна батерия. То може да не зареди напълно някои устройства.
- Ако продуктът бъде изложен на крайно високи или ниски температури или възникне проблем, индикаторните лампички за батерията ще премигват. Разкачете устройството от продукта и след това го свържете отново.

Бележки за използване

Предпазни мерки за използване на продукта

Моля, прочетете това ръководство, когато използвате продукта, за да гарантирате безопасна и правилна употреба.

- Изображенията може да се различават от действителния продукт. Съдържанието подлежи на промяна без предизвестие.

Икони за указания



Предупреждение: Ситуации, които могат да причинят наранявания на вас или на други



Внимание: Ситуации, които могат да причинят увреждане на продукта или на друго оборудване



Бележка: Бележки, съвети за използване или допълнителна информация

Бележки за съдържанието на опаковката и аксесоарите

Проверете кутията на продукта за следните елементи:

- Продукт
- USB кабел
- Кратко ръководство



- Елементите, доставени с продукта, както и предлаганите аксесоари, могат да се различават в зависимост от региона или доставчика.
- Доставените елементи са предназначени само за този продукт и може да не са съвместими с други устройства.
- Външният вид и спецификациите са предмет на промяна без предизвестие.
- Можете да закупите допълнителни аксесоари от уебсайта на Samsung. Преди покупката се уверете, че са съвместими с продукта.
- Използвайте аксесоари, одобрени от Samsung. Използването на неодобрени аксесоари може да причини проблеми с производителността и неизправности, които не се покриват от гаранцията.
- Наличността на всички аксесоари подлежи на промяна изцяло в зависимост от производителите. За повече информация за наличните аксесоари се обърнете към уеб сайта на Samsung.

Приложение

Отстраняване на батерията

- За отстраняване на батерията трябва да се свържете с оторизиран сервизен център. За да получите инструкции за изваждането на батерията, посетете www.samsung.com/global/ecodesign_energy.
- За ваша безопасност **не трябва да опитвате да отстранявате сами** батерията. Ако батерията не се отстрани правилно, това може да причини повреда на батерията и устройството, да предизвика физическо нараняване и да направи устройството небезопасно.
- Samsung не носи отговорност за щети или загуби (независимо дали са вследствие на договор или на правонарушение, в това число и небрежност), които могат да възникнат от неточното спазване на тези предупреждения и инструкции, с изключение на случаите на смърт и физическо нараняване, предизвикани от небрежността на Samsung.

Авторски права

Copyright © 2026 Samsung Electronics Co., Ltd.

Това ръководство е защитено от международни закони за авторски права.

Никоя част от това ръководство не може да бъде възпроизвеждана, разпространявана, превеждана или прехвърляна под каквато и да е форма или по какъвто и да е начин, електронен или физически, в това число фотокопиране, запис или съхранение в каквато и да е система за информационно съхранение и извличане.

Търговски марки

- Samsung и логото на Samsung са регистрирани търговски марки на Samsung Electronics Co., Ltd.
- Всички други търговски марки и авторски права са собственост на съответните им собственици.

Kako započeti

Prikaz uređaja

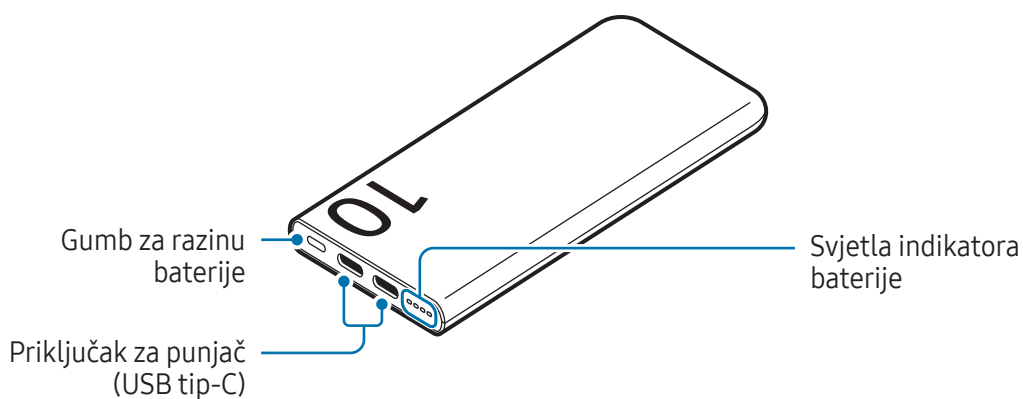

Punjenje baterije

Prije prvog korištenja proizvoda ili nakon što se proizvod nije koristio dulje vrijeme, napunite bateriju.

1 Spojite proizvod na punjač.

Kada je punjač ispravno spojen na proizvod, svjetlosni indikatori baterije uključit će se i treperiti.

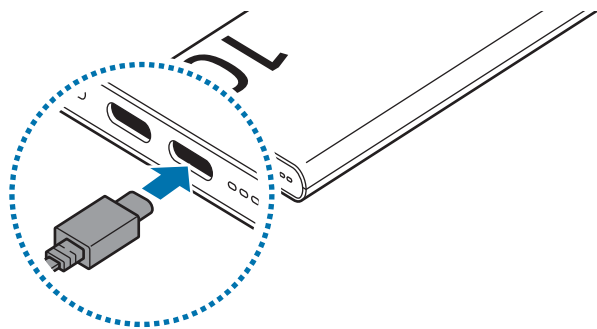

2 Kada je proizvod potpuno napunjen, odspojite proizvod s punjača.

Savjeti i mjere opreza pri punjenju baterije



Koristite samo punjač i kabel koje je odobrila tvrtka Samsung posebno dizajnirane za vaš proizvod. Nekompatibilan punjač i kabel mogu uzrokovati ozbiljne ozljede ili oštećenje na proizvodu.



- Neispravno priključivanje punjača može izazvati ozbiljna oštećenja na proizvodu. Oštećenja izazvana pogrešnim rukovanjem nisu pokrivena jamstvom.
- Koristite samo USB kabel tip-C isporučen s proizvodom. Proizvod se može oštetiti ako koristite Micro USB kabel.
- Ako punite proizvod dok je priključak za punjač mokar, proizvod se može oštetiti. Temeljito osušite priključak za punjač prije punjenja proizvoda.



- Proizvod možete puniti pomoću punjača (prodaje se zasebno).
- Proizvod ima dva priključka za punjač, a proizvod i druge uređaje možete puniti s pomoću priključka koji želite.
- Za uštedu energije, isključite punjač iz strujne utičnice kad se ne koristi. Punjač nema tipku za uključivanje, stoga kad se punjač duže vrijeme ne koristi isključite ga iz strujne utičnice kako bi se izbjeglo nepotrebno trošenje struje. Tijekom punjenja punjač treba biti blizu strujne utičnice i lako dostupan.
- Kada koristite punjač, preporučuje se korištenje odobrenog punjača koji jamči učinkovitost punjenja.
- Korištenjem drugih izvora energije osim punjača, kao što je računalo, može doći do sporije brzine punjenja zbog manje količine električne struje.
- Proizvod se može koristiti tijekom punjenja, no potpuno punjenje baterije može trajati dulje.
- Tijekom punjenja proizvod se može zagrijati. To je normalno i ne bi trebalo utjecati na vijek trajanja proizvoda ili na njegovo funkcioniranje. Ako se proizvod ugrije više nego što je uobičajeno, punjač može prestati puniti.
- Stvarni kapacitet (Wh) mjeri se na temelju izlazne struje i napona baterije. Može se razlikovati od kapaciteta (Wh) označenoga na proizvodu, ovisno o stanju izlazne snage, konfiguraciji strujnog kruga priključenoga uređaja te radnom okruženju.
- Ako se proizvod ne puni ispravno, odnesite proizvod i punjač u Samsungov servisni centar ili ovlašteni servisni centar.

Provjera stanja baterije

Svjetlosni indikatori baterije obavještavaju vas o preostaloj napunjenosti baterije.

Provjerite stanje baterije pritiskom na gumb za razinu baterije. Ovisno o preostaloj napunjenosti baterije, svjetlosni indikatori baterije uključit će se, a zatim isključiti.

Stanje baterije	Svjetlo indikatora baterije
70-100%	<ul style="list-style-type: none">• Četiri uključena svjetlosna indikatora baterije
40-70%	<ul style="list-style-type: none">• Tri uključena svjetlosna indikatora baterije
20-40%	<ul style="list-style-type: none">• Dva uključena svjetlosna indikatora baterije
5-20%	<ul style="list-style-type: none">• Jedan uključeni svjetlosni indikator baterije
0-5%	<ul style="list-style-type: none">• Jedan svjetlosni indikator baterije treperi



Ako svjetlosni indikatori baterije ne rade pravilno ili nisu ispravno prepoznati, odspojite punjač i ponovno ga spojite.

Upotreba proizvoda

Punjenje uređaja

- 1 Povežite jedan kraj USB kabela u priključak za punjač proizvoda. Zatim ukopčajte drugi kraj USB kabela u višenamjenski priključak mobilnog uređaja.

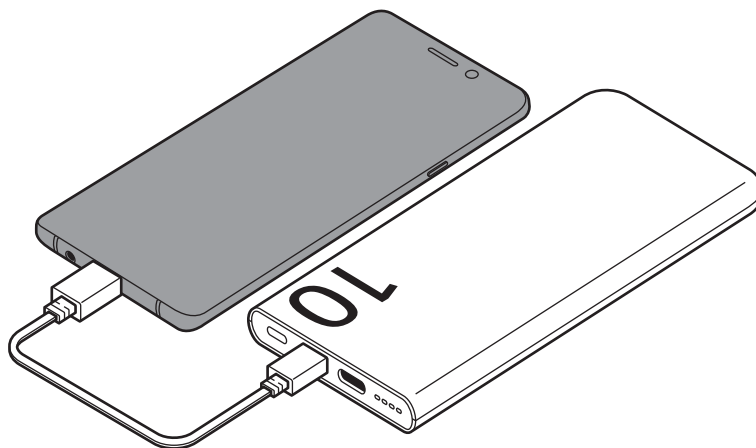

- 2 Kad se mobilni uređaj potpuno napuni, odspojite USB kabel s proizvoda i mobilnog uređaja.



- Ako je višenamjenski priključak punjača i uređaja koji želite napuniti tip Micro USB, upotrijebite USB konektor koji se prodaje zasebno.
- Vrijeme punjenja može se razlikovati ovisno o uvjetima punjenja.
- Za početak brzog punjenja uređaj koji podržava brzo punjenje spojite na proizvod.
- Ako se uređaj spojen s proizvodom ne puni, odspojite USB kabel od proizvoda i ponovno ga spojite.
- Proizvod je pomoćna vanjska baterija. Neke uređaje možda neće u potpunosti napuniti.
- Ako je proizvod izložen ekstremno visokim ili niskim temperaturama ili dođe do problema, treperit će svjetlosni indikator baterije. Odspojite uređaj s proizvoda i ponovno ga spojite.



Obavijesti o korištenju

Mjere predostrožnosti za uporabu proizvoda

Pri uporabi proizvoda pažljivo pročitajte ovaj priručnik radi sigurne i pravilne uporabe.

- Slike se mogu razlikovati od stvarnog proizvoda. Sadržaj je podložan promjeni bez prethodne obavijesti.

Korišteni simboli

-  **Upozorenje:** situacije u kojima se vi ili druge osobe možete ozlijediti
-  **Oprez:** situacije u kojima se mogu oštetiti vaš proizvod ili druga oprema
-  **Napomena:** napomene, praktični savjeti ili dodatne informacije

Napomene o sadržaju pakiranja i priboru

Provjerite nalaze li se u kutiji proizvoda sljedeće stavke:

- Proizvod
- USB kabel
- Kratke upute



- Stavke isporučene s proizvodom i sav dostupan dodatni pribor mogu se razlikovati ovisno o regiji i operateru.
- Isporučene stavke namijenjene su isključivo ovom proizvodu i ne moraju nužno biti kompatibilne s drugim uređajima.
- Izgled i specifikacije podložni su promjeni bez prethodne obavijesti.
- Dodatni pribor možete nabaviti putem internetske stranice tvrtke Samsung. Prije kupnje provjerite je li kompatibilan s proizvodom.
- Koristite pribor koji je odobrila tvrtka Samsung. Korištenje neodobrenog pribora može izazvati probleme i greške u radu koji nisu pokriveni jamstvom.
- Dostupnost cjelokupnog pribora podliježe promjenama i u potpunosti ovisi o proizvođačima. Za više informacija o dostupnom priboru pogledajte Samsungovu web-stranicu.

Dodatak

Uklanjanje baterije

- Za uklanjanje baterije kontaktirajte ovlaštenu servisnu centar. Za upute o uklanjanju baterije posjetite stranicu www.samsung.com/global/ecodesign_energy.
- Zbog vlastite sigurnosti **nemojte pokušavati ukloniti** bateriju. Ako baterija nije ispravno uklonjena, to može dovesti do oštećenja na bateriji ili uređaju, prouzročiti ozljedu i narušiti sigurnost uređaja.
- Samsung ne prihvaća odgovornost za bilo kakvo oštećenje ili gubitak (ugovorom ili deliktom, uključujući propust) koji može nastati zbog nepoštivanja ovih upozorenja i uputa, a koji se ne odnosi na smrtne posljedice ili ozljede prouzročene zbog Samsungova propusta.

Autorsko pravo

Copyright © 2026 Samsung Electronics Co., Ltd.

Ovaj vodič zaštićen je međunarodnim zakonima o zaštiti autorskih prava.

Niti jedan dio ovog priručnika ne smije se reproducirati, distribuirati, prevoditi ili prenositi u bilo kojem obliku, ni na koji način, elektronički ili mehanički, uključujući fotokopiranje, snimanje ili pohranjivanje na bilo kojem mediju za pohranu informacije i sustavu dohvata podataka.

Zaštitni znakovi

- Samsung i Samsung logotip registrirani su zaštitni znakovi Samsung Electronics Co., Ltd.
- Svi su ostali zaštitni znakovi i autorska prava vlasništvo svojih odgovarajućih vlasnika.

Prvi koraci

Raspored uređaja

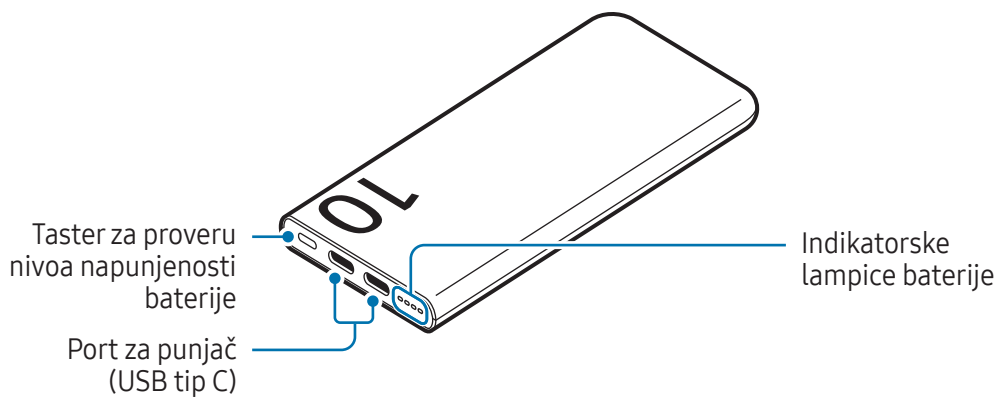

Punjenje baterije

Napunite bateriju pre prvog korišćenja proizvoda ili kada proizvod nije duže vreme korišćen.

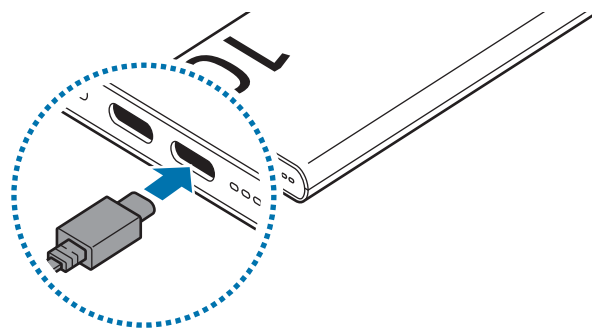

1 Povežite proizvod na punjač.

Kada je punjač ispravno povezan sa proizvodom, indikatorske lampice baterije će se uključiti i treptati.



2 Kad je proizvod potpuno napunjen, isključite proizvod sa punjača.

Saveti i mere opreza pri punjenju baterije

-  Koristite samo punjač i kabl koje je odobrila kompanija „Samsung“ posebno dizajnirane za vaš proizvod. Nekompatibilan punjač i kabl mogu izazvati ozbiljne povrede ili oštetiti vaš proizvod.
- 
 - Nepravilno priključivanje punjača može da dovede do ozbiljnih oštećenja proizvoda. Sva šteta nastala nepravilnim korišćenjem nije pokrivena garancijom.
 - Koristite samo USB kabl tip-C isporučen sa proizvodom. Proizvod se može oštetiti ako koristite mikro USB kabl.
 - Ako punite proizvod dok je port za punjač vlažan, proizvod se može oštetiti. Temeljno osušite port za punjač pre punjenja proizvoda.
- 
 - Možete da punite proizvod pomoću punjača (prodaje se zasebno).
 - Proizvod ima dva porta za punjač i možete puniti proizvod i druge uređaje koristeći bilo koji priključak koji vam je potreban.
 - Da biste uštedeli energiju, isključite punjač kada ga ne koristite. Punjač nema prekidač za napajanje, tako da ga morate isključiti iz električne utičnice kada nije u upotrebi da biste izbegli potrošnju energije. Tokom punjenja, punjač treba držati u blizini električne utičnice kako bi bio lako dostupan.
 - Kada koristite punjač, preporučuje se da koristite odobreni punjač koji garantuje performanse punjenja.
 - Korišćenje izvora napajanja koji nije punjač, kao npr. računar, može da dovede do sporijeg punjenja zbog slabije struje.
 - Proizvod može da se koristi dok se puni, ali će se tako produžiti vreme do napunjenosti baterije.
 - Dok ga punite, proizvod može da se zagreje. Ovo je uobičajeno i ne bi trebalo da utiče na životni vek ili rad proizvoda. Ukoliko se proizvod zagreje više od uobičajenog, punjač može da prekine punjenje.
 - Stvarni kapacitet (Wh) se meri na osnovu izlazne struje i napona baterije. Može da se razlikuje od kapaciteta (Wh) navedenog na proizvodu, u zavisnosti od uslova izlaza struje, konfiguracije strujnog kola povezanog uređaja i radnog okruženja.
 - Ako se proizvod ne puni na odgovarajući način, odnesite proizvod i punjač u servisni centar kompanije „Samsung“ ili ovlašćeni servisni centar.

Provera napunjenosti baterije

Indikatorske lampice baterije vas obaveštavaju o preostaloj napunjenosti baterije.

Proverite preostalu napunjenost baterije tako što ćete pritisnuti taster za proveru nivoa napunjenosti baterije. U zavisnosti od preostalog kapaciteta baterije, indikatorske lampice baterije će se upaliti, a zatim ugasiti.

Preostala napunjenost baterije	Indikatorska lampica baterije
70–100%	• Četiri indikatorske lampice baterije upaljene
40–70%	• Tri indikatorske lampice baterije upaljene
20–40%	• Dve indikatorske lampice baterije upaljene
5–20%	• Jedna indikatorska lampica baterije upaljena
0–5%	• Jedna indikatorska lampica baterije treperi



Ako indikatorske lampice baterije ne rade na odgovarajući način ili nisu prepoznate na odgovarajući način, odvojite punjač pa ga ponovo povežite.

Upotreba proizvoda

Punjenje uređaja

- 1 Povežite jedan kraj USB kabla sa portom za punjač proizvoda. Zatim uključite drugi kraj USB kabla u višenamenski konektor mobilnog uređaja.

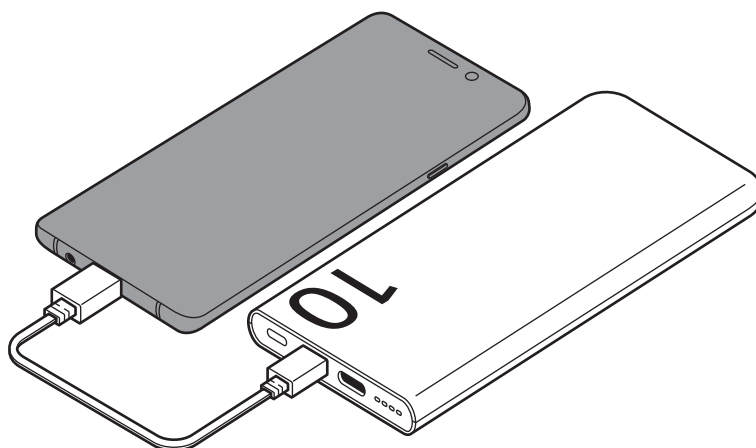

- 2 Kada se mobilni uređaj napuni do kraja, odvojite USB kabl od proizvoda i mobilnog uređaja.



- Ako je višenamenski konektor punjača i uređaj koji želite da punite mikro USB tip, koristite USB konektor koji se prodaje zasebno.
- Vreme punjenja može da varira u zavisnosti od uslova punjenja.
- Da biste počeli sa brzim punjenjem, povežite uređaj koji podržava brzo punjenje sa proizvodom.
- Ako se uređaj povezan sa proizvodom ne puni, odvojite USB kabl od proizvoda i ponovo ga povežite.
- Proizvod je pomoćna spoljna baterija. Možda neće u potpunosti puniti neke uređaje.
- Ako se proizvod izloži izuzetno visokim ili niskim temperaturama ili dođe do greške, treperiće indikatorske lampice baterije. Odvojite uređaj od proizvoda, a zatim ga ponovo povežite.



Napomene o upotrebi

Mere predostrožnosti za upotrebu proizvoda

Pročitajte ovaj priručnik kada koristite proizvod kako biste bili sigurni da ga koristite na bezbedan i ispravan način.

- Slike mogu odstupati od stvarnog proizvoda. Sadržaj je podložan promenama bez prethodnog obaveštenja.

Ikonice sa uputstvima

-  **Upozorenje:** Situacije koje mogu kod vas ili drugih da izazovu telesne povrede
-  **Oprez:** Situacije koje mogu da izazovu oštećenja na proizvodu ili drugoj opremi
-  **Obaveštenje:** Napomene, saveti za korišćenje ili dodatne informacije

Napomene o sadržaju pakovanja i priboru

Proverite da li se u kutiji proizvoda nalaze sledeće stavke:

- Proizvod
- USB kabl
- Kratko uputstvo za upotrebu



- Stavke koje se isporučuju sa proizvodom i dostupni dodatni pribor se mogu razlikovati u zavisnosti od regiona ili dobavljača.
- Priložene stavke su dizajnirane isključivo za ovaj proizvod i možda neće biti kompatibilne sa drugim uređajima.
- Izgledi i specifikacije su podložne promenama bez prethodnog obaveštenja.
- Možete da kupite dodatnu prateću opremu na internet stranici kompanije „Samsung“. Pre kupovine se uverite da je dodatna oprema kompatibilna sa proizvodom.
- Koristite prateću opremu koju je odobrila kompanija „Samsung“. Korišćenje neodobrene prateće opreme može da izazove probleme u radu i kvarove koje ne pokriva garancija.
- Dostupnost prateće opreme je podložna promenama, što u potpunosti zavisi od kompanija koje je proizvode. Za više informacija o dostupnoj pratećoj opremi, idite na veb-sajt kompanije „Samsung“.

Dodatak

Uklanjanje baterije

- Da biste uklonili bateriju, obratite se ovlašćenom servisnom centru. Da biste dobili uputstva za uklanjanje baterije, idite na www.samsung.com/global/ecodesign_energy.
- Radi vaše bezbednosti, **ne pokušavajte sami da uklonite** bateriju. Ako baterija nije pravilno uklonjena, može doći do oštećenja baterije i uređaja, telesnih povreda i dovesti do toga da uređaj nije bezbedan.
- Kompanija „Samsung“ ne prihvata odgovornost za bilo kakvu štetu ili gubitak (bilo po ugovoru ili deliktu, uključujući nemar) koji može da nastane usled nedoslednog poštovanja ovih upozorenja i uputstva, osim smrti ili telesne povrede prouzrokovane nemarom kompanije „Samsung“.

Autorska prava

Copyright © 2026 Samsung Electronics Co., Ltd.

Ovaj priručnik je zaštićen međunarodnim zakonima o autorskim pravima.

Nijedan deo ovog priručnika se ne sme reprodukovati, distribuirati, prevoditi niti prenositi ni u jednom obliku niti bilo kojim putem, elektronskim niti mehaničkim, što podrazumeva fotokopiranje, snimanje i skladištenje u okviru bilo kog skladišta informacija i sistema za preuzimanje.

Trgovačke marke

- Samsung i Samsung logotip predstavljaju registrovane žigove kompanije Samsung Electronics Co., Ltd.
- Sve ostale trgovačke marke i autorska prava su vlasništvo njihovih vlasnika.

Começar

Descrição do dispositivo

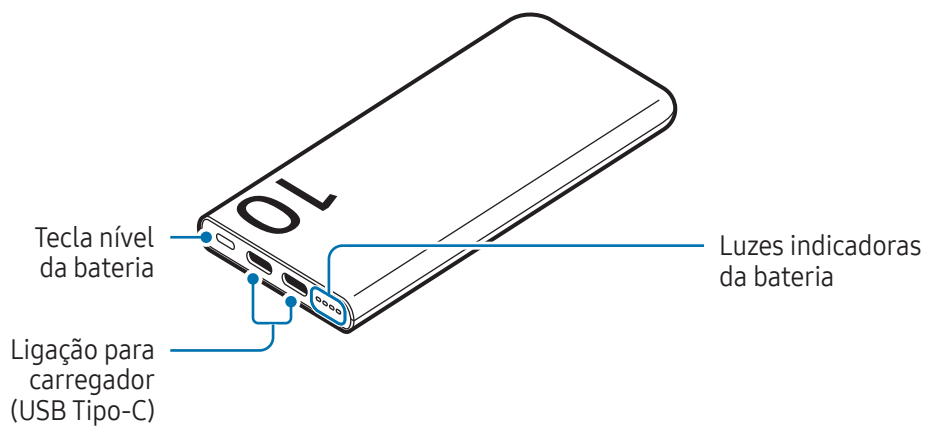

Carregar a bateria

Carregue a bateria antes de usar o produto pela primeira vez ou quando o produto não for usado por longos períodos.

- 1 Ligue o produto a um carregador.

Quando o carregador estiver corretamente ligado ao produto, as luzes indicadoras da bateria irão ligar e piscar.

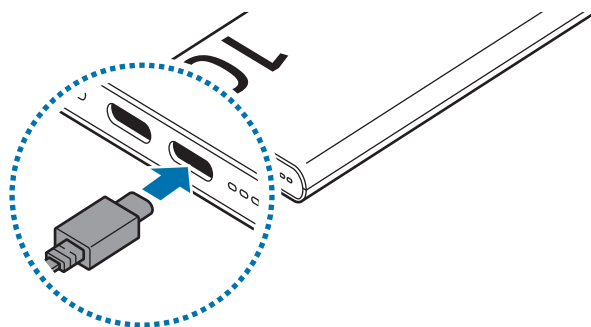

- 2 Quando o produto estiver totalmente carregado, desligue-o do carregador.

Sugestões e precauções de carregamento da bateria



Utilize apenas carregadores e cabos aprovados pela Samsung que tenham sido especificamente concebidos para o seu produto. A utilização de carregadores e cabos incompatíveis pode causar ferimentos graves ou danificar o seu produto.



- A ligação incorreta do carregador pode causar danos graves no produto. Todos os danos causados por utilização incorreta não estão cobertos pela garantia.
- Utilize apenas o cabo USB Tipo-C fornecido com o produto. O produto pode danificar-se se utilizar o cabo Micro USB.
- Se carregar o produto enquanto a ligação para carregador estiver molhada, o produto pode ficar danificado. Seque bem a ligação para carregador antes de carregar o produto.



- Pode carregar o produto utilizando o carregador (vendido em separado).
- O produto tem duas ligações para carregador e pode carregá-lo, entre outros produtos, utilizando a ligação para carregador que preferir.
- Para economizar energia, desligue o carregador da tomada quando não estiver em uso. O carregador não possui um interruptor Ligar/Desligar, pelo que deve desligá-lo da tomada elétrica quando não estiver em uso, de maneira a poupar energia. O carregador deve ficar próximo da tomada elétrica e com fácil acesso quando está a carregar.
- Quando utilizar um carregador, recomendamos que utilize um carregador aprovado que garanta o desempenho de carregamento.
- Utilizar outra fonte de energia que não o carregador, tal como um computador, poderá aumentar o tempo de carregamento uma vez que a corrente elétrica é mais fraca.
- O produto pode ser utilizado enquanto carrega, mas poderá demorar mais tempo para carregar totalmente a bateria.
- Enquanto carrega, o produto poderá aquecer. Isso é normal e não deverá afetar a vida nem o desempenho do produto. Se o produto aquecer mais do que é normal, o carregador poderá parar de carregar.
- A capacidade real (Wh) é medida com base na corrente de saída e voltagem da bateria. Poderá ser diferente da capacidade (Wh) indicada no produto, dependendo da condição de saída da energia, da configuração do circuito do dispositivo ligado e do ambiente de operação.
- Se o produto não estiver a carregar corretamente, leve-o e ao carregador a um Centro de Assistência Samsung ou a um centro de assistência autorizado.

Verificar a energia restante da bateria

As luzes indicadoras da bateria informam-no da quantidade de bateria restante.

Verifique a energia restante da bateria premindo o botão de nível da bateria. Dependendo da energia restante da bateria, as luzes indicadoras da bateria irão ligar-se e depois desligar-se.

Energia restante da bateria	Luz indicadora da bateria
70 – 100%	<ul style="list-style-type: none">• Quatro luzes indicadoras da bateria acesas
40 – 70%	<ul style="list-style-type: none">• Três luzes indicadoras da bateria acesas
20 – 40%	<ul style="list-style-type: none">• Duas luzes indicadoras da bateria acesas
5 – 20%	<ul style="list-style-type: none">• Uma luz indicadora da bateria acesa
0 – 5%	<ul style="list-style-type: none">• Uma luz indicadora da bateria a piscar



Se as luzes indicadoras da bateria não funcionarem corretamente ou não forem reconhecidas corretamente, desligue o carregador e volte a ligá-lo.

Utilizar o produto

Carregar dispositivos

- 1 Ligue um terminal do cabo USB na ligação para carregador do produto. Depois, ligue o outro terminal do cabo USB na porta multifunções do dispositivo.

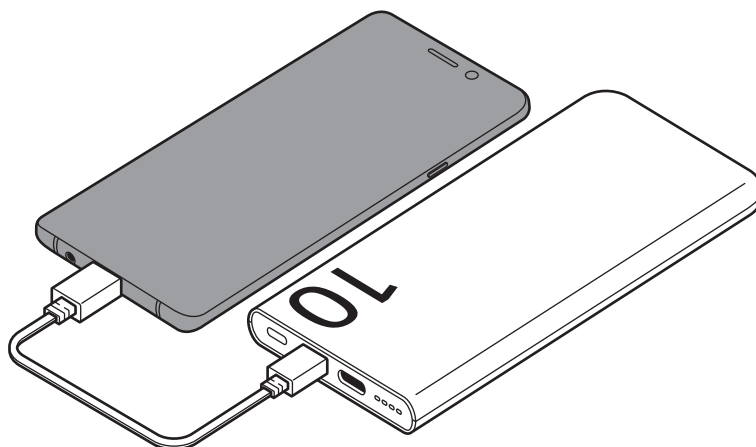

- 2 Quando o dispositivo móvel estiver totalmente carregado, desligue o cabo USB do produto e do dispositivo móvel.



- Se a porta multifunções do carregador e o dispositivo que pretende carregar forem do tipo micro USB, utilize um conector USB que é vendido à parte.
- O tempo de carregamento pode variar dependendo das condições de carregamento.
- Para iniciar o carregamento rápido, ligue um dispositivo compatível com carregamento rápido ao produto.
- Se o dispositivo ligado ao produto não estiver a carregar, desligue o cabo USB do produto e volte a ligá-lo.
- O produto é uma bateria externa auxiliar. Poderá não carregar alguns dispositivos na totalidade.
- Se o produto for exposto a temperaturas extremamente quentes ou frias ou se ocorrer um problema, as luzes indicadoras da bateria irão piscar. Desligue o dispositivo do produto e volte a ligá-lo.



Informações de utilização

Precauções na utilização do produto

Leia atentamente o presente guia quando utilizar o produto para assegurar uma utilização segura e correta.

- As imagens poderão ter um aspeto diferente em relação ao próprio produto. O conteúdo está sujeito a alterações sem qualquer aviso prévio.

Ícones indicadores

-  **Atenção:** situações possíveis de causar ferimentos em si ou noutras pessoas
-  **Cuidado:** situações possíveis de causar danos no seu produto ou noutro equipamento
-  **Informação:** notas, dicas de utilização ou informação adicional

Notas sobre o conteúdo da embalagem e acessórios

Verifique se na embalagem estão todos estes itens:

- Produto
- Cabo USB
- Manual de consulta rápida



- Os itens fornecidos com o produto e quaisquer acessórios disponíveis podem variar dependendo da sua região ou operadora.
- Os itens fornecidos foram concebidos apenas para este produto, pelo que poderão ser incompatíveis com outros dispositivos.
- A aparência e as especificações podem ser alteradas sem qualquer aviso prévio.
- Poderá adquirir acessórios adicionais para o seu dispositivo na página web da Samsung. Certifique-se de que são compatíveis com o produto antes de os adquirir.
- Utilize acessórios recomendados pela Samsung. O mau funcionamento causado pelo uso de acessórios não aprovados não é coberto pelo serviço de garantia.
- A disponibilidade de todos os acessórios está sujeita a alteração dependendo inteiramente das empresas que os fabricam. Para mais informação sobre a disponibilidade dos acessórios, consulte a página web da Samsung.

Anexo

Retirar a bateria

- Para remover a bateria, contacte um centro de assistência autorizado. Para obter instruções sobre a remoção da bateria, visite www.samsung.com/global/ecodesign_energy
- Para a sua segurança, **não tente remover** a bateria. Se a bateria não for removida corretamente, poderá danificá-la e ao dispositivo, causar ferimentos em si ou tornar o dispositivo pouco seguro.
- A Samsung não se responsabiliza por quaisquer danos ou perdas (seja por contrato ou dano, incluindo negligência) que podem surgir pelo facto de não seguir à risca estes avisos e instruções, além de morte ou ferimentos pessoais causados por negligência da Samsung.

Copyright

Copyright © 2026 Samsung Electronics Co., Ltd.

Este manual está protegido pelas leis internacionais de copyright.

Nenhuma parte deste guia pode ser reproduzida, traduzida ou transmitida de maneira alguma, nem por nenhum meio, eletrônico ou mecânico, incluindo fotocópia, gravação ou armazenada em armazenamento de informação ou sistema de obtenção.

Marcas Registadas

- Samsung e o logótipo Samsung são marcas registadas da Samsung Electronics Co., Ltd.
- Todas as outras marcas registadas e copyrights são propriedade dos seus respetivos proprietários.

Darba sākšana

Ierīces izkārtojums

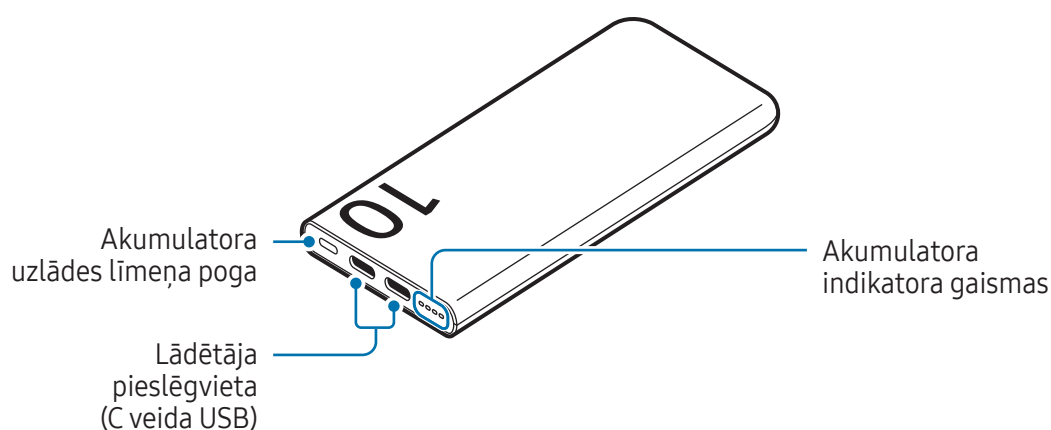

Akumulatora uzlāde

Uzlādējiet akumulatoru pirms produkta pirmās lietošanas reizes vai tad, kad produkts nav ilgstoši lietots.

- 1 Pievienojiet produktu lādētājam.

Kad lādētājs ir pareizi savienots ar produktu, akumulatora indikatora gaismas iedegas un sāk mirgot.

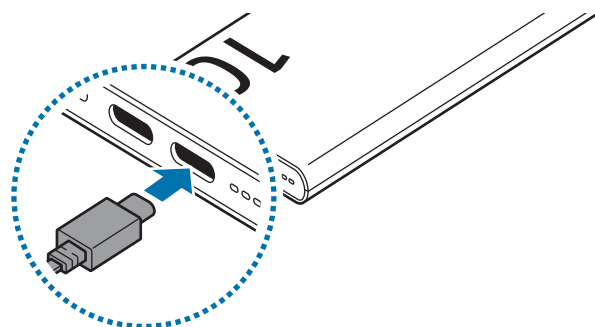

- 2 Kad produkts ir pilnībā uzlādēts, atvienojiet produktu no lādētāja.

Padomi un piesardzības pasākumi, veicot akumulatora uzlādi



Izmantojiet tikai Samsung apstiprinātus lādētājus un vadus, kas ir speciāli paredzēti jūsu produktam. Lietojot nesaderīgu lādētāju vai vadu, var nopietni savainoties vai produkts var tikt bojāts.



- Pievienojot lādētāju nepareizi, var rasties būtiski produkta bojājumi. Garantija nesedz nepareizas ierīces lietošanas rezultātā radušos bojājumus.
- Izmantojiet tikai C veida USB kabeli, kas ir iekļauts produkta komplektācijā. Produkts var tikt bojāts, ja izmantosiet mikro USB kabeli.
- Ja lādēsiet produktu, kamēr lādētāja pieslēgvietā ir mitra, produkts var tikt bojāts. Pirms produkta uzlādes, rūpīgi nosusiniet lādētāja pieslēgvietu.



- Produktu var uzlādēt, izmantojot lādētāju (iegādājams atsevišķi).
- Produktam ir divas lādētāja pieslēgvietas, un produktu un citas ierīces varat uzlādēt, izmantojot nepieciešamo pieslēgvietu.
- Lai taupītu enerģiju, atvienojiet lādētāju no elektrotīkla, kad tas netiek izmantots. Lādētājam nav ieslēgšanas/izslēgšanas slēdža, tādēļ laikā, kad lādētājs netiek izmantots, tas jāatvieno no kontaktligzdas, lai novērstu nelietderīgu elektroenerģijas patēriņu. Uzlādes laikā lādētājam ir jāatrodas elektriskās kontaktligzdas tuvumā un jābūt viegli pieejamam.
- Kad izmantojat lādētāju, ieteicams izmantot apstiprinātu lādētāju, kas garantē uzlādes veikspēju.
- Izmantojot lādētāja vietā citu strāvas avotu, piemēram, datoru, uzlādes ātrums var samazināties mazākas elektriskās strāvas dēļ.
- Produktu var lietot arī tā uzlādes laikā, taču tad būs nepieciešams ilgāks laiks, lai pilnībā uzlādētu akumulatoru.
- Uzlādes laikā produkts var sakarst. Tas ir normāli, un tam nevajadzētu ietekmēt produkta kalpošanas laiku vai veikspēju. Ja produkts uzkarst vairāk nekā parasti, lādētājs var pārstāt veikt uzlādi.
- Faktiskā ietilpība (Wh) tiek mērīta, pamatojoties uz akumulatora izejas strāvu un spriegumu. Tā var atšķirties no ietilpības (Wh), kas norādīta uz produkta, atkarībā no izejas strāvas stāvokļa, savienotās ierīces shēmas konfigurācijas un darbības vides.
- Ja produkts neuzlādējas pareizi, nogādājiet produktu un lādētāju Samsung servisa centrā vai pilnvarotā servisa centrā.

Atlikušās akumulatora enerģijas pārbaudīšana

Akumulatora indikatora gaismas informē jūs par atlikušo akumulatora enerģiju.

Pārbaudiet atlikušo akumulatora enerģiju, nospiežot akumulatora uzlādes līmeņa pogu. Atkarībā no atlikušās akumulatora enerģijas, akumulatora indikatora gaismas ieslēdzas un tad izslēdzas.

Atlikusī akumulatora enerģija	Akumulatora indikatora gaisma
70–100%	<ul style="list-style-type: none">• Deg četras akumulatora indikatora gaismas
40–70%	<ul style="list-style-type: none">• Deg trīs akumulatora indikatora gaismas
20–40%	<ul style="list-style-type: none">• Deg divas akumulatora indikatora gaismas
5–20%	<ul style="list-style-type: none">• Deg viena akumulatora indikatora gaisma
0–5%	<ul style="list-style-type: none">• Mirgo viena akumulatora indikatora gaisma



Ja akumulatora indikatora gaismas nedarbojas pareizi vai netiek atpazītas pareizi, atvienojiet lādētāju un pievienojiet to vēlreiz.

Produkta lietošana

Ierīču lādēšana

- 1 Savienojiet vienu USB kabeļa galu ar produkta lādētāja pieslēgvietu. Pēc tam iespraudiet otru USB kabeļa galu mobilās ierīces daudzfunkcionālajā kontaktligzdā.

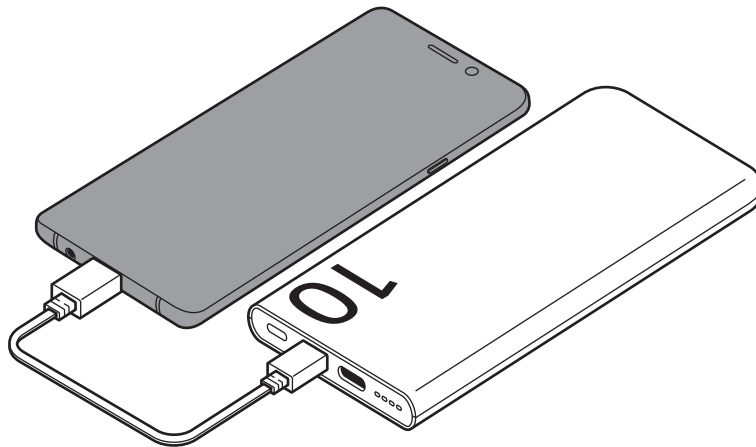

- 2 Kad mobilā ierīce ir pilnībā uzlādēta, atvienojiet USB kabeli no produkta un mobilās ierīces.



- Ja lādētāja un ierīces, kuru vēlaties uzlādēt, daudzfunkcionālā kontaktligzda ir mikro USB tipa, izmantojiet atsevišķi iegādājamo USB savienotāju.
- Uzlādes laiks var atšķirties atkarībā no uzlādes apstākļiem.
- Lai sāktu ātro uzlādi, pievienojiet produktam ierīci, kas atbalsta ātro uzlādi.
- Ja ierīce, kas savienota ar produktu, nelādējas, atvienojiet USB kabelis no produkta un savienojiet atkārtoti.
- Produkts ir ārējs akumulators. Tas var pilnībā neuzlādēt dažas ierīces.
- Ja produkts ir pakļauts ārkārtīgi augstai vai zema temperatūrai vai rodas problēma, mirgo akumulatora indikatora gaisma. Atvienojiet ierīci no produkta un savienojiet atkārtoti.



Paziņojumi par lietošanu

Piesardzības pasākumi, lietojot produktu

Produkta ekspluatācijas lietošanas laikā izlasiet šo pamācību, lai nodrošinātu pareizu un drošu produkta lietošanu.

- Attēli vizuāli var atšķirties no faktiskā izstrādājuma. Saturs var tikt mainīts bez iepriekšēja brīdinājuma.

Norādījumu ikonas

-  **Brīdinājums:** situācijas, kuru rezultātā var nodarīt kaitējumu sev vai citiem
-  **Uzmanību:** situācijas, kuru rezultātā var nodarīt kaitējumu jūsu produktam vai citām iekārtām
-  **Paziņojums:** piezīmes, lietošanas padomi vai papildu informācija

Piezīmes par iepakojuma saturu un piederumiem

Pārbaudiet, vai ierīces komplektācijā ir šādi priekšmeti:

- Produkts
- USB kabelis
- Īsā lietošanas pamācība



- Ar produktu apgādātie vienumi un jebkādi citi aksesuāri var atšķirties atkarībā no reģiona vai pārvadātāja.
- Piegādātie piederumi ir paredzēti tikai šim produktam un var nebūt saderīgi ar citām ierīcēm.
- Izstrādājuma dizains un specifikācijas var tikt mainīti bez iepriekšēja brīdinājuma.
- Jūs varat iegādāties papildu piederumus Samsung tīmekļa vietnē. Pirms piederuma iegādes pārliedzinieties par tā saderību ar produktu.
- Izmantojiet Samsung apstiprinātos piederumus. Neapstiprinātu piederumu lietošana var izraisīt darbības problēmas un darbības traucējumus, kurus nesedz garantija.
- Visu palīgierīču pieejamība var mainīties, un tas ir pilnībā atkarīgs no ražošanas uzņēmumiem. Lai iegūtu plašāku informāciju par pieejamajiem piederumiem, skatiet Samsung tīmekļa vietni.

Pielikums

Akumulatora noņemšana

- Lai izņemtu akumulatoru, sazinieties ar pilnvarotu servisa centru. Lai saņemtu akumulatora izņemšanas norādījumus, lūdzu, apmeklējiet vietni www.samsung.com/global/ecodesign_energy.
- Jūsu drošībai **nemēģiniet izņemt** akumulatoru pats. Ja akumulators netiek pareizi izņemts, tas var izraisīt akumulatora un ierīces bojājumus, ievainojumus un padarīt ierīci nedrošu lietošanai.
- Samsung neuzņemas atbildību par kaitējumu un zaudējumiem (saistībā ar līguma noteikumiem vai deliktu, tostarp nolaidību), kas varētu rasties, ja netiek precīzi ievēroti šie brīdinājumi un norādījumi, izņemot nāvi vai miesas bojājumus, ja tie radušies Samsung nolaidības dēļ.

Autortiesības

Autortiesības © 2026 Samsung Electronics Co., Ltd.

Šī rokasgrāmata ir aizsargāta saskaņā ar starptautisko autortiesību aizsardzības likumdošanu.

Nevienu no šīs pamācības daļām nedrīkst pavairot, izplatīt, tulkot vai nodot tālāk jebkādā formā vai veidā, elektroniskā vai mehāniskā, ieskaitot fotokopiju vai ierakstu izveidi un uzglabāšanu jebkādā informācijas glabāšanas un izgūšanas sistēmā.

Preču zīmes

- Samsung un Samsung logotips ir Samsung Electronics Co., Ltd. reģistrētas preču zīmes.
- Visas preču zīmes un autortiesības ir to attiecīgo īpašnieku īpašums.

Pradžia

Prietaiso išvaizda

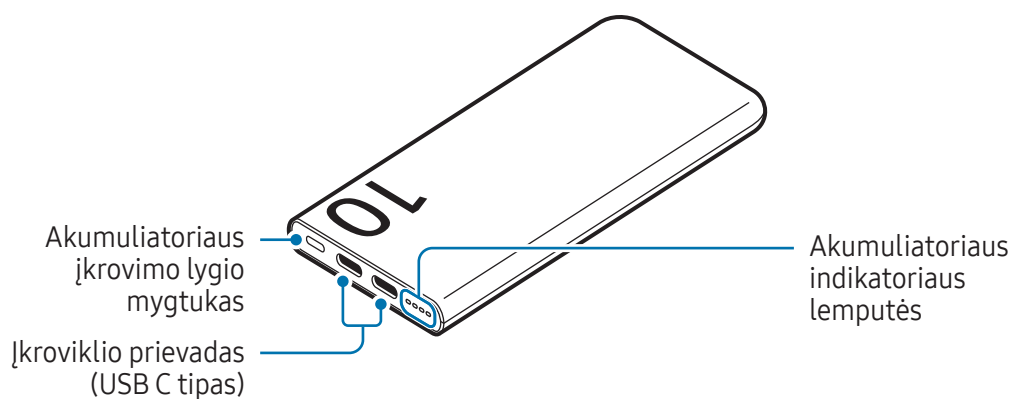

Akumuliatoriaus įkrovimas

Prieš naudodamiesi gaminiu pirmą kartą arba tuomet, kai gaminyje ilgą laiką nebuvo naudojama, įkraukite akumuliatorių.

1 Prijunkite gaminį prie įkroviklio.

Kai įkroviklis tinkamai prijungtas prie gaminio, akumuliatoriaus indikatorius lemputės įsijungia ir mirksi.

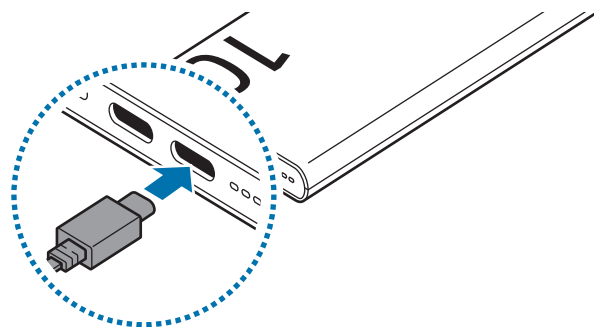

2 Kai gaminyje iki galo įkraunamas, atjunkite gaminį nuo įkroviklio.

Akumulatoriaus įkrovimo patarimai ir atsargumo priemonės



Naudokite tik „Samsung“ patvirtintą įkroviklį ir laidą, specialiai skirtą jūsų gaminiui. Dėl nesuderinamo įkroviklio ir laido galite sunkiai susižaloti arba gali sugesti gaminys.



- Neteisingai prijungdami įkroviklį galite smarkiai sugadinti gaminį. Bet kokiems dėl neteisingo naudojimo kilusiems pažeidimams nėra teikiama garantija.
- Naudokite tik USB C tipo laidą, tiekiamą kartu su gaminiu. Naudodami „Micro USB“ laidą, galite sugadinti gaminį.
- Kraudami gaminį, kai įkroviklio prievadas yra šlapias, galite sugadinti gaminį. Prieš kraudami gaminį gerai išdžiovinkite įkroviklio prievadą.



- Galite įkrauti gaminį naudodamiesi įkrovikliu (parduodamas atskirai).
- Gaminyje yra du įkroviklio prievada. Gaminį ir kitus prietaisus galite įkrauti naudodami bet kurį prievadą.
- Norėdami tausoti energiją atjunkite įkroviklį, kai jo nenaudojate. Įkroviklis neturi įjungimo jungiklio, todėl turite atjungti jį nuo elektros lizdo, kai juo nesinaudojate, taip neiekvodami veltui elektros. Įkraunant, įkroviklį reikėtų laikyti netoliese elektros lizdo ir lengvai pasiekiamą.
- Naudojant įkroviklį ir siekiant užtikrinti tinkamą įkrovimą, rekomenduojama naudoti patvirtintą įkroviklį.
- Naudojant kitokį nei įkroviklis maitinimo šaltinį, pvz.: kompiuterį, įkrovimas gali būti lėtesnis dėl silpnesnės elektros srovės.
- Kraunamą gaminį galite naudoti, tačiau dėl to akumulatorius ilgiau krausis.
- Kraunamas gaminys gali įkaisti. Tai įprastas reiškinys ir jis neturėtų trumpinti gaminio naudojimo ar veikimo laiko. Jei gaminys įkaista labiau nei įprastai, įkroviklis gali nustoti krauti.
- Faktinė talpa (Wh) matuojama remiantis akumulatoriaus išėjimo srove ir įtampa. Ji gali skirtis nuo ant gaminio nurodytos talpos (Wh), priklausomai nuo atiduodamosios galios būsenos, prijungto prietaiso grandinės konfigūracijos ir darbo aplinkos.
- Jeigu gaminys įkraunamas netinkamai, nuneškite gaminį ir įkroviklį į „Samsung“ techninio aptarnavimo centrą arba įgaliojantį techninės priežiūros centrą.

Akumulatoriaus likutinės įkrovos tikrinimas

Akumulatoriaus indikatoriaus lemputės praneša apie likusią akumulatoriaus energiją.

Patikrinkite akumulatoriaus likutinę įkrovą paspausdami akumulatoriaus įkrovimo lygio mygtuką.

Akumulatoriaus indikatoriaus lemputės įsijungs ir išsijungs pagal likusią akumulatoriaus energiją.

Akumulatoriaus likutinė įkrova	Akumulatoriaus indikatoriaus lemputė
70–100%	<ul style="list-style-type: none">• Šviečia keturios akumulatoriaus indikatoriaus lemputės
40–70%	<ul style="list-style-type: none">• Šviečia trys akumulatoriaus indikatoriaus lemputės
20–40%	<ul style="list-style-type: none">• Šviečia dvi akumulatoriaus indikatoriaus lemputės
5–20%	<ul style="list-style-type: none">• Šviečia viena akumulatoriaus indikatoriaus lemputė
0–5%	<ul style="list-style-type: none">• Mirksi viena akumulatoriaus indikatoriaus lemputė



Jei akumulatoriaus indikatoriaus lemputės tinkamai neveikia arba yra netinkamai atpažįstamos, atjunkite įkroviklį ir prijunkite iš naujo.

Gaminio naudojimas

Prietaisų įkrovimas

- 1 Prijunkite vieną USB laido galą prie gaminio įkroviklio prievado. Tuomet įkiškite kitą USB laido galą į mobiliojo prietaiso universaliąją jungtį.

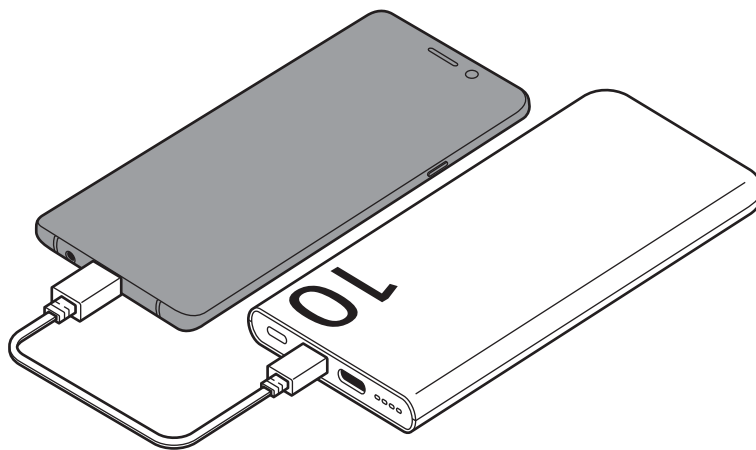

- 2 Kai mobilusis prietaisas bus pilnai įkrautas, atjunkite USB laidą nuo gaminio ir mobiliojo prietaiso.



- Jei įkroviklio universali jungtis ir norimas įkrauti prietaisas yra „micro USB“ tipo, naudokite atskirai parduodamą USB jungtį.
- Įkrovimo laikas gali skirtis priklausomai nuo įkrovimo sąlygų.
- Norėdami pradėti greitąjį įkrovimą, prijunkite greitojo įkrovimo funkciją palaikantį prietaisą prie gaminio.
- Jei prie gaminio prijungtas prietaisas neįkraunamas, atjunkite USB laidą nuo gaminio ir prijunkite iš naujo.
- Gaminys yra atsarginis išorinis akumuliatorius. Jis gali nepilnai įkrauti kai kuriuos prietaisus.
- Jei gaminys veikiamas itin aukštos arba žemos temperatūros arba iškyla problema, mirksės akumuliatoriaus indikatorius lemputės. Atjunkite prietaisą nuo gaminio ir prijunkite iš naujo.

Naudojimo pastabos

Atsargumo priemonės naudojant gaminį

Kad saugiai ir tinkamai naudotumėtės gaminiu, perskaitykite šį vadovą.

- Paveikslėlių išvaizda gali skirtis nuo tikrojo gaminio. Turinys gali keistis be išankstinio įspėjimo.

Instrukcijų piktogramos



Įspėjimas: atvejai, kai galite susižaloti ar sužaloti kitus



Perspėjimas: atvejai, kai galite sugadinti gaminį ar kitą įrangą



Atkreipkite dėmesį į: pastabas, naudojimo patarimus ar papildomą informaciją

Pastabos dėl pakuotės turinio ir priedų

Patikrinkite, ar produkto dėžėje yra šie daiktai:

- Gaminys
- USB laidas
- Trumpasis darbo pradžios vadovas



- Su gaminiu teikiami daiktai ir bet kokie galimi priedai gali skirtis priklausomai nuo regiono ar paslaugų tiekėjo.
- Kartu teikiami daiktai skirti tik šiam gaminiui ir gali būti nesuderinami su kitais prietaisais.
- Išvaizda ir specifikacijos gali keistis be išankstinio įspėjimo.
- Papildomų priedų galite įsigyti „Samsung“ svetainėje. Prieš įsigydami įsitikinkite, kad jie suderinami su gaminiu.
- Naudokite „Samsung“ patvirtintus priedus. Nepatvirtintų priedų naudojimas gali sukelti veikimo sutrikimus, kuriems garantija negalioja.
- Tai, ar bet kuris iš priedų yra galimas, priklauso tik nuo juos gaminančių įmonių. Norėdami daugiau informacijos apie galimus priedus, žr. „Samsung“ svetainėje.

Priedas

Akumulatoriaus išėmimas

- Norėdami išimti akumuliatorių, susisiekiite su įgaliotu aptarnavimo centru. Norėdami gauti akumulatoriaus išėmimo instrukcijas, apsilankykite www.samsung.com/global/ecodesign_energy.
- Savo pačių saugumui **nebandykite išimti** akumulatoriaus patys. Netinkamai išėmus akumuliatorių, gali būti pažeistas akumulatorius arba prietaisas, susižeisti žmogus ir prietaisas gali tapti nesaugiu naudoti.
- „Samsung“ neprisiima atsakomybės už žalą arba nuostolius (susijusius su sutartimi arba deliktu, įskaitant neapdairumą), atsiradusius dėl netikslaus šių įspėjimų ir instrukcijų laikymosi, išskyrus mirtį ir sužeidimus dėl „Samsung“ neapdairumo.

Autoriaus teisės

Autorių teisės © 2026 m., „Samsung Electronics Co., Ltd.“

Šis vadovas saugomas pagal tarptautinius autoriaus teisių įstatymus.

Jokios šio vadovo dalies negalima perkurti, platinti, versti arba persiųsti bet kokia forma ir bet koku būdu: elektroniniu ar mechaniniu, įskaitant fotokopijavimą, įrašymą arba saugojimą bet kokiose informacijos laikymo ir gavimo sistemose.

Prekių ženklai

- „Samsung“ ir „Samsung“ logotipas yra registruotieji „Samsung Electronics Co., Ltd.“ prekių ženklai.
- Visi kiti prekių ženklai ir autorių teisės priklauso jų savininkams.

Alustamine

Seadme osad

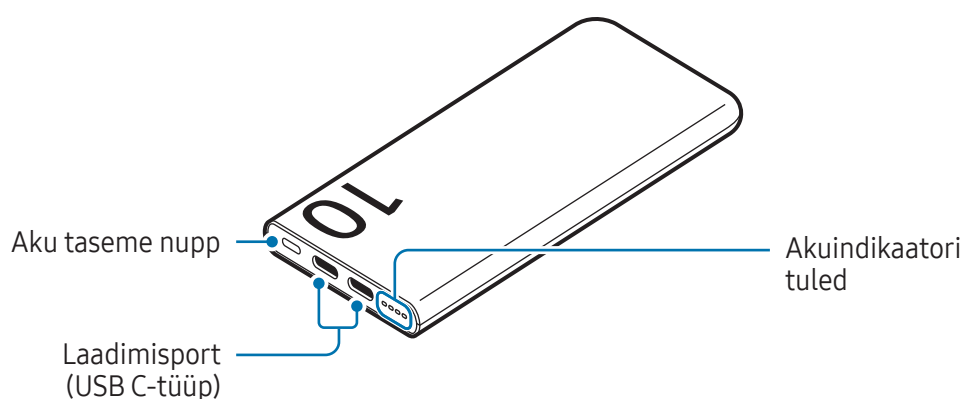

Aku laadimine

Laadige aku enne toote esmakordset kasutamist või kui toodet ei ole pikka aega kasutatud.

- 1 Ühendage toode laaduriga.

Kui laadur on tootega õigesti ühendatud, lähevad akuindikaatori tuled põlema ja vilguvad.

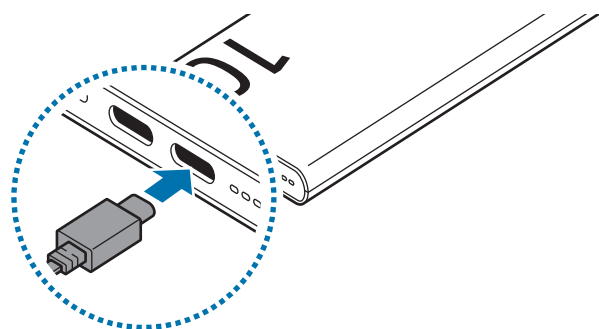

- 2 Kui toode on täis laetud, eemaldage toode laaduri küljest.

Nõuandeid ja hoiatusi aku laadimise kohta



Kasutage ainult Samsungi heaks kiidetud laadurit ja kaablit, mis on mõeldud teie toote jaoks. Sobimatu laadur ja kaabel võivad põhjustada tõsiseid vigastusi või teie toote rikkuda.



- Laaduri valesti ühendamine võib tootele tõsiseid kahjustusi põhjustada. Väärkasutusest tingitud kahjustusi garantii ei kata.
- Kasutage ainult tootega kaasas olevat C-tüüpi USB-kaablit. Toode võib kahjustada saada, kui mikro-USB-kaablit kasutate.
- Kui laete toodet sel ajal, kui laadimisport on märg, võib toode kahjustada saada. Kuivatage laadimisport korralikult, enne kui toodet laete.



- Saate toodet laadida laaduri abil (müüakse eraldi).
- Tootel on mitu laadimisporti ja saate toodet ning muid seadmeid laadida, kasutades ükskõik millist vajalikku porti.
- Energia säästmiseks võtke laadur, kui te seda ei kasuta, pistikust välja. Laaduril ei ole toitelülitit, seega peate selle võtma ajal, kui te seda ei kasuta, energia säästmiseks elektrikontaktist välja. Laadur peab laadimise ajal olema elektrikontakti läheduses ja lihtsalt ligipääsetav.
- Laaduri kasutamisel on soovitatav kasutada heakskiidetud laadurit, mis tagab laadimise õige jõudluse.
- Kui kasutate peale laaduri mõnda teist toiteallikat, näiteks arvutit, võib see tuua kaasa aeglasema laadimise, mida põhjustab madalam elektrivool.
- Toodet saab laadimise ajal kasutada, kuid siis võib aku täitumine kauem aega võtta.
- Toode võib laadimise ajal kuumaks minna. See on normaalne ega tohiks toote kasutusiga ega toimimist mõjutada. Kui toode kuumeneb tavapärasest rohkem, võib laadur laadimise lõpetada.
- Tegelikku võimsust (Wh) mõõdetakse aku väljundvoolu ja pingel põhjal. See võib erineda tootele märgitud võimsusest (Wh) sõltuvalt väljundvõimsuse seisundist, ühendatud seadme konfiguratsioonist ja töökeskkonnast.
- Kui toode ei lae õigesti, tooge toode ja laadur Samsungi teeninduskeskusesse või volitatud teeninduskeskusesse.

Olemasoleva akutoite kontrollimine

Allesoleva akutaseme kohta annavad teavet akuindikaatori tuled.

Kontrollige aku järelejäänud laetust, vajutades aku taseme nupule. Allesolevast akutasemest olenevalt lülituvad akuindikaatori tuled sisse ja seejärel välja.

Allesolev aku tase	Akuindikaatori tuli
70–100%	<ul style="list-style-type: none">Neli akuindikaatori tuld põlevad
40–70%	<ul style="list-style-type: none">Kolm akuindikaatori tuld põlevad
20–40%	<ul style="list-style-type: none">Kaks akuindikaatori tuld põlevad
5–20%	<ul style="list-style-type: none">Üks akuindikaatori tuli põleb
0–5%	<ul style="list-style-type: none">Üks akuindikaatori tuli vilgub



Kui akuindikaatori tuled ei toimi korralikult või tuvastatakse vääralt, eemaldage laadur ja ühendage see uuesti.

Toote kasutamine

Seadmete laadimine

- 1 Ühendage USB-kaabli üks ots toote laadimisporti. Seejärel ühendage USB-kaabli teine ots mobiilseadme mitmeotstarbelisse pesa.

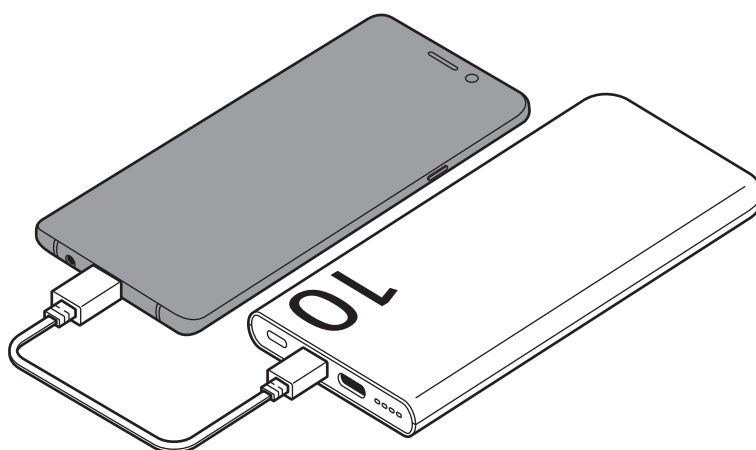

- 2 Kui mobiilseade on täielikult laetud, ühendage USB-kaabel toote ja mobiilseadme küljest lahti.



- Kui laaduri ja seadme, mida laadida soovite, mitmeotstarbeline pesa on mikro-USB-tüüpi, kasutage eraldi müüdavat USB-konnektorit.
- Laadimisaeg võib laadimistingimustest sõltuvalt varieeruda.
- Kiirlaadimise alustamiseks ühendage kiirlaadimist toetav seade tootega.
- Kui tootega ühendatud seade ei lae, eemaldage USB-kaabel tootest ja ühendage see uuesti.
- Toode on täiendav väline aku. See ei pruugi mõnesid seadmeid täielikult laadida.
- Kui toode puutub kokku väga kuumade või külmade temperatuuridega või ilmneb probleem, hakkavad neli akuindikaatori tuld vilkuma. Ühendage seade tootest lahti ja seejärel ühendage see uuesti.

Kasutamise märkused

Ettevaatusabinõud toote kasutamisel

Toote ohutu ja sihipärase kasutamise tagamiseks lugege palun see juhend läbi, kui toodet kasutate.

- Pildid võivad välimuselt tegelikust tootest erineda. Sisu võib eelnevalt teavitamata muuta.

Juhendavad ikoonid



Hoiatus: olukorrad, mis võivad vigastada kasutajat või teisi isikuid



Ettevaatust: olukorrad, mis võivad kahjustada teie toodet või muud varustust



Teade: märkused, kasutamise juhtnöörid või täiendav teave

Märkused pakendi sisu ja tarvikute kohta

Kontrollige tootepakendist järgnevaid üksusi:

- Toode
- USB-kaabel
- Kiirjuhend



- Tootega kaasas olevad üksused ja mistahes saadaval olevad lisatarvikud võivad regioonist või teenusepakkujast sõltuvalt erineda.
- Kaasasolevad üksused on disainitud ainult selle toote jaoks ning ei pruugi teiste seadmetega ühilduda.
- Spetsifikatsioone ja väljanägemist võib eelnevalt teavitamata muuta.
- Lisatarvikuid saate osta Samsungi veebilehelt. Enne ostmist veenduge, et need oleksid tootega ühilduvad.
- Kasutage Samsungi poolt heakskiidetud tarvikuid. Heaks kiitmata tarvikute kasutamine võib tekitada garantii poolt katmata talitlusprobleeme ja tõrkeid.
- Kõigi tarvikute saadaval olek võib muutuda, sõltudes täielikult tootjatest. Tarvikute kohta leiate lisateavet Samsungi veebilehelt.

Lisa

Aku eemaldamine

- **Aku eemaldamiseks võtke ühendust volitatud teeninduskeskusega. Aku eemaldamise juhiste saamiseks külastage veebilehte www.samsung.com/global/ecodesign_energy.**
- Ohutuse huvides **ei ole lubatud akut ise eemaldada**. Valesti eemaldatud aku võib kahjustada akut ennast ja seadet, tekitada vigastusi ja muuta seadme ohtlikuks.
- Samsung ei vastuta mistahes vigastuste või kahjude eest (ei lepinguliselt ega kaudselt, sealhulgas hooletus) mis võivad tekkida käesolevate hoiatuste ja juhiste täpselt järgimata jätmisest. Samsung vastutab üksnes surmajuhtumite või vigastuste eest, mille on põhjustanud Samsungi enda hooletus.

Copyright

Copyright © 2026 Samsung Electronics Co., Ltd.

Antud juhend on kaitstud rahvusvaheliste autoriõigustega.

Juhendi ühtki osa ei tohi reprodutseerida, levitada, tõlkida või edastada mitte mingil kujul ega mingite vahendite abil, olgu need siis elektroonilised või mehaanilised, sealhulgas kopeerimine, salvestamine või talletamine mis tahes andmete salvestamise ja esitamise süsteemis.

Kaubamärgid

- Samsung ja Samsungi logo on Samsung Electronics Co., Ltd. registreeritud kaubamärgid.
- Kõik muud kaubamärgid ja autoriõigused kuuluvad nende omanikele.

Aan de slag

Indeling van het apparaat

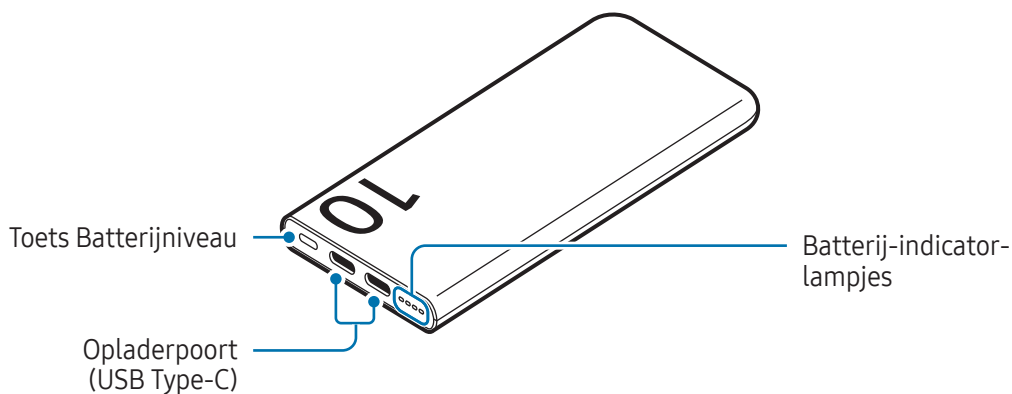

De batterij opladen

Laad de batterij op voordat u het product voor het eerst gebruikt of als u het product langere tijd niet hebt gebruikt.

- 1 Sluit het product aan op een oplader.

Wanneer de oplader correct is aangesloten op het product, gaan de batterij-indicatorlampjes branden en knipperen.

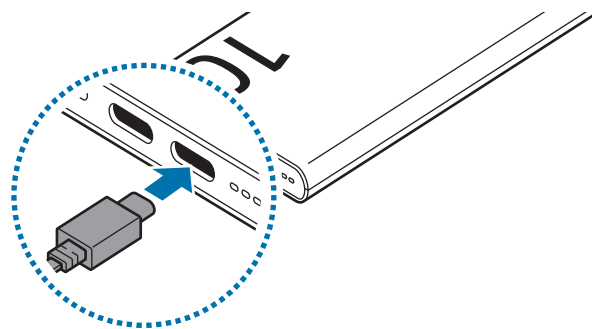

- 2 Wanneer het product volledig is opgeladen, koppelt u het los van de oplader.

Tips en voorzorgsmaatregelen voor het opladen van de batterij



Gebruik alleen een door Samsung goedgekeurde oplader en kabel die speciaal zijn ontworpen voor uw product. Als u een incompatibele oplader en kabel gebruikt, kan dit ernstig letsel of schade aan uw product veroorzaken.



- Als u de oplader verkeerd aansluit, kan dit ernstige schade aan het product veroorzaken. Schade die wordt veroorzaakt door verkeerd gebruik, valt niet onder de garantie.
- Gebruik alleen de USB Type-C-kabel die bij het product is geleverd. Het product kan beschadigd raken als u een micro-USB-kabel gebruikt.
- Als u het product oplaadt terwijl de opladerpoort nat is, kan het beschadigd raken. Maak de opladerpoort volledig droog voordat u het product oplaadt.



- U kunt het product opladen met de oplader (los verkrijgbaar).
- Het product heeft twee opladerpoorten en u kunt het product en andere apparaten met elke poort opladen.
- Om stroom te besparen moet u de oplader loskoppelen wanneer u deze niet gebruikt. De oplader beschikt niet over een aan/uit-schakelaar. U moet daarom de oplader uit het stopcontact halen wanneer u deze niet gebruikt, om te voorkomen dat u energie verspilt. De oplader moet in de buurt van het stopcontact blijven tijdens het opladen en moet eenvoudig te bereiken zijn.
- Bij gebruik van een oplader raden we u aan een goedgekeurde oplader te gebruiken die de oplaadprestaties garandeert.
- Als u een andere stroombron dan de oplader gebruikt, zoals een computer, kan de oplaadsnelheid lager zijn wegens een lagere stroomsterkte.
- Het product kan worden gebruikt terwijl dit wordt opgeladen, maar het kan dan langer duren om de batterij op te laden.
- Tijdens het opladen kan het product warm worden. Dit is normaal en is niet van invloed op de levensduur of prestaties van het product. Als het product warmer wordt dan normaal, kan de oplader ophouden met opladen.
- De werkelijke capaciteit (Wh) wordt gemeten op basis van de uitgangsstroom en het voltage van de batterij. Deze kan afwijken van de capaciteit (Wh) die wordt aangegeven op het product, afhankelijk van de omstandigheden van de uitgangsstroom, de circuitconfiguratie van het verbonden apparaat en de gebruiksomgeving.
- Als het product niet correct wordt opgeladen, brengt u het product en de oplader naar een Samsung Servicecenter of een geautoriseerd servicecenter.

De resterende batterijlading controleren

De batterij-indicatorlampjes geven de resterende batterijlading aan.

Controleer de resterende batterijlading door op de toets Batterijniveau te drukken. Afhankelijk van de resterende batterijlading gaan de batterij-indicatorlampjes branden en dan uit.

Resterende batterijlading	Batterij-indicatorlampje
70 - 100%	<ul style="list-style-type: none">• Vier batterij-indicatorlampjes aan
40 - 70%	<ul style="list-style-type: none">• Drie batterij-indicatorlampjes aan
20 - 40%	<ul style="list-style-type: none">• Twee batterij-indicatorlampjes aan
5 - 20%	<ul style="list-style-type: none">• Eén batterij-indicatorlampje aan
0 - 5%	<ul style="list-style-type: none">• Eén batterij-indicatorlampje knippert



Als de batterij-indicatorlampjes niet goed werken of niet goed worden herkend, koppelt u de oplader los en sluit u deze weer aan.

Het product gebruiken

Apparaten opladen

- 1 Sluit het ene uiteinde van de USB-kabel aan op de opladerpoort van het product. Sluit vervolgens het andere uiteinde van de USB-kabel aan op de multifunctionele aansluiting van het apparaat.

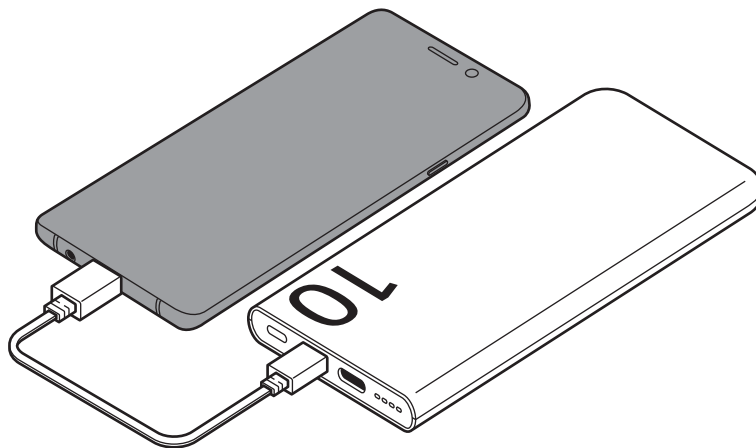

- 2 Wanneer het mobiele apparaat volledig is opgeladen, verwijdert u de USB-kabel van het product en het mobiele apparaat.



- Als de multifunctionele aansluiting van de oplader en het apparaat dat u wilt opladen van het type micro-USB zijn, gebruikt u een USB-connector die los verkrijgbaar is.
- De oplaadtijd kan verschillen afhankelijk van de oplaadomstandigheden.
- Als u snel wilt opladen, sluit u een apparaat met ondersteuning voor snel opladen aan op het product.
- Als het apparaat dat is aangesloten op het product niet wordt opgeladen, koppelt u de USB-kabel los van het product en sluit u deze opnieuw aan.
- Het product is een externe hulpbatterij. Mogelijk kan deze sommige apparaten niet volledig opladen.
- Als het product wordt blootgesteld aan zeer warme of koude temperaturen of als een fout optreedt, knipperen de batterij-indicatorlampjes. Koppel het apparaat los van het product en sluit het weer aan.

Kennisgevingen over gebruik

Vorzorgsmaatregelen voor gebruik van het product

Lees deze handleiding door wanneer u het product in gebruik neemt, zodat u verzekerd bent van veilig en correct gebruik.

- Afbeeldingen kunnen er anders uitzien dan het daadwerkelijke product. De inhoud kan zonder voorafgaande kennisgeving worden gewijzigd.

Symbolen in deze gebruikershandleiding



Waarschuwing: situaties die kunnen leiden tot letsel voor uzelf of anderen



Let op: situaties die kunnen leiden tot schade aan uw product of andere apparatuur



Kennisgeving: opmerkingen, gebruikstips of aanvullende informatie

Opmerkingen over de inhoud van de verpakking en de accessoires

Controleer of de doos de volgende onderdelen bevat:

- Product
- USB-kabel
- Snelstartgids



- De meegeleverde onderdelen bij uw product en de beschikbare accessoires kunnen verschillen, afhankelijk van uw regio of serviceprovider.
- De meegeleverde onderdelen zijn alleen bedoeld voor dit product en zijn mogelijk niet compatibel met andere apparaten.
- Vormgeving en specificaties zijn onderhevig aan wijzigingen zonder voorafgaande kennisgeving.
- U kunt extra accessoires kopen op de website van Samsung. Controleer vóór aankoop of deze accessoires compatibel zijn met het product.
- Gebruik door Samsung goedgekeurde accessoires. Als u niet-goedgekeurde accessoires gebruikt, kunnen er prestatieproblemen en storingen optreden die niet onder de garantie vallen.
- De beschikbaarheid van alle accessoires is onderhevig aan wijzigingen die volledig afhankelijk zijn van de fabrikanten. Ga naar de website van Samsung voor meer informatie over de beschikbare accessoires.

Bijlage

De batterij verwijderen

- Als u de batterij wilt verwijderen, neemt u contact op met een goedgekeurd servicecenter. Instructies voor het verwijderen van de batterij vindt u op www.samsung.com/global/ecodesign_energy.
- Voor uw eigen veiligheid **moet u niet proberen de batterij te verwijderen**. Als de batterij niet goed wordt verwijderd, kan dit schade aan de batterij en het apparaat veroorzaken, persoonlijk letsel veroorzaken en ervoor zorgen dat het apparaat niet meer veilig is.
- Samsung is niet aansprakelijk voor enige schade of verlies (noch contractueel, noch uit onrechtmatige daad, inclusief nalatigheid) die kan voortvloeien uit het niet nauwkeurig volgen van deze waarschuwingen en instructies, tenzij de dood of persoonlijk letsel is veroorzaakt door nalatigheid van Samsung.

Drukfouten voorbehouden.

Copyright

Copyright © 2026 Samsung Electronics Co., Ltd.

Deze gebruikershandleiding is beschermd onder internationale auteursrechtwetten.

Geen enkel onderdeel van deze handleiding mag worden gereproduceerd, gedistribueerd, vertaald of verzonden in welke vorm dan ook of op welke elektronische of mechanische wijze dan ook, inclusief door deze te fotokopiëren, op te nemen of op te slaan in een systeem voor het opslaan en ophalen van informatie.

Handelsmerken

- Samsung en het Samsung-logo zijn gedeponeerde handelsmerken van Samsung Electronics Co., Ltd.
- Alle overige handelsmerken en auteursrechten zijn het eigendom van de betreffende eigenaren.

Komma igång

Enhetslayout

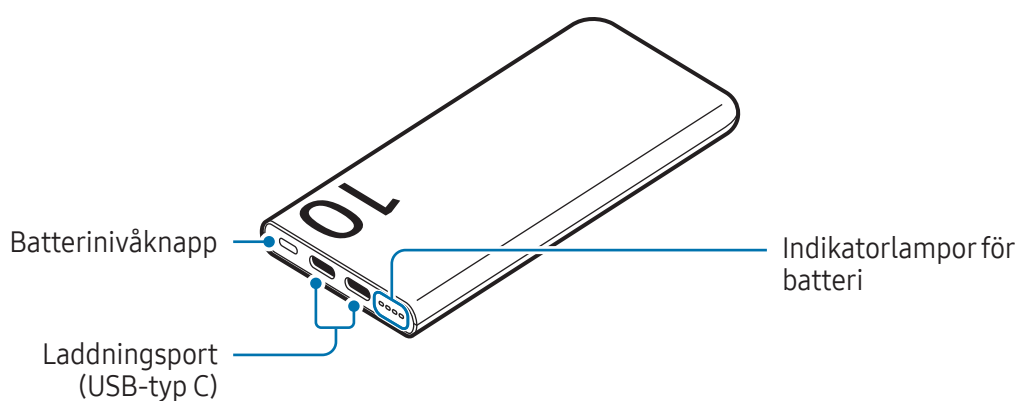

Ladda batteriet

Ladda batteriet innan du använder produkten för första gången eller när produkten inte har använts under en längre period.

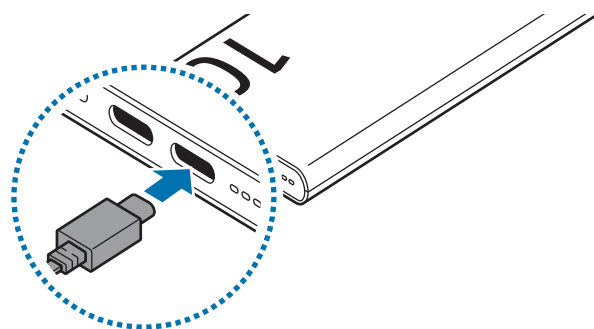

- 1 Anslut produkten till en laddare.

När laddaren är korrekt ansluten till produkten tänds indikatorlamporna för batteriet och blinkar.



- 2 När produkten är helt laddad kopplar du bort den från laddaren.

Tips och försiktighetsåtgärder vid batteriladdning

-  Använd bara laddare och kablar som är godkända av Samsung och som utformats särskilt för produkten. Inkompatibla laddare och kablar kan leda till allvarliga personskador eller skador på produkten.
- 
 - Om du ansluter laddaren på fel sätt kan allvarliga skador uppstå på produkten. Skador som orsakas av felaktig användning omfattas inte av garantin.
 - Använd endast den USB Typ-C-kabel som medföljer produkten. Produkten kan skadas om du använder en mikro USB-kabel.
 - Om du laddar produkten medan laddningsporten är våt kan produkten skadas. Torka laddningsporten helt innan du laddar produkten.
- 
 - Du kan ladda produkten med hjälp av laddaren (säljs separat).
 - Produkten har två laddningsportar och du kan ladda produkten och andra enheter med valfri port.
 - Koppla ur laddaren när den inte används för att spara energi. Laddaren har inget strömreglage, så du måste koppla ur laddaren från eluttaget när den inte används för att undvika att slösa med ström. Laddaren ska vara nära eluttaget och lätt att komma åt under laddningen.
 - När du använder en laddare rekommenderar vi att du använder en godkänd laddare som garanterar laddningsprestandan.
 - Om du använder en annan strömkälla än laddaren, exempelvis en dator, kan det leda till en lägre laddningshastighet på grund av lägre ström.
 - Produkten kan användas när den laddas men då kan det ta längre tid att ladda batteriet helt.
 - Produkten kan bli varm när den laddas. Detta är normalt och påverkar inte produktens livslängd eller prestanda. Om produkten blir varmare än normalt kan det hända att laddaren slutar ladda.
 - Faktisk kapacitet (Wh) mäts utifrån batteriets utström och utspänning. Den kan skilja sig från kapaciteten (Wh) som finns angiven på produkten, beroende på uteffekten, den anslutna enhetens kretsconfiguration och användningsmiljö.
 - Om produkten inte laddas som den ska, ska du ta med produkten och laddaren till ett Samsung-servicecenter eller ett auktoriserat servicecenter.

Kontrollera återstående batteriladdning

Indikatorlamporna för batteriet informerar dig om återstående batteriladdning.

Kontrollera återstående batteriladdning genom att trycka på batterinivåknappen. Indikatorlamporna för batteriet tänds och släcks sedan beroende på återstående batteriladdning.

Återstående batteriladdning	Indikatorlampa för batteri
70–100 %	<ul style="list-style-type: none">• Fyra indikatorlampor för batteriet på
40–70 %	<ul style="list-style-type: none">• Tre indikatorlampor för batteriet på
20–40 %	<ul style="list-style-type: none">• Två indikatorlampor för batteriet på
5–20 %	<ul style="list-style-type: none">• En indikatorlampa för batteriet på
0–5 %	<ul style="list-style-type: none">• En indikatorlampa för batteriet blinkar



Koppla bort laddaren och anslut den igen om indikatorlamporna för batteriet inte fungerar som de ska eller identifieras felaktigt.

Använda produkten

Ladda enheter

- 1 Anslut ena änden av USB-kabeln till produktens laddningsport. Anslut sedan den andra änden av USB-kabeln till den mobila enhetens flerk Funktionsuttag.

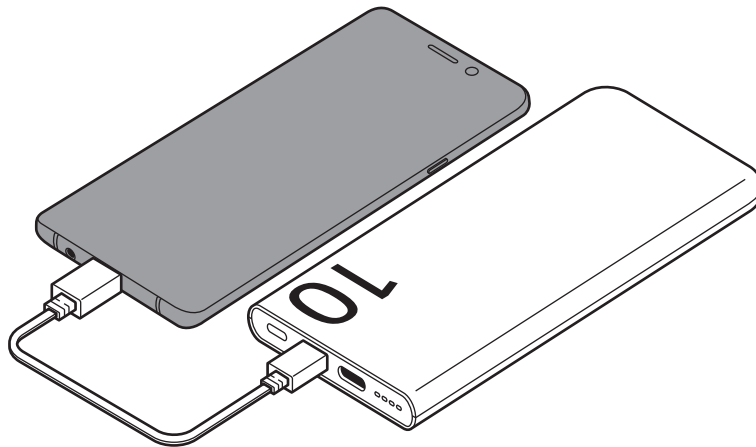

- 2 När den mobila enheten är helt laddad kopplar du bort USB-kabeln från produkten och den mobila enheten.



- Om flerk Funktionsuttaget på laddaren och den enhet du vill ladda är av mikro USB-typ ska du använda en USB-kontakt som säljs separat.
- Laddningstiden kan variera beroende på laddningsförhållandena.
- Anslut en enhet som stöder snabb laddning till produkten om du vill starta snabb laddning.
- Om enheten som är ansluten till produkten inte laddar kopplar du bort USB-kabeln från produkten och ansluter den igen.
- Produkten är ett externt hjälpbatteri. Det laddar eventuellt inte vissa enheter helt.
- Om produkten utsätts för extremt varma eller kalla temperaturer eller om ett fel inträffar kommer indikatorlamporna för batteriet att blinka. Koppla bort enheten från produkten och anslut den sedan igen.



Användningsmeddelanden

Försiktighetsåtgärder för att använda produkten

Läs den här handboken noggrant när du använder produkten så att du använder den på ett säkert och riktigt sätt.

- Bilder kan skilja sig från den verkliga produkten. Innehållet kan komma att ändras utan föregående meddelande.

Instruktionsikoner

-  **Varning:** Situationer som kan leda till att du skadar dig eller att andra skadar sig
-  **Var försiktig:** Situationer som kan leda till skador på produkten eller annan utrustning
-  **Observera:** Kommentarer, användningstips eller tilläggsinformation

Information om förpackningens innehåll och tillbehör

Kontrollera att produktförpackningen innehåller följande föremål:

- Produkt.
- USB-kabel.
- Snabbstartsguide.



- De artiklar som medföljer produkten och tillgängliga tillbehör kan variera beroende på region eller operatör.
- De medföljande delarna är endast utformade för den här produkten och är kanske inte kompatibla med andra enheter.
- Utseendet och specifikationerna kan komma att ändras utan föregående meddelande.
- Du kan köpa ytterligare tillbehör från Samsungs webbplats. Kontrollera att de är kompatibla med produkten före köpet.
- Använd tillbehör som är godkända av Samsung. Om du använder tillbehör som inte är godkända kan det leda till prestandaproblem och fel som inte täcks av garantin.
- Tillbehörens tillgänglighet är helt beroende av tillverkarna och kan komma att ändras. Mer information om tillgängliga tillbehör hittar du på Samsungs webbplats.

Bilaga

Ta bort batteriet

- Om du behöver ta bort batteriet ska du kontakta ett auktoriserat servicecenter. Anvisningar om hur batteriet tas loss finns på www.samsung.com/global/ecodesign_energy.
- För din egen säkerhet **får du inte försöka ta bort** batteriet själv. Om batteriet inte tas bort korrekt kan det leda till skador på batteriet och enheten vilket kan leda till personskador och till att det inte är säkert att använda enheten.
- Samsung ansvarar inte för skador eller förlust (inomkontraktuellt eller utomkontraktuellt, inklusive oaktsamhet) som kan uppstå till följd av att dessa varningar och anvisningar inte har följts noggrant, annat än vid dödsfall eller personskador som har orsakats av Samsungs försumlighet.

Behöver du hjälp eller har frågor, hänvisar vi till
www.samsung.se.

Klicka på "SUPPORT" => "Hjälp & felsökning"
och välj sedan produktgrupp och produkttyp

Alternativt ring vår kundsupport tfn:

0771-726786

Upphovsrätt

Copyright © 2026 Samsung Electronics Co., Ltd.

Den här handboken skyddas av internationell upphovsrättslagstiftning.

Ingen del i den här handboken får reproduceras, distribueras, översättas eller överföras i någon form eller på något sätt, elektroniskt eller mekaniskt, inklusive fotokopiering, inspelning och lagring i system för lagring av och åtkomst till information.

Varumärken

- Samsung och Samsung-logotypen är registrerade varumärken som tillhör Samsung Electronics Co., Ltd.
- Alla andra varumärken och upphovsrätter tillhör respektive ägare.

Komme i gang

Enhetsoppsett

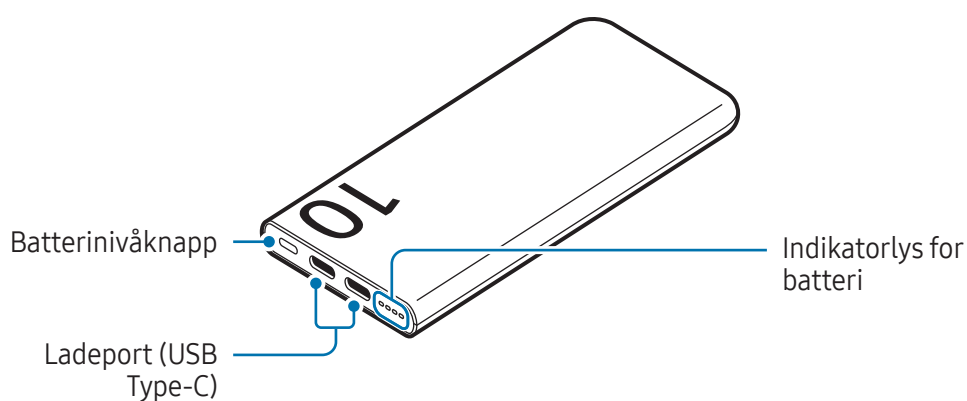

Lade batteriet

Lad batteriet før du bruker produktet for første gang, eller hvis produktet har vært ubrukt i lengre perioder.

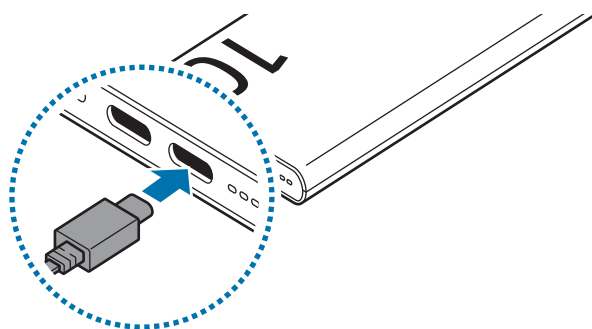

- 1 Koble produktet til en lader.

Når laderen er riktig tilkoblet produktet, slås indikatorlyset for batteri på og blinker.



- 2 Når produktet er fulladet, skal du koble produktet fra laderen.

Tips og forholdsregler for lading av batteri

-  Bruk kun Samsung-godkjent lader og kabel som er utformet spesielt for produktet. Inkompatibel lader og kabel kan forårsake alvorlige personskader eller ødelegge produktet.
- 
 - Hvis du kobler til laderen feil, kan dette føre til alvorlige skader på produktet. Skader som er forårsaket av feilbruk, dekkes ikke av garantien.
 - Bare bruk USB Type-C-kabelen som følger med produktet. Produktet kan bli skadet hvis du bruker Micro USB-kabel.
 - Hvis du lader produktet når ladeporten er våt, kan produktet bli skadet. Tørk ladeporten grundig før du lader produktet.
- 
 - Du kan lade produktet ved hjelp av laderen (selges separat).
 - Produktet har to ladeporter, og du kan lade produktet og andre enheter med hvilken som helst av portene.
 - For å spare energi bør du koble fra laderen når den ikke er i bruk. Laderen er ikke utstyrt med en strømbryter, så du må derfor koble den fra stikkontakten når den ikke er i bruk for å unngå unødvendig strømforbruk. Laderen skal plasseres nær stikkontakten og være lett tilgjengelig under lading.
 - Når du bruker en lader, anbefales det å bruke en godkjent lader som garanterer ladeytelsen.
 - Hvis du bruker en annen strømkilde enn laderen, som en datamaskin, kan det føre til tregere ladehastighet på grunn av lavere elektrisk strøm.
 - Produktet kan brukes mens det lades, men det kan ta lengre tid å lade batteriet helt opp.
 - Produktet kan bli varmt under lading. Dette er normalt og skal ikke påvirke produktets levetid eller ytelse. Hvis produktet blir varmere enn vanlig, kan laderen slutte å lade.
 - Den faktiske kapasiteten (Wh) er basert på batteriets utgangsstrøm og -spenning. Den kan avvike fra kapasiteten (Wh) som er oppgitt på produktet, avhengig av utgangseffekten, kretskonfigurasjonen til den tilkoblede enheten og driftsmiljøet.
 - Hvis produktet ikke lades som det skal, må du ta med både produktet og laderen til et Samsung-servicesenter eller et annet autorisert servicesenter.

Kontrollere hvor mye strøm det er igjen på batteriet

Indikatorlys for batteri viser hvor mye strøm det er igjen på batteriet.

Du kan kontrollere hvor mye strøm du har igjen ved å trykke på batterinivåknappen. Avhengig av hvor mye strøm det er igjen på batteriet, slår indikatorlysene for batteri seg på og deretter av.

Gjenværende batteristrøm	Indikatorlys for batteri
70–100 %	• Fire indikatorlys for batteri lyser
40–70 %	• Tre indikatorlys for batteri lyser
20–40 %	• To indikatorlys for batteri lyser
5–20 %	• Ett indikatorlys for batteri lyser
0–5 %	• Ett indikatorlys for batteri blinker

 Hvis indikatorlysene for batteri ikke fungerer riktig eller gjenkjennes feil, frakobler du laderen og kobler den tilbake igjen.

Bruke produktet

Lade enheter

- 1 Koble den ene enden av USB-kabelen til produktets ladeport. Koble deretter den andre enden av USB-kabelen til flerfunksjonskontakten på den mobile enheten.

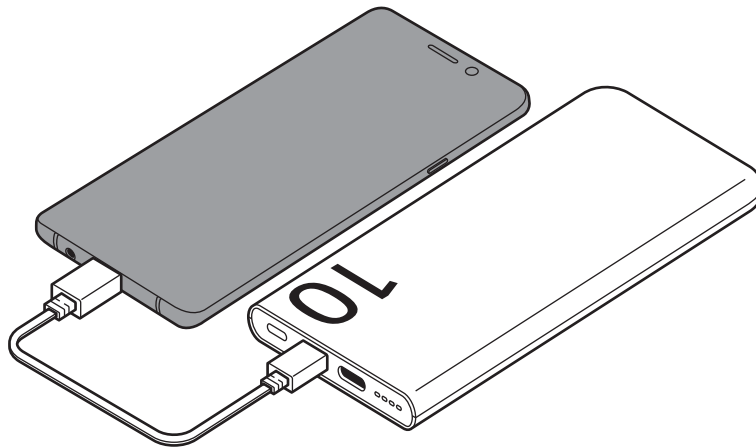

- 2 Når mobilenheten er fulladet, koble USB-kabelen fra produktet og mobilenheten.



- Hvis flerfunksjonskontakten på laderen og enheten du vil lade, er av type mikro-USB, må du bruke en USB-kontakt som selges separat.
- Ladetiden kan variere avhengig av ladeforholdene.
- Begynn hurtiglading ved å koble en enhet som støtter hurtiglading til produktet.
- Hvis enheten som er koblet til produktet, ikke lades, må du koble USB-kabelen fra produktet og koble den til igjen.
- Produktet er et ekstra, eksternt batteri. Det kan hende at det ikke lader enkelte enheter helt opp.
- Hvis produktet utsettes for ekstremt høye eller lave temperaturer, eller hvis det oppstår et problem, blinker indikatorlysene for batteri. Koble enheten fra produktet, og koble den deretter til igjen.



Bruksmerknader

Forholdsregler ved bruk av produktet

Les denne veiledningen når du bruker produktet, for å sikre trygg og riktig bruk.

- Bildene kan avvike fra utseendet til det faktiske produktet. Innholdet kan endres uten forhåndsvarsel.

Instruksjonsikoner

-  **Advarsel:** Situasjoner som kan føre til skader på deg selv eller andre
-  **Obs:** Situasjoner som kan skade produktet eller annet utstyr
-  **Merknad:** Merknader, brukstips eller ytterligere informasjon

Merknader på pakkeinnhold og tilbehør

Kontroller at produktesken inneholder følgende:

- Produkt
- USB-kabel
- Hurtigstartveiledning



- Utstyret som leveres med produktet, samt annet tilgjengelig tilbehør, kan variere, avhengig av område og leverandør.
- Det medfølgende utstyret er utformet kun for dette produktet, og det er ikke sikkert at det er kompatibelt med andre enheter.
- Utseende og spesifikasjoner kan endres uten forhåndsvarsel.
- Du kan kjøpe ytterligere tilbehør fra nettstedet til Samsung. Kontroller at de er kompatible med produktet før kjøp.
- Bruk Samsung-godkjent tilbehør. Bruk av tilbehør som ikke er godkjent, kan forårsake ytelsesproblemer og feil som ikke dekkes av garantien.
- Tilgjengelighet for alt tilbehør kan endres etter produsentenes eget forgodtbefinnende. Gå til nettstedet til Samsung for mer informasjon om tilgjengelig tilbehør.

Tillegg

Ta ut batteriet

- Ta kontakt med et autorisert servicesenter for å ta ut batteriet. For instruksjoner om hvordan batteriet tas ut gå til www.samsung.com/global/ecodesign_energy.
- Av sikkerhetsgrunner **må du ikke prøve å ta ut** batteriet selv. Hvis batteriet ikke tas ut på riktig måte, kan det føre til skade på batteriet og enheten, resultere i personskader og gjøre enheten utrygg.
- Samsung påtar seg ikke noe ansvar for eventuelle skader eller tap (uansett om det er i eller utenfor kontrakt, inkludert uaktsomhet) som kan oppstå fordi disse instruksjonene og advarslene ikke er fulgt helt nøyaktig, annet enn dødsfall eller personskader som skyldes Samsungs uaktsomhet.

Trenger du hjelp eller har spørsmål, henviser vi til www.samsung.com/no.

Klikk på «SUPPORT» => «Hjelp og feilsøking» eller søk ved hjelp av modellnummer.

Alternativt kan du ringe vår kundesupport på telefon 216 29 099.

Opphavsrett

© 2026 Samsung Electronics Co., Ltd.

Denne bruksanvisningen er beskyttet av internasjonale lover om opphavsrett.

Ingen deler av denne veiledningen kan gjengis, distribueres, oversettes eller overføres i noen form eller på noen måter, elektronisk eller manuelt, inkludert kopiering, opptak eller lagring i informasjonslagrings- og gjenopprettningssystemer.

Varemerker

- Samsung og Samsung-logoen er registrerte varemerker som tilhører Samsung Electronics Co., Ltd.
- Alle andre varemerker og opphavsrettigheter tilhører sine respektive eiere.

Aloittaminen

Laitteen osat

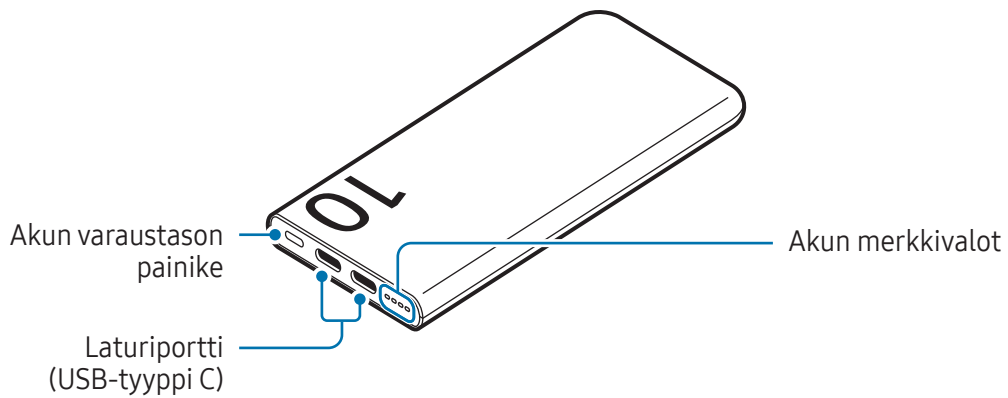

Akun lataaminen

Lataa akku, ennen kuin käytät tuotetta ensimmäisen kerran tai kun tuote on ollut pitkään käyttämättömänä.

1 Kytke tuote laturiin.

Kun laturi on liitetty oikein tuotteeseen, akun merkkivalot syttyvät ja vilkkuvat.

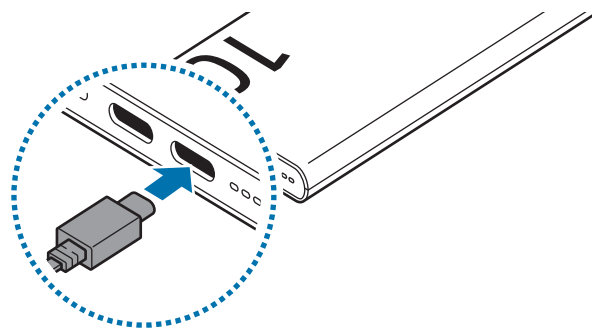

2 Kun tuote on ladattu täyteen, irrota tuote laturista.

Akun lataamista koskevia vihjeitä ja varotoimia



Käytä ainoastaan Samsungin hyväksymää ja nimenomaan tuotteeseesi suunniteltua laturia ja kaapelia. Yhteensopimaton laturi tai kaapeli voi johtaa vakaviin henkilövahinkoihin tai vahingoittaa tuotetta.



- Laturin kytkeminen väärin voi vahingoittaa tuotetta vakavasti. Takuu ei kata epäasianmukaisen käytön aiheuttamia vaurioita.
- Käytä vain tuotteen mukana toimitettua USB-tyypin C kaapelia. Tuote voi vahingoittua, jos käytät Micro USB -kaapelia.
- Jos lataat tuotetta laturiportin ollessa märkä, tuote voi vahingoittua. Kuivaa laturiportti huolellisesti ennen tuotteen lataamista.



- Voit ladata tuotetta laturilla (myydään erikseen).
- Tuotteessa on kaksi laturiporttia, ja voit ladata tuotteen ja muita laitteita kummassa tahansa portissa.
- Säästä energiaa irrottamalla laturi, kun sitä ei tarvita. Laturissa ei ole virtakytkintä, joten irrota laturi pistorasiasta sähkön säästämiseksi, kun laturia ei tarvita. Laturi on pidettävä lähellä pistorasiaa ja helposti saatavilla latauksen ajan.
- Laturia käytettäessä on suositeltavaa käyttää hyväksytyä laturia, joka takaa lataustehon.
- Jos käytät muuta virranlähdettä kuin laturia, kuten tietokonetta, latausaika voi olla pidempi pienemmän sähkövirran vuoksi.
- Tuotetta voi käyttää latauksen aikana, mutta akun lataaminen voi olla hidasta.
- Tuote voi kuumentua latauksen aikana. Tämä on normaalia, eikä sen pitäisi vaikuttaa tuotteen käyttöikään eikä suorituskykyyn. Jos tuote kuumenee tavallista voimakkaammin, laturi voi lopettaa lataamisen.
- Todellinen kapasiteetti (Wh) mitataan akun lähtövirran ja -jännitteen perusteella. Se voi poiketa tuotteeseen merkitystä kapasiteetista (Wh) lähtövirran tilan, liitetyn laitteen piirikokoonpanon ja käyttöympäristön mukaan.
- Jos tuote ei lataudu asianmukaisesti, vie tuote sekä laturi Samsung-huoltokeskukseen tai valtuutettuun huoltokeskukseen.

Akun jäljellä olevan varauksen tarkistaminen

Akun merkkivalot ilmaisevat akun jäljellä olevan varauksen.

Tarkista akun jäljellä oleva varaus painamalla akun varaustason painiketta. Akun merkkivalot syttyvät ja sammuvat akun jäljellä olevan varauksen mukaan.

Akun jäljellä oleva varaus	Akun merkkivalo
70–100 %	<ul style="list-style-type: none">Neljä akun merkkivaloa palaa
40–70 %	<ul style="list-style-type: none">Kolme akun merkkivaloa palaa
20–40 %	<ul style="list-style-type: none">Kaksi akun merkkivaloa palaa
5–20 %	<ul style="list-style-type: none">Yksi akun merkkivalo palaa
0–5 %	<ul style="list-style-type: none">Yksi akun merkkivalo vilkkuu



Jos akun merkkivalot eivät toimi oikein tai ne tunnistetaan väärin, irrota laturi ja liitä se uudelleen.

Tuotteen käyttö

Laitteiden lataaminen

- 1 Kytke USB-kaapelin toinen pää tuotteen laturiporttiin. Kytke sitten USB-kaapelin toinen pää mobiililaitteen monitoimiliitintään.

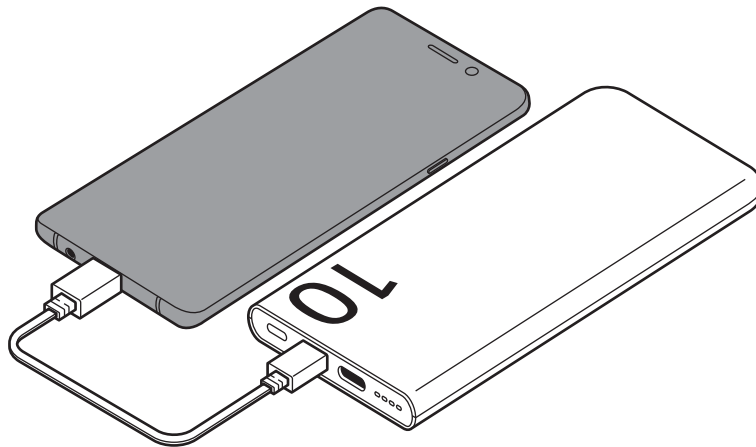

- 2 Kun mobiililaitte on latautunut täyteen, irrota USB-kaapeli tuotteesta ja mobiililaitteesta.



- Jos laturin ja ladattavan laitteen monitoimiliitäntä on micro USB -tyyppinen, käytä erikseen myytävää USB-liitintä.
- Lataamisaika voi vaihdella latausolosuhteiden mukaan.
- Voit käynnistää pikalatauksen liittämällä tuotteeseen pikalatausta tukevan laitteen.
- Jos tuotteeseen liitetty laite ei lataudu, irrota USB-kaapeli tuotteesta ja liitä se uudelleen.
- Tuote on ulkoinen lisäakku. Se ei ehkä lataa täyteen kaikkia laitteita.
- Jos tuote on alttiina hyvin korkeille tai matalille lämpötiloille tai ilmenee ongelma, akun merkkivalot vilkkuvat. Irrota laite tuotteesta ja liitä se sitten uudelleen.



Käyttöön liittyviä huomautuksia

Tuotteen käyttöä koskevat varotoimet

Lue tämä opas huolellisesti, kun käytät tuotetta, jotta osaat käyttää sitä turvallisesti ja oikein.

- Kuvien ulkoasu voi poiketa todellisesta tuotteesta. Sisältöä voidaan muuttaa ilman ennakoilmoitusta.

Ohjekuvakkeet

-  **Varoitus:** Tilanteet, jotka voivat aiheuttaa vammoja sinulle tai muille
-  **Vaara:** Tilanteet, jotka voivat vahingoittaa tuotetta tai muita laitteita
-  **Huomautus:** Huomautuksia, käyttövinkkejä tai lisätietoja

Huomautuksia pakkauksen sisällöstä ja lisävarusteista

Tarkista, että tuotepakkaus sisältää seuraavat osat:

- Tuote
- USB-kaapeli
- Pikaopas



- Tuotteen mukana toimitetut tuotteet ja mahdolliset lisävarusteet voivat vaihdella alueen tai operaattorin mukaan.
- Mukana toimitettavat varusteet on suunniteltu vain tähän tuotteeseen, eivätkä ne välttämättä ole yhteensopivia muiden laitteiden kanssa.
- Ulkoasua ja teknisiä ominaisuuksia voidaan muuttaa ilman ennakoilmoitusta.
- Voit ostaa lisävarusteita Samsung-sivustosta. Varmista ennen ostamista, että ne ovat yhteensopivia tuotteen kanssa.
- Käytä Samsungin hyväksymiä varusteita. Hyväksymättömien lisävarusteiden käyttäminen voi aiheuttaa suorituskykyongelmia ja vikoja, joita takuu ei kata.
- Kaikkien lisävarusteiden saatavuus on kokonaan niitä valmistavien vastaavien yhtiöiden vastuulla. Lisätietoja saatavilla olevista lisävarusteista on Samsungin sivustossa.

Liite

Akun irrottaminen

- Jos haluat irrottaa akun, ota yhteyttä valtuutettuun huoltoliikkeeseen. Akun irrottamisohjeet ovat osoitteessa www.samsung.com/global/ecodesign_energy.
- Oman turvallisuutesi vuoksi **älä yritä itse irrottaa** akkua. Jos akku irrotetaan väärin, akku ja laite voivat vahingoittua ja aiheuttaa henkilövahingon ja muuttaa laitteen vaaralliseksi.
- Samsung ei ole vastuussa vahingoista tai menetyksistä (sopimuksessa olevista tai vahingonkorvausvastuista, mukaan lukien laiminlyönti), jotka voivat aiheutua näiden varoitusten ja ohjeiden täsmällisesti noudattamatta jättämisestä, Samsungin laiminlyönnistä aiheutuvaa kuolemaa tai henkilövahinkoa lukuun ottamatta.

Jos tarvitset apua tai on kysyttävää, käy sivullamme
www.samsung.fi.

Klikkaa ”TUKI”=>”Ongelmanratkaisu”
ja valitse tuoteryhmä ja tuote.

Vaihtoehtoisesti soita asiakastukeemme puhelinnumeroon:
030-6227 515

Tekijänoikeus

Copyright © 2026 Samsung Electronics Co., Ltd.

Tämä opas on kansainvälisten tekijänoikeuslakien suojaama.

Tämän oppaan osittainenkin jäljentäminen, jakeleminen, kääntäminen tai siirtäminen missä tahansa muodossa tai millä tahansa tavalla, sähköisesti tai mekaanisesti, mukaan lukien valokopiointi, äänittäminen tai säilyttäminen tietojen säilytys- ja hakujärjestelmissä, on kiellettyä.

Tavaramerkit

- Samsung ja Samsung-logo ovat Samsung Electronics Co., Ltd.:n rekisteröityjä tavaramerkkejä.
- Kaikki muut tavaramerkit ja tekijänoikeudet ovat omistajiensa omaisuutta.

Kom godt i gang

Enhedens udseende

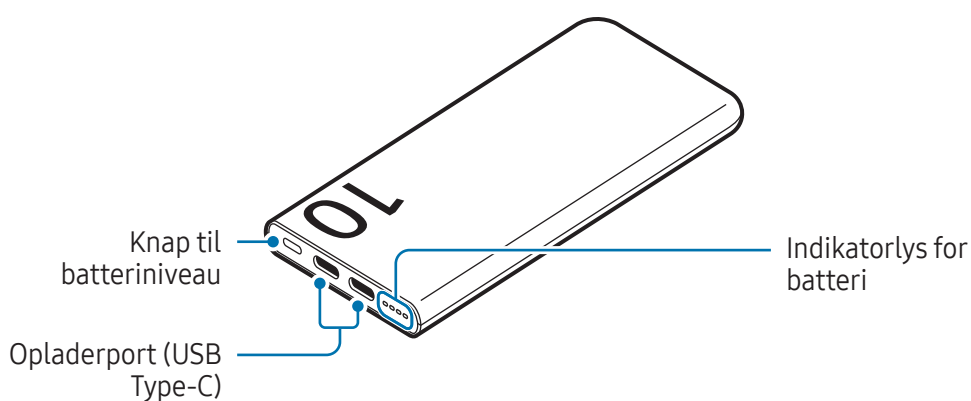

Opladning af batteriet

Oplad batteriet, inden du bruger produktet første gang, eller hvis produktet ikke har været anvendt i længere tid.

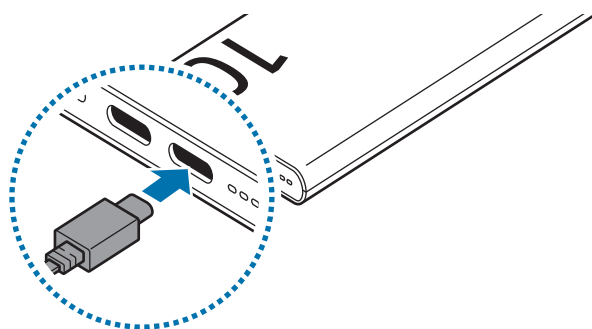

- 1 Slut produktet til en oplader.

Når opladeren er korrekt sluttet til produktet, vil indikatorlysene for batteri tændes og blinke.



- 2 Når produktet er helt opladet, skal du koble det fra opladeren.

Tip til batteriopladning og forholdsregler

-  Brug kun Samsung-godkendt oplader og ledninger, specielt designet til dit produkt. Ikke-kompatible opladere og ledninger kan medføre alvorlige skader eller beskadige dit produkt.
- 
 - Produktet kan blive alvorligt beskadiget, hvis opladeren tilsluttes forkert. Skader som følge af forkert brug dækkes ikke af garantien.
 - Brug kun det USB Type C-kabel, der leveres med produktet. Produktet kan tage skade, hvis du bruger et micro USB-kabel.
 - Hvis du oplader produktet, mens opladerporten er våd, kan det beskadige produktet. Tør opladerporten grundigt, før du oplader produktet.
- 
 - Du kan oplade produktet ved hjælp af opladeren (købes separat).
 - Produktet har to opladerporte, og du kan oplade produktet og andre enheder via begge porte.
 - Kobl opladeren fra, når den ikke er i brug, for at spare strøm. Da opladeren ikke har en tænd/sluk-kontakt, skal du tage opladerstikket ud af stikkontakten, når opladeren ikke benyttes, for at undgå strømspild. Opladeren skal placeres tæt på stikkontakten og være lettilgængelig under opladning.
 - Når du bruger en oplader, anbefales det at bruge en godkendt oplader, som sikrer en effektiv opladning.
 - Brug af en anden strømkilde end opladeren, som f.eks. en computer, kan medføre en langsommere opladningshastighed på grund af en lavere elektrisk spænding.
 - Produktet kan anvendes, mens det oplades, men det kan tage længere tid at lade batteriet helt op.
 - Under opladning kan produktet blive varmt. Dette er normalt og bør ikke påvirke produktets levetid eller ydelse. Hvis produktet bliver varmere end normalt, ophører opladeren muligvis med at oplade.
 - Den faktiske kapacitet (Wh) måles baseret på batteriets udgangsstrøm og -spænding. Den kan være anderledes end den kapacitet (Wh), der er angivet på produktet, afhængigt af strømforhold, kredsløbskonfigurationen for den tilsluttede enhed og driftsmiljøet.
 - Hvis produktet ikke oplades ordentligt, skal du tage produktet og opladeren med til et Samsung Servicecenter eller et autoriseret servicecenter.

Kontrollere den resterende batteristrøm

Indikatorlysene for batteri oplyser dig om den resterende batteristrøm.

Kontroller den resterende batteristrøm ved at trykke på knappen Batteriniveau. Afhængigt af den resterende batteristrøm, tænder indikatorlysene for batteri og slukker derefter.

Resterende batteristrøm	Indikatorlys for batteri
70-100 %	<ul style="list-style-type: none">• Fire indikatorlys for batteri tændt
40-70 %	<ul style="list-style-type: none">• Tre indikatorlys for batteri tændt
20-40 %	<ul style="list-style-type: none">• To indikatorlys for batteri tændt
5-20 %	<ul style="list-style-type: none">• Ét indikatorlys for batteri tændt
0-5 %	<ul style="list-style-type: none">• Ét indikatorlys for batteri blinker



Hvis indikatorlysene for batteri ikke fungerer korrekt eller genkendes forkert, skal du frakoble opladeren og tilslutte den igen.

Brug af produktet

Opladning af enheder

- 1 Slut den ene ende af USB-kablet til produktets opladerport. Slut derefter den anden ende af USB-kablet til indgangen til multifunktionsstikket på mobilenheden.

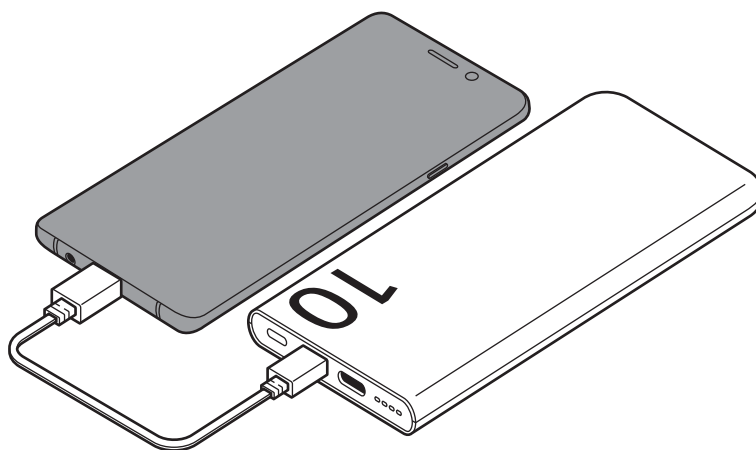

- 2 Når mobilenheden er helt opladet, kobles USB-kablet fra produktet og mobilenheden.



- Hvis multifunktionsstikket på opladeren og enheden, som du vil oplade, er af micro USB-typen, skal du bruge et USB-stik, som sælges separat.
- Opladningstiden kan variere afhængigt af forholdene for opladning.
- For at begynde hurtigopladning skal du slutte en enhed, der understøtter hurtigopladning, til produktet.
- Hvis enheden, der er sluttet til produktet, ikke oplader, skal du koble USB-kablet fra produktet og derefter tilslutte det igen.
- Produktet er et ekstra, eksternt batteri. Det vil muligvis ikke oplade visse enheder helt.
- Hvis produktet udsættes for ekstremt kolde eller varme temperaturer, eller der opstår et problem, blinker indikatorlysene for batteri. Kobl enheden fra produktet, og tilslut den derefter igen.



Bemærkninger om brug

Forsigtighedsregler for brug af produktet

Du bør læse denne vejledning, før du tager produktet i brug, for at opleve sikker og korrekt brug.

- Billederne kan se anderledes ud end for det faktiske produkt. Indholdet kan ændres uden forudgående varsel.

Vejledningens ikoner

-  **Advarsel:** Situationer, hvor der er risiko for, at du eller andre kommer til skade
-  **Forsigtig:** Situationer, hvor der er risiko for, at produktet eller andet udstyr beskadiges
-  **Bemærk:** Bemærkninger, tips eller yderligere oplysninger

Bemærkninger om pakkens indhold og tilbehør

Kontroller, at følgende dele er i æsken:

- Produkt
- USB-kabel
- Hurtigstart



- De dele, der leveres med produktet, og andet tilgængeligt tilbehør, kan variere alt efter område eller udbyder.
- De medfølgende dele er kun designet til dette produkt og er muligvis ikke kompatible med andre enheder.
- Udseendet og specifikationer kan ændres uden forudgående varsel.
- Du kan købe mere tilbehør fra Samsungs websted. Du skal sikre dig, at det er kompatibelt med produktet, inden du køber.
- Brug tilbehør, der er godkendt af Samsung. Brug af ikke-godkendt tilbehør kan muligvis medføre ydelsesproblemer og fejlfunktioner, der ikke dækkes af garantien.
- Tilgængeligheden af alt tilbehør kan helt og holdent ændres af producenten. For flere informationer om tilgængeligt tilbehør kan du se Samsungs websted.

Appendiks

Fjerne batteriet

- For at fjerne batteriet skal du kontakte et autoriseret servicecenter. Besøg www.samsung.com/global/ecodesign_energy for at få instruktioner om afmontering af batteriet.
- Af sikkerhedsmæssige årsager **må du ikke selv forsøge at fjerne** batteriet. Hvis batteriet ikke fjernes korrekt, kan det medføre skade på batteriet og enheden, forårsage personskade og bevirke, at enheden ikke er sikker at bruge.
- Samsung er ikke erstatningsansvarlig for skader eller tab (uanset om det er inden eller uden for kontrakt, herunder uagtsomhed), som opstår, fordi disse advarsler og instruktioner ikke følges præcist, bortset fra død eller personskade, som skyldes Samsungs uagtsomhed.

Behøver du hjælp, eller har du spørgsmål,
er du velkommen til at klikke ind på
www.samsung.dk.
Klik på "SUPPORT" => "Hjælp & fejlfinding",
og vælg derefter produktgruppe og type.
Alternativt kan du ringe til supporten på telefon
70 70 19 70.

Ophavsret

Ophavsret © 2026 Samsung Electronics Co., Ltd.

Denne guide er beskyttet af internationale love om ophavsret.

Ingen del af denne vejledning må reproduceres, distribueres, oversættes eller overføres i nogen form eller på nogen måde, elektronisk eller mekanisk, herunder ved fotokopiering, optagelse eller lagring i et søgesystem eller informationslager.

Varemærker

- Samsung og Samsung-logoet er registrerede varemærker tilhørende Samsung Electronics Co., Ltd.
- Alle andre varemærker og ophavsrettigheder tilhører de respektive ejere.

Πρώτα βήματα

Διάταξη συσκευής

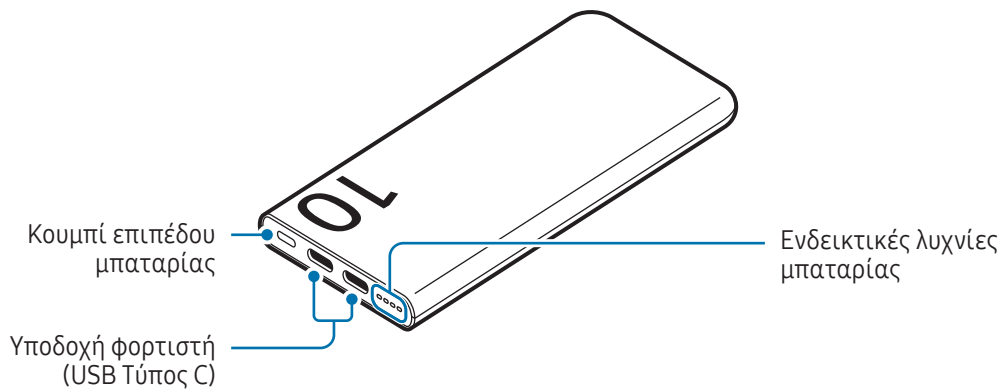

Φόρτιση της μπαταρίας

Φορτίστε την μπαταρία πριν χρησιμοποιήσετε το προϊόν για πρώτη φορά ή όταν το προϊόν δεν έχει χρησιμοποιηθεί για παρατεταμένες χρονικές περιόδους.

- 1 Συνδέστε το προϊόν με έναν φορτιστή.

Όταν ο φορτιστής είναι σωστά συνδεδεμένος με το προϊόν, οι ενδεικτικές λυχνίες της μπαταρίας ανάβουν και αναβοσβήνουν.

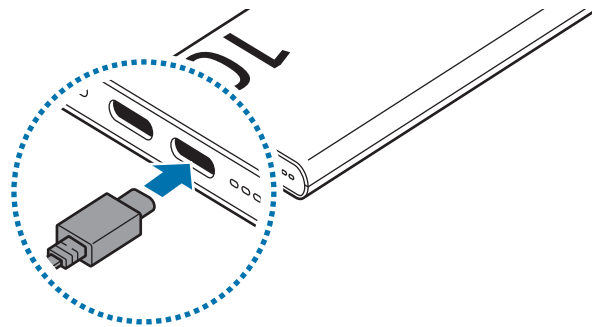

- 2 Όταν το προϊόν φορτιστεί πλήρως, αποσυνδέστε το προϊόν από τον φορτιστή.

Συμβουλές και προφυλάξεις για τη φόρτιση της μπαταρίας



Χρησιμοποιείτε μόνο φορτιστή και καλώδιο εγκεκριμένα από τη Samsung, που έχουν σχεδιαστεί ειδικά για το προϊόν σας. Μη συμβατός φορτιστής και καλώδιο μπορεί να προκαλέσουν σοβαρούς τραυματισμούς ή ζημιές στο προϊόν σας.



- Η λανθασμένη σύνδεση του φορτιστή ενδέχεται να προκαλέσει σοβαρή ζημιά στο προϊόν. Οποιαδήποτε ζημιά προκαλείται από κακή χρήση δεν καλύπτεται από την εγγύηση.
- Χρησιμοποιείτε μόνο το καλώδιο USB Τύπου C που συνοδεύει το προϊόν. Το προϊόν μπορεί να υποστεί ζημιά αν χρησιμοποιήσετε καλώδιο Micro USB.
- Αν φορτίζετε το προϊόν ενώ η υποδοχή του φορτιστή είναι υγρή, το προϊόν μπορεί να υποστεί ζημιά. Στεγνώστε εντελώς την υποδοχή του φορτιστή πριν φορτίσετε το προϊόν.



- Μπορείτε να φορτίσετε το προϊόν χρησιμοποιώντας τον φορτιστή (πωλείται ξεχωριστά).
- Το προϊόν έχει δύο υποδοχές φορτιστή και μπορείτε να φορτίσετε το προϊόν και άλλες συσκευές χρησιμοποιώντας οποιαδήποτε υποδοχή χρειάζεστε.
- Για εξοικονόμηση ενέργειας, αποσυνδέετε το φορτιστή όταν δεν χρησιμοποιείται. Ο φορτιστής δεν διαθέτει διακόπτη λειτουργίας, και έτσι πρέπει να αποσυνδέετε το φορτιστή από την πρίζα όταν δεν χρησιμοποιείται ώστε να αποφεύγετε την σπατάλη ηλεκτρικού ρεύματος. Ο φορτιστής θα πρέπει να παραμένει κοντά στην πρίζα ρεύματος και να είναι εύκολα προσβάσιμος κατά τη φόρτιση.
- Όταν χρησιμοποιείτε φορτιστή, συνιστάται να χρησιμοποιείτε εγκεκριμένο φορτιστή που εγγυάται την απόδοση φόρτισης.
- Χρήση πηγής ρεύματος άλλης από το φορτιστή, όπως υπολογιστή, ενδέχεται να οδηγήσει σε βραδύτερη ταχύτητα φόρτισης εξαιτίας χαμηλού ηλεκτρικού ρεύματος.
- Το προϊόν μπορεί να χρησιμοποιηθεί ενώ φορτίζει, αλλά ενδέχεται να χρειαστεί περισσότερος χρόνος για την πλήρη φόρτιση της μπαταρίας.
- Κατά τη φόρτιση, το προϊόν ενδέχεται να ζεσταθεί. Αυτό είναι φυσιολογικό και δεν θα πρέπει να επηρεάσει τη διάρκεια ζωής ή την απόδοση του προϊόντος. Αν το προϊόν ζεσταθεί περισσότερο από το συνηθισμένο, ο φορτιστής ενδέχεται να σταματήσει να φορτίζει.
- Η πραγματική χωρητικότητα (Wh) μετριέται βάσει του ρεύματος εξόδου και της ηλεκτρικής τάσης της μπαταρίας. Μπορεί να διαφέρει από τη χωρητικότητα (Wh) που υποδεικνύεται στο προϊόν, ανάλογα με την κατάσταση της ισχύος εξόδου, τη διάταξη του κυκλώματος της συνδεδεμένης συσκευής και του περιβάλλοντος λειτουργίας.
- Αν το προϊόν δεν φορτίζει σωστά, παραδώστε το προϊόν και τον φορτιστή σε κέντρο σέρβις της Samsung ή σε εξουσιοδοτημένο κέντρο σέρβις.

Έλεγχος της ισχύος της μπαταρίας που απομένει

Οι ενδεικτικές λυχνίες της μπαταρίας σας ενημερώνουν για την υπολειπόμενη ισχύ της μπαταρίας.

Ελέγξτε την ισχύ της μπαταρίας που απομένει πατώντας το κουμπί επιπέδου μπαταρίας. Ανάλογα με την υπολειπόμενη ισχύ της μπαταρίας, οι ενδεικτικές λυχνίες της μπαταρίας ανάβουν και, στη συνέχεια, σβήνουν.

Ισχύς μπαταρίας που απομένει	Ενδεικτική λυχνία μπαταρίας
70–100%	<ul style="list-style-type: none">• Τέσσερις ενδεικτικές λυχνίες μπαταρίας ενεργές
40–70%	<ul style="list-style-type: none">• Τρεις ενδεικτικές λυχνίες μπαταρίας ενεργές
20–40%	<ul style="list-style-type: none">• Δύο ενδεικτικές λυχνίες μπαταρίας ενεργές
5–20%	<ul style="list-style-type: none">• Μία ενδεικτική λυχνία μπαταρίας ενεργές
0–5%	<ul style="list-style-type: none">• Μία ενδεικτική λυχνία μπαταρίας που αναβοσβήνει



Εάν οι ενδεικτικές λυχνίες της μπαταρίας δεν λειτουργούν σωστά ή αναγνωρίζονται εσφαλμένα, αποσυνδέστε τον φορτιστή και συνδέστε τον ξανά.

Χρήση του προϊόντος

Φόρτιση συσκευών

- 1 Συνδέστε ένα άκρο του καλωδίου USB στην υποδοχή φορτιστή του προϊόντος. Κατόπιν, συνδέστε το άλλο άκρο του καλωδίου USB στην υποδοχή πολλαπλών χρήσεων της κινητής συσκευής.

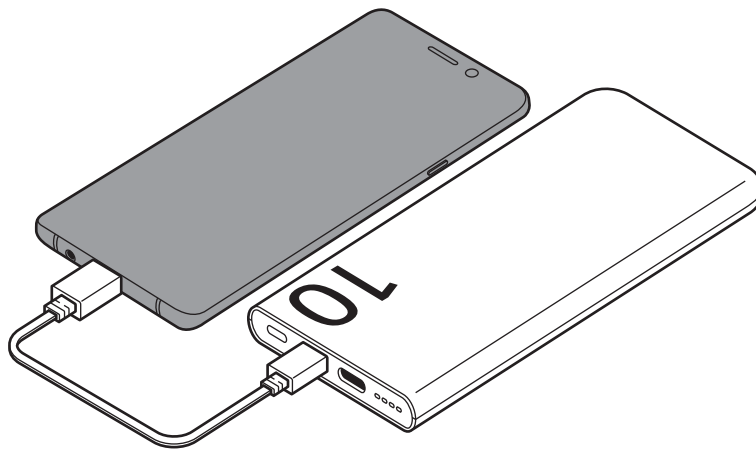

- 2 Όταν η κινητή συσκευή έχει φορτιστεί πλήρως, αποσυνδέστε το καλώδιο USB από το προϊόν και την κινητή συσκευή.



- Εάν η υποδοχή πολλαπλών χρήσεων του φορτιστή και της συσκευής που θέλετε να φορτίσετε είναι τύπου micro USB, χρησιμοποιήστε έναν προσαρμογέα USB που πωλείται ξεχωριστά.
- Ο χρόνος φόρτισης μπορεί να διαφέρει ανάλογα με τις συνθήκες φόρτισης.
- Για να ξεκινήσει η ταχεία φόρτιση, συνδέστε μια συσκευή που υποστηρίζει την ταχεία φόρτιση στο προϊόν.
- Εάν η συσκευή που είναι συνδεδεμένη στο προϊόν δεν φορτίζει, αποσυνδέστε το καλώδιο USB από το προϊόν και επανασυνδέστε το.
- Το προϊόν είναι μια βοηθητική εξωτερική μπαταρία. Ενδέχεται να μην φορτίζει πλήρως ορισμένες συσκευές.
- Αν το προϊόν εκτεθεί σε εξαιρετικά υψηλές ή χαμηλές θερμοκρασίες ή προκύψει πρόβλημα, αναβοσβήνουν οι ενδεικτικές λυχνίες της μπαταρίας. Αποσυνδέστε τη συσκευή από το προϊόν και επανασυνδέστε την.



Γνωστοποιήσεις χρήσης

Προφυλάξεις για χρήση του προϊόντος

Παρακαλείστε να διαβάσετε αυτόν τον οδηγό όταν χρησιμοποιήσετε το προϊόν για να διασφαλίσετε ασφαλή και σωστή χρήση.

- Οι εικόνες μπορεί να έχουν διαφορετική εμφάνιση από το πραγματικό προϊόν. Το περιεχόμενο υπόκειται σε αλλαγή χωρίς προειδοποίηση.

Εικονίδια οδηγιών

-  Προειδοποίηση: καταστάσεις που θα μπορούσαν να προκαλέσουν τραυματισμό σε εσάς ή σε άλλους
-  Προσοχή: καταστάσεις που θα μπορούσαν να προκαλέσουν ζημιά στο προϊόν σας ή άλλο εξοπλισμό
-  Γνωστοποίηση: σημειώσεις, συμβουλές χρήσης ή πρόσθετες πληροφορίες

Σημειώσεις σχετικά με το περιεχόμενο της συσκευασίας και τα αξεσουάρ

Ελέγξτε το κουτί του προϊόντος για τα παρακάτω είδη:

- Προϊόν
- Καλώδιο USB
- Οδηγός γρήγορης εκκίνησης



- Τα είδη που συνοδεύουν το προϊόν και τυχόν διαθέσιμα αξεσουάρ ενδέχεται να διαφέρουν ανάλογα με τη γεωγραφική περιοχή ή τον φορέα υπηρεσιών.
- Τα συνοδευτικά είδη έχουν σχεδιαστεί μόνο για το προϊόν αυτό και ενδέχεται να μην είναι συμβατά με άλλες συσκευές.
- Η εμφάνιση και οι προδιαγραφές υπόκεινται σε αλλαγή χωρίς προηγούμενη ειδοποίηση.
- Μπορείτε να αγοράσετε πρόσθετα αξεσουάρ από τον ιστότοπο της Samsung. Βεβαιωθείτε ότι είναι συμβατά με το προϊόν πριν την αγορά.
- Χρησιμοποιείτε αξεσουάρ εγκεκριμένα από τη Samsung. Η χρήση μη εγκεκριμένων αξεσουάρ ενδέχεται να προκαλέσει προβλήματα απόδοσης και δυσλειτουργίες που δεν καλύπτονται από την εγγύηση.
- Η διαθεσιμότητα όλων των αξεσουάρ υπόκειται σε αλλαγή που εξαρτάται αποκλειστικά από τις κατασκευαστικές εταιρείες. Για περισσότερες πληροφορίες σχετικά με τα διαθέσιμα αξεσουάρ, ανατρέξτε στον ιστότοπο της Samsung.

Παράρτημα

Αφαίρεση της μπαταρίας

- Για την αφαίρεση της μπαταρίας επικοινωνήστε με ένα εξουσιοδοτημένο σέρβις. Για να λάβετε πληροφορίες για την αφαίρεση της μπαταρίας, επισκεφθείτε την ιστοσελίδα www.samsung.com/global/ecodesign_energy.
- Για τη δική σας ασφάλεια, **δεν πρέπει να επιχειρήσετε να αφαιρέσετε** την μπαταρία. Αν η μπαταρία δεν αφαιρεθεί σωστά, μπορεί να οδηγήσει σε ζημιά της μπαταρίας και της συσκευής, να προκαλέσει προσωπικό τραυματισμό και να έχει ως αποτέλεσμα να καταστεί μη ασφαλής η συσκευή.
- Η Samsung δεν δέχεται καμία ευθύνη για τυχόν ζημιά ή απώλεια (είτε συμβατική είτε λόγω αδικοπραξίας, συμπεριλαμβανομένης της αμέλειας) που ενδέχεται να προκύψει λόγω μη αυστηρής τήρησης αυτών των προειδοποιήσεων και οδηγιών, με εξαίρεση θάνατο ή προσωπικό τραυματισμό που προκαλείται από αμέλεια της Samsung.

Πνευματικά δικαιώματα

Πνευματικά δικαιώματα © 2026 Samsung Electronics Co., Ltd.

Ο παρών οδηγός προστατεύεται σύμφωνα με τη διεθνή νομοθεσία περί πνευματικών δικαιωμάτων.

Κανένα τμήμα του παρόντος οδηγού δεν επιτρέπεται να αναπαραχθεί, να διανεμηθεί, να μεταφραστεί ή να μεταδοθεί σε οποιαδήποτε μορφή ή με οποιοδήποτε μέσο, ηλεκτρονικό ή μηχανικό, συμπεριλαμβανομένης της φωτοτύπησης, εγγραφής ή αποθήκευσης σε οποιοδήποτε σύστημα αποθήκευσης και ανάκτησης πληροφοριών.

Εμπορικά σήματα

- Το Samsung και το λογότυπο Samsung είναι κατατεθέντα εμπορικά σήματα της Samsung Electronics Co., Ltd.
- Όλα τα άλλα εμπορικά σήματα και πνευματικά δικαιώματα είναι ιδιοκτησία των αντίστοιχων κατόχων τους.

Uvod

Postavitev naprave

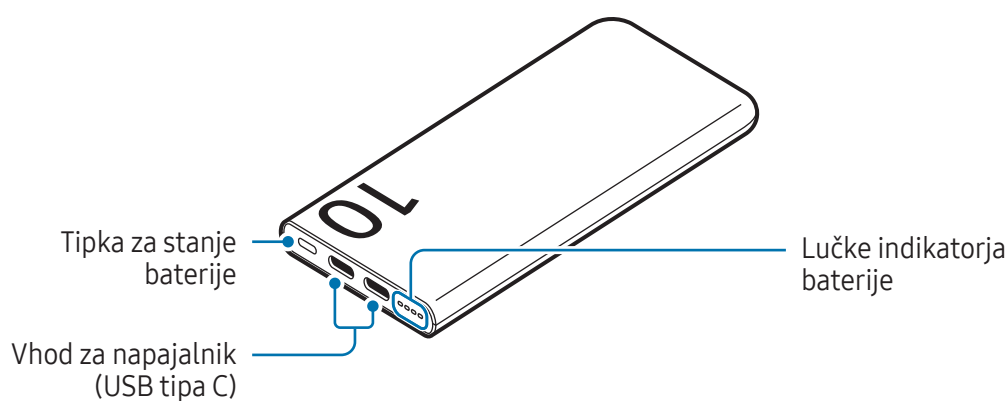

Polnjenje baterije

Baterijo napolnite pred prvo uporabo izdelka ali ko izdelka niste uporabljali dlje časa.

- 1 Priključite izdelek na polnilnik.

Ko je polnilnik pravilno priključen na izdelek, lučke indikatorja baterije zasvetijo in utripajo.

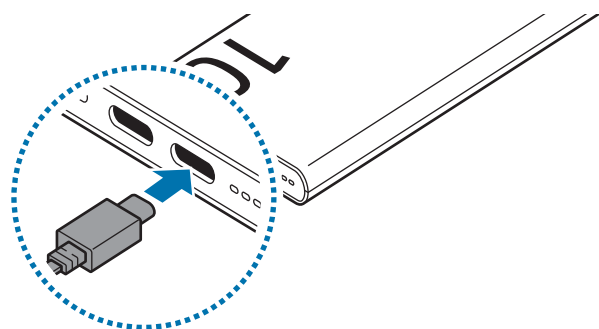

- 2 Ko je izdelek povsem napolnjen, ga odklopite s polnilnika.

Nasveti za polnjenje baterije in previdnostni ukrepi



Uporabljajte samo polnilnike in kable, ki jih je odobrilo podjetje Samsung in ki so bili izdelani posebej za vaš izdelek. Uporaba nezdružljivega polnilnika in kabla lahko povzroči hude telesne poškodbe ali okvaro izdelka.



- Nepravilna priključitev polnilnika lahko povzroči resne poškodbe izdelka. Kakršna koli škoda zaradi zlorabe ni krita z garancijo.
- Uporabljajte samo kabel USB tipa C, ki je priložen izdelku. Če uporabite kabel mikro USB, lahko poškodujete izdelek.
- Če polnite izdelek, medtem ko je vhod za napajalnik moker, se lahko izdelek poškoduje. Pred polnjenjem izdelka temeljito posušite vhod za napajalnik.



- Izdelek lahko polnite z uporabo polnilnika (ki se prodaja samostojno).
- Izdelek ima dva vhoda za napajalnik, tako da lahko polnite izdelek in druge naprave z uporabo katerega koli vhoda.
- Če želite privarčevati z energijo, odklopite napajalnik, ko ta ni v uporabi. Napajalnik nima tipke za vklop/izklop, zato morate napajalnik odklopiti iz električne vtičnice, da s tem preprečite neželjeno porabo energije. Med polnjenjem polnilnik hranite v bližini električne vtičnice in na lahko dostopnem mestu.
- Če uporabljate polnilnik, je priporočljivo, da uporabite odobren polnilnik, ki zagotavlja zmogljivost polnjenja.
- Če boste uporabili drug vir napajanja namesto polnilnika, kot je na primer računalnik, se lahko hitrost polnjenja zmanjša zaradi manjšega električnega toka.
- Izdelek lahko uporabljate med polnjenjem, vendar pa lahko zaradi tega traja dlje, da se baterija napolni do konca.
- Med polnjenjem se lahko izdelek segreje. To je običajno in ne bi smelo imeti vpliva na življenjsko dobo izdelka ali njegovo delovanje. Če se izdelek segreje nad običajno temperaturo, lahko polnilnik preneha s polnjenjem.
- Dejanska napetost (Wh) je izmerjena glede na izhodni tok baterije in napetost. Lahko se razlikuje od zmogljivosti (Wh), ki je označena na izdelku, odvisno od pogoja izhodne moči, konfiguracije vezja priključene naprave in delovnega okolja.
- Če se izdelek ne polni pravilno, izdelek in polnilnik prinesite v Samsungov servisni center ali v pooblaščen servisni center.

Preverjanje preostale moči baterije

Lučke indikatorja baterije označujejo preostalo moč baterije.

Preverite preostalo moč baterije s pritiskom tipke za stanje baterije. Odvisno od preostale moči baterije, se lučke indikatorja baterije vklopijo in nato izklopijo.

Preostala moč baterije	Lučka indikatorja baterije
70–100 %	<ul style="list-style-type: none">• Svetijo štiri lučke indikatorja baterije
40–70 %	<ul style="list-style-type: none">• Svetijo tri lučke indikatorja baterije
20–40 %	<ul style="list-style-type: none">• Svetita dve lučki indikatorja baterije
5–20 %	<ul style="list-style-type: none">• Sveti ena lučka indikatorja baterije
0–5 %	<ul style="list-style-type: none">• Utripa ena lučka indikatorja baterije



Če lučke indikatorja baterije ne delujejo pravilno ali jih ne prepoznate pravilno, odklopite polnilnik in ga znova priključite.

Uporaba izdelka

Polnjenje naprav

- 1 Priključite en konec kabla USB v izdelek na vhodu za napajalnik. Nato priključite drugi konec kabla USB v večnamenski priključek mobilne naprave.

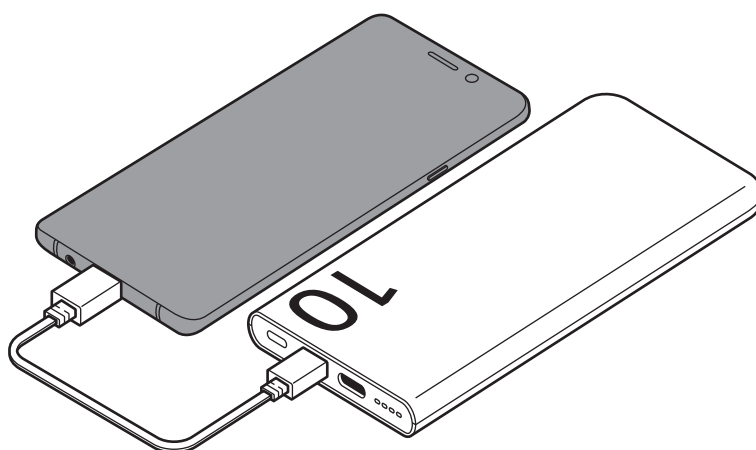

- 2 Ko je mobilna naprava v celoti napolnjena, odklopite kabel USB z izdelka in mobilne naprave.



- Če je večnamenski priključek na polnilniku in napravi, ki jo želite napolniti, priključek tipa micro USB, uporabite konektor USB, ki je naprodaj ločeno.
- Čas polnjenja je odvisen od pogojev polnjenja.
- Za začetek hitrega polnjenja priključite napravo, ki podpira hitro polnjenje, v izdelek.
- Če se naprava, ki je priključena v izdelek, ne polni, odklopite kabel USB z izdelka in ga ponovno priključite.
- Izdelek je pomožna zunanja baterija. Morda ne bo v celoti napolnila nekaterih naprav.
- Če je izdelek izpostavljen izredno vročim ali mrzlim temperaturam oz. se pojavi težava, bodo lučke indikatorja baterije utripale. Odklopite napravo z izdelka in jo ponovno priključite.



Obvestila o uporabi

Previdnostni ukrepi za uporabo izdelka

Pred uporabo izdelka pozorno preberite ta vodnik, da poskrbite za varno in pravilno uporabo.

- Izdelek na slikah se lahko razlikuje od dejanskega izdelka. Vsebina se lahko spremeni brez predhodnega obvestila.

Ikone z navodili

-  **Opozorilo:** okoliščine, v katerih se lahko vi ali drugi poškodujete
-  **Previdno:** okoliščine v katerih se lahko izdelek ali druga oprema poškoduje
-  **Obvestilo:** opombe, nasveti za uporabo ali dodatne informacije

Opombe za vsebino embalaže in dodatno opremo

Preverite, ali škatla izdelka vsebuje naslednje:

- Izdelek
- Kabel USB
- Navodila za hitri začetek



- Predmeti, ki so priloženi izdelku in morebitna razpoložljiva dodatna oprema so lahko odvisni od regije ali operaterja.
- Priloženi predmeti so zasnovani samo za ta izdelek in morda ne bodo združljivi z drugimi napravami.
- Videz in tehnični podatki se lahko spremenijo brez predhodnega obvestila.
- Dodatno opremo lahko kupite na spletnem mestu Samsung. Pred nakupom preverite, ali je združljiva z izdelkom.
- Uporabljajte dodatno opremo, ki jo je odobril Samsung. Uporaba neodobrene opreme lahko povzroči težave z delovanjem in okvare, ki jih ne krije garancija.
- Razpoložljivost vse dodatne opreme je predmet sprememb in v celoti odvisno od proizvajalcev. Za več informacij o razpoložljivosti dodatne opreme glejte spletno mesto podjetja Samsung.

Dodatek

Odstranjevanje baterije

- Če želite odstraniti baterijo, se obrnite na pooblaščen servisni center. Navodila za odstranitev baterije najdete na spletnem mestu www.samsung.com/global/ecodesign_energy.
- Zaradi lastne varnosti **ne smete poskušati odstraniti** baterije lastnoročno. Če se baterije ne odstrani na pravilen način, lahko pride do poškodb baterije in naprave, osebnih poškodb in posledično naprava ni več varna.
- Družba Samsung ne prevzema odgovornosti za kakršne koli poškodbe ali izgubo (bodisi po pogodbi ali nepogodbeno, vključno z malomarnostjo), do katerih lahko pride zaradi nenatančnega upoštevanja teh opozoril in navodil, z izjemo smrti ali osebnih poškodb, do katerih pride zaradi malomarnosti družbe Samsung.

Avtorske pravice

Avtorske pravice © 2026 Samsung Electronics Co., Ltd.

Ta vodnik je zaščiten z mednarodnimi zakoni o avtorskih pravicah.

Noben del tega vodnika se ne sme reproducirati, distribuirati, prevesti ali prenašati v kakršnikoli obliki ali na kakršenkoli način, v elektronski ali mehanski obliki, vključno s fotokopiranjem, snemanjem ali shranjevanjem v kakršnemkoli sistemu za shranjevanje in pridobivanje podatkov.

Blagovne znamke

- Samsung in logotip Samsung sta registrirani blagovni znamki podjetja Samsung Electronics Co., Ltd.
- Vse druge blagovne znamke in avtorske pravice so last njihovih ustreznih lastnikov.

Začíname

Popis zariadenia

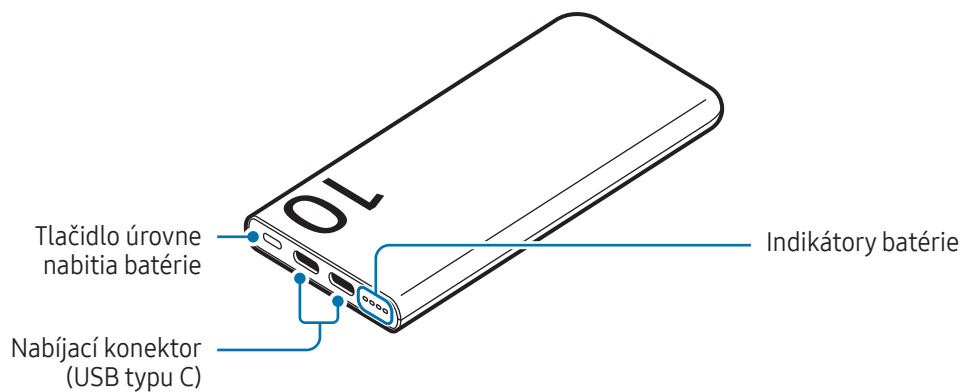

Nabíjanie batérie

Batériu nabíte pred prvým použitím výrobku alebo keď ste výrobok dlhšie nepoužívali.

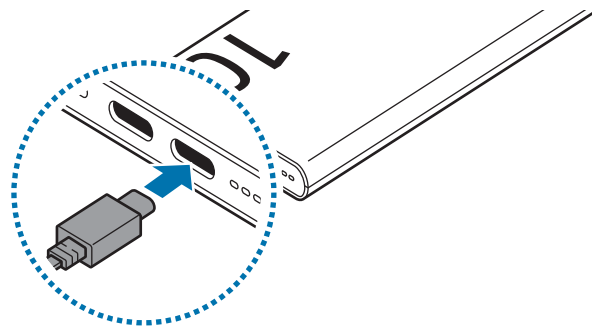

- 1 Pripojte výrobok k nabíjačke.

Keď je nabíjačka správne pripojená k výrobku, indikátory batérie sa rozsvietia a začnú blikať.



- 2 Keď je výrobok úplne nabitý, odpojte ho od nabíjačky.

Tipy a bezpečnostné opatrenia týkajúce sa batérie

-  Používajte iba nabíjačku a kábel schválené spoločnosťou Samsung, ktoré sú určené priamo pre váš výrobok. Nekompatibilná nabíjačka a kábel môžu spôsobiť vážne zranenia alebo poškodenie výrobku.
- 
 - Nesprávne pripojenie nabíjačky môže spôsobiť vážne poškodenie výrobku. Na poškodenie spôsobené nesprávnym použitím sa nevzťahuje záruka.
 - Používajte iba kábel USB typu C, ktorý sa dodáva s výrobkom. Výrobok sa môže poškodiť v prípade použitia kábla Micro USB.
 - Ak výrobok nabíjate, keď je nabíjací konektor mokrý, výrobok sa môže poškodiť. Pred nabíjaním výrobku dôkladne osušte nabíjací konektor.
- 
 - Výrobok môžete nabíjať pomocou nabíjačky (predáva sa samostatne).
 - Výrobok má dva nabíjacie konektory, a na nabíjanie výrobku a iných zariadení môžete použiť ktorýkoľvek konektor chcete.
 - Keď sa nabíjačka nepoužíva, odpojte ju, aby sa šetrila elektrická energia. Nabíjačka nemá vypínacie tlačidlo, takže keď sa nepoužíva a nechcete zbytočne plytvať elektrickou energiou, mali by ste ju odpojiť z elektrickej zásuvky. Pri nabíjaní by sa mala nabíjačka nachádzať v blízkosti elektrickej zásuvky a mala by byť ľahko dostupná.
 - Keď používate nabíjačku, odporúčame vám používať schválenú nabíjačku, ktorá zaručuje nabíjací výkon.
 - Používanie iného zdroja napájania než je nabíjačka, ako napr. počítač, môže spôsobiť nižšiu rýchlosť nabíjania v dôsledku nižšieho elektrického prúdu.
 - Výrobok je možné používať počas nabíjania, no v takom prípade môže úplné nabitie batérie trvať dlhšie.
 - Výrobok sa môže počas nabíjania zahriať. Je to normálny jav a nemalo by to ovplyvniť životnosť ani výkon výrobku. Ak sa výrobok zahreje viac ako zvyčajne, nabíjačka by mohla prestať nabíjať.
 - Skutočná kapacita (Wh) sa meria na základe výstupného prúdu a napätia batérie. Môže sa líšiť od kapacity (Wh) uvedenej na výrobku, a to v závislosti od podmienok výstupného výkonu, konfigurácie obvodu pripojeného zariadenia a prevádzkového prostredia.
 - Ak sa výrobok nenabíja správne, odneste výrobok spolu s nabíjačkou do servisného strediska spoločnosti Samsung alebo autorizovaného servisu.

Kontrola úrovne nabitia batérie

Indikátory batérie vás informujú o ostávajúcej úrovni nabitia batérie.

Ostávajúcu úroveň nabitia batérie skontrolujete stlačením tlačidla úrovne nabitia batérie. Indikátory batérie sa zapínajú a potom vypínajú v závislosti od ostávajúcej úrovne nabitia batérie.

Úroveň nabitia batérie	Indikátor batérie
70 – 100 %	<ul style="list-style-type: none">• Svietia štyri indikátory batérie
40 – 70 %	<ul style="list-style-type: none">• Svietia tri indikátory batérie
20 – 40 %	<ul style="list-style-type: none">• Svietia dva indikátory batérie
5 – 20 %	<ul style="list-style-type: none">• Svieti jeden indikátor batérie
0 – 5 %	<ul style="list-style-type: none">• Bliká jeden indikátor batérie



Ak indikátory batérie nefungujú správne alebo sú rozpoznané nesprávne, odpojte nabíjačku a znova ju pripojte.

Používanie výrobku

Nabíjanie zariadení

- 1 Pripojte jeden koniec USB kábla k nabíjacímu konektoru výrobku. Potom pripojte druhý koniec kábla USB k multifunkčnému konektoru mobilného zariadenia.

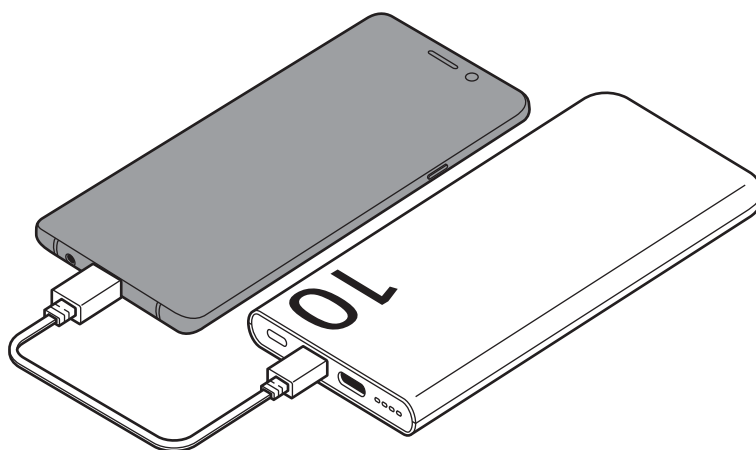

- 2 Keď sa mobilné zariadenie úplne nabije, odpojte USB kábel od výrobku a mobilného zariadenia.



- Ak je multifunkčný konektor nabíjačky a zariadenia, ktoré chcete nabíjať, typu micro USB, použite redukciu USB, ktorá sa predáva samostatne.
- Čas nabíjania sa môže meniť v závislosti od podmienok pri nabíjaní.
- Ak chcete spustiť rýchle nabíjanie, pripojte zariadenie podporujúce rýchle nabíjanie k výrobku.
- Ak sa zariadenie pripojené k výrobku nenabíja, odpojte USB kábel od výrobku a znova ho pripojte.
- Výrobok slúži ako pomocná externá batéria. Niektoré zariadenia nemusí úplne nabiť.
- Ak je výrobok vystavený extrémne horúcim alebo studeným teplotám alebo ak sa vyskytne problém, začnú blikať indikátory batérie. Odpojte zariadenie od výrobku a potom ho znova pripojte.

Poznámky k používaniu

Bezpečnostné opatrenia pri používaní výrobku

Pri používaní výrobku si prečítajte túto príručku, aby ste zaistili jeho bezpečné a správne používanie.

- Obrázky sa môžu líšiť od vzhľadu konkrétneho produktu. Obsah sa môže zmeniť bez predchádzajúceho upozornenia.

Ikony s pokynmi

 **Upozornenie:** situácie, v ktorých môže dôjsť k poraneniu používateľa alebo iných osôb

 **Výstraha:** situácie, v ktorých môže dôjsť k poškodeniu výrobku alebo iného vybavenia

 **Poznámka:** poznámky, tipy týkajúce sa používania alebo ďalšie informácie

Poznámky o obsahu balenia a príslušenstve

Skontrolujte, či balenie produktu obsahuje nasledujúce položky:

- Výrobok
- USB kábel
- Stručná príručka



- Položky dodané s výrobkom a dostupné príslušenstvo sa môžu líšiť v závislosti od oblasti alebo operátora.
- Dodané príslušenstvo je navrhnuté len pre tento výrobok a nemusí byť kompatibilné s inými zariadeniami.
- Vzhľad a technické parametre sa môžu zmeniť bez predchádzajúceho upozornenia.
- Ďalšie príslušenstvo si môžete kúpiť z webovej stránky spoločnosti Samsung. Pred nákupom sa uistite, že je príslušenstvo kompatibilné s výrobkom.
- Používajte príslušenstvo schválené spoločnosťou Samsung. Používanie neschváleného príslušenstva môže mať za následok problémy s fungovaním a poruchy, na ktoré sa nevzťahuje záruka.
- Dostupnosť všetkého príslušenstva sa môže zmeniť, čo závisí výlučne od výrobcov. Ďalšie informácie o dostupnom príslušenstve nájdete na webovej lokalite spoločnosti Samsung.

Príloha

Vyberanie batérie

- Ak chcete vybrať batériu, obráťte sa na autorizované servisné stredisko. Pokyny na vybratie batérie nájdete na adrese www.samsung.com/global/ecodesign_energy.
- Z dôvodu vlastnej bezpečnosti sa **nesmiete pokúšať vybrať** batériu sami. Ak batéria nebude vybratá správne, môže to mať za následok poškodenie batérie a zariadenia, spôsobiť zranenie a narušiť bezpečnosť zariadenia.
- Spoločnosť Samsung odmieta zodpovednosť za akékoľvek poškodenie alebo stratu (či už na základe zmluvy alebo spôsobené úmyselne vrátane nedbanlivosti), ktoré mohli byť spôsobené nedodržaním týchto upozornení a pokynov, s výnimkou smrti alebo zranenia zapríčineného nedbanlivosťou zo strany spoločnosti Samsung.

Autorské práva

Copyright © 2026 Samsung Electronics Co., Ltd.

Na túto príručku sa vzťahujú medzinárodné zákony o ochrane autorských práv.

Žiadna časť tejto príručky sa nesmie reprodukovať, distribuovať, prekladať ani prenášať v žiadnej forme ani žiadnymi spôsobmi, či už elektronickými alebo mechanickými, vrátane fotokopírovania, nahrávania a ukladania v ľubovoľnom systéme na ukladanie a získavanie informácií.

Ochranné známky

- Samsung a logo Samsung sú registrované ochranné známky spoločnosti Samsung Electronics Co., Ltd.
- Všetky ostatné ochranné známky a autorské práva sú vlastníctvom príslušných vlastníkov.

Začínáme

Rozvržení zařízení

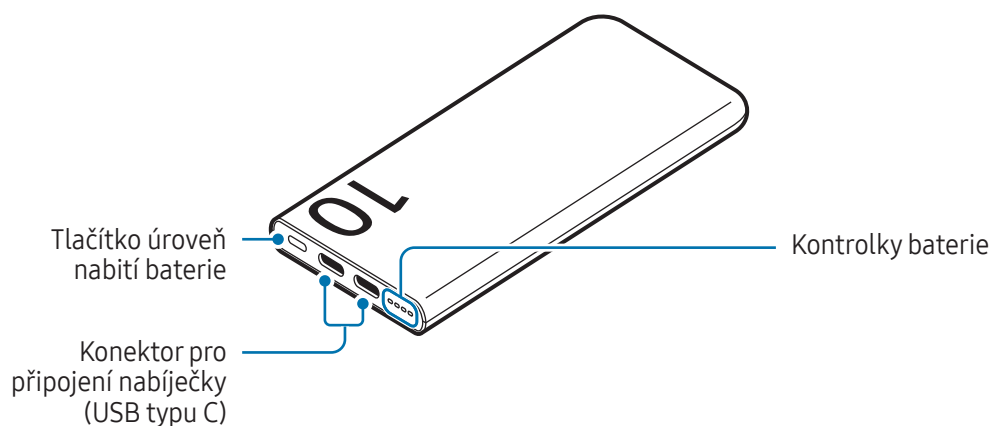

Nabíjení baterie

Baterii nabijte před prvním použitím produktu nebo když jste produkt po delší dobu nepoužívali.

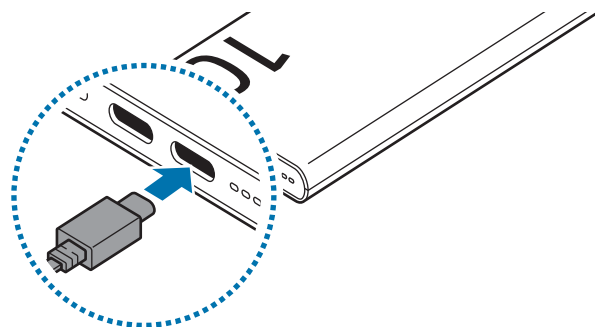

- 1 Připojte produkt k nabíječce.

Když je nabíječka správně připojena k produktu, kontrolky baterie se rozsvítí a začnou blikat.



- 2 Jakmile bude produkt plně nabitý, odpojte produkt od nabíječky.

Tipy a opatření pro nabíjení baterie

-  Používejte pouze nabíječku schválenou společností Samsung a kabel navržený speciálně pro váš produkt. Nekompatibilní nabíječka a kabel mohou způsobit vážná poranění nebo poškodit produkt.
- 
 - Nesprávné připojení nabíječky může způsobit vážné poškození produktu. Na poškození způsobená nesprávným použitím se nevztahuje záruka.
 - Používejte pouze kabel USB typu C dodaný s produktem. Pokud byste použili kabel micro USB, mohlo by dojít k poškození produktu.
 - Pokud byste produkt nabíjeli a konektor pro připojení nabíječky byl mokrý, produkt by se mohl poškodit. Před nabíjením produktu důkladně vysušte konektor pro připojení nabíječky.
- 
 - Produkt můžete nabíjet pomocí nabíječky (prodává se samostatně).
 - Produkt má dva konektory pro připojení nabíječky a produkt i další zařízení můžete nabíjet pomocí libovolného portu.
 - Pokud přístroj nepoužíváte, odpojte nabíječku, ušetříte tak energii. Nabíječka nemá vypínač, proto ji musíte odpojit od zásuvky, aby se přerušil přívod energie. Nabíječka by měla během nabíjení zůstat v blízkosti elektrické zásuvky a měla by být snadno dostupná.
 - Při používání nabíječky doporučujeme použít schválenou nabíječku, která zaručí potřebný výkon nabíjení.
 - Používání jiného zdroje napájení, než je nabíječka, například počítače, může mít za následek nižší rychlost nabíjení způsobenou nižším elektrickým proudem.
 - Produkt lze během nabíjení používat, ale může se tím prodloužit doba do plného nabití.
 - Produkt se může během nabíjení zahřívat. To je normální a nemělo by to nijak ovlivnit výkon ani životnost produktu. Pokud se produkt zahřeje více, než je obvyklé, může nabíječka přestat nabíjet.
 - Skutečná kapacita (Wh) se měří podle výstupního proudu a napětí baterie. Může se lišit od kapacity (Wh) uvedené na produktu v závislosti na stavu výstupního výkonu, uspořádání obvodů připojeného zařízení a na provozním prostředí.
 - Pokud se produkt správně nenabíjí, odneste produkt a nabíječku do servisního střediska Samsung nebo autorizovaného servisního centra.

Kontrola zbývajícího nabití baterie

Kontrolky baterie vás upozorní na zbývající úroveň nabití baterie.

Zbývající nabití baterie můžete zkontrolovat stisknutím tlačítka Úroveň nabití baterie. V závislosti na zbývajícím nabití baterie se kontrolky baterie rozsvítí a poté zhasnou.

Zbývající nabití baterie	Kontrolka baterie
70-100 %	<ul style="list-style-type: none">• Svítí čtyři kontrolky baterie
40-70 %	<ul style="list-style-type: none">• Svítí tři kontrolky baterie
20-40 %	<ul style="list-style-type: none">• Svítí dvě kontrolky baterie
5-20 %	<ul style="list-style-type: none">• Svítí jedna kontrolka baterie
0-5 %	<ul style="list-style-type: none">• Bliká jedna kontrolka baterie



Pokud kontrolky baterie nefungují správně nebo jsou nesprávně rozpoznány, odpojte nabíječku a znovu ji připojte.

Používání produktu

Nabíjení zařízení

- 1 Připojte jeden konec kabelu USB ke konektoru pro připojení nabíječky produktu. Potom zapojte druhý konec kabelu USB do univerzálního konektoru mobilního zařízení.

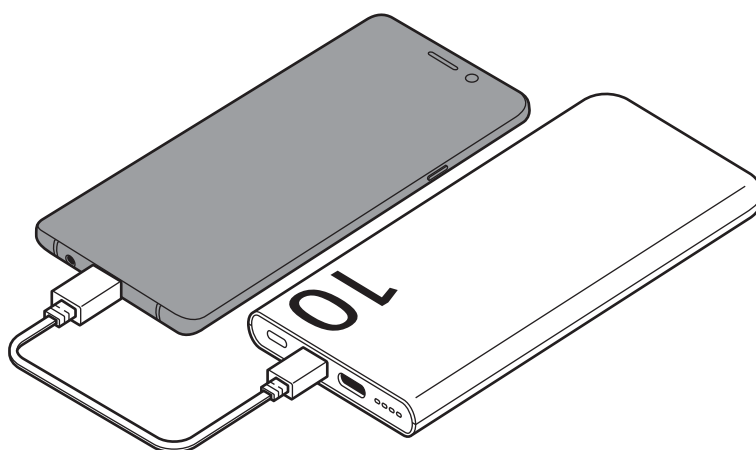

- 2 Když je mobilní zařízení plně nabito, odpojte kabel USB od produktu a od mobilního zařízení.



- Pokud je univerzální konektor nabíječky a zařízení, které chcete nabíjet, typu micro USB, použijte konektor USB, který se prodává samostatně.
- Doba nabíjení se může lišit v závislosti na podmínkách nabíjení.
- Abyste zahájili rychlé nabíjení, k produktu připojte zařízení, které podporuje rychlé nabíjení.
- Pokud se zařízení připojené k produktu nenabíjí, odpojte kabel USB od produktu a znovu jej připojte.
- Produkt je pomocná externí baterie. Některá zařízení nemusí plně nabít.
- Pokud je produkt vystaven extrémně vysokým nebo nízkým teplotám nebo pokud dojde k problému, začnou blikat kontrolky baterie. Odpojte zařízení od produktu a znovu je připojte.



Upozornění týkající se používání

Bezpečnostní opatření k používání produktu

Při použití produktu si přečtěte tohoto průvodce, dozvíte se zde informace o jeho bezpečném a správném používání.

- Obrázky se mohou od vzhledu konkrétního produktu lišit. Obsah se může bez předchozího upozornění změnit.

Ikony v pokynech

-  **Upozornění:** situace, které by mohly způsobit zranění vás nebo jiných osob
-  **Výstraha:** situace, které by mohly způsobit poškození produktu nebo jiného přístroje
-  **Upozornění:** poznámky, rady nebo dodatečné informace

Poznámky k obsahu balení a příslušenství

Zkontrolujte, zda jsou v balení následující položky:

- Produkt
- Kabel USB
- Průvodce rychlým spuštěním



- Položky dodané s produktem a dostupné příslušenství se mohou lišit v závislosti na regionu nebo poskytovateli.
- Dodané položky jsou určeny pouze pro tento produkt a s jinými zařízeními nemusí být kompatibilní.
- Vzhled a technické údaje se mohou bez předchozího upozornění změnit.
- Dodatečné příslušenství můžete zakoupit na webové stránce společnosti Samsung. Před zakoupením se ujistěte, že jsou s příslušným produktem kompatibilní.
- Používejte příslušenství schválené společností Samsung. Použití neschváleného příslušenství může způsobit problémy s výkonem a poruchy, na které se nevztahuje záruka.
- Dostupnost veškerého příslušenství se může měnit v závislosti na výrobních společnostech. Další informace o dostupném příslušenství naleznete na webových stránkách společnosti Samsung.

Příloha

Vyjmutí baterie

- Za účelem vyjmutí baterie se obraťte na autorizované servisní centrum. Pokyny pro vyjmutí baterie najdete na adrese www.samsung.com/global/ecodesign_energy.
- Pro svou bezpečnost **se nepokoušejte vyjmout** baterii sami. Pokud by nebyla baterie správně vyjmuta, mohlo by dojít k poškození baterie a zařízení, k poranění osob a zařízení by mohlo přestat být bezpečné.
- Společnost Samsung nenes zodpovědnost za případné škody nebo ztráty (na základě smlouvy nebo občanskoprávního deliktu včetně nedbalosti), které by mohly pramenit z nedodržování přesného znění těchto varování a pokynů, kromě úmrtí nebo poranění osob způsobených nedbalostí společnosti Samsung.

Copyright

Copyright © 2026 Samsung Electronics Co., Ltd.

Tento průvodce je chráněn mezinárodními zákony o autorských právech.

Jakoukoliv část tohoto průvodce je zakázáno reprodukovat, šířit, překládat nebo předávat jakoukoliv formou nebo způsobem, elektronicky či mechanicky, včetně fotokopíí, natáčení ani pomocí jiných systémů pro ukládání.

Ochranné známky

- Samsung a logo Samsung jsou registrované ochranné známky společnosti Samsung Electronics Co., Ltd.
- Všechny ostatní ochranné známky a autorská práva jsou majetkem příslušných vlastníků.

Початок роботи

Зовнішній вигляд пристрою

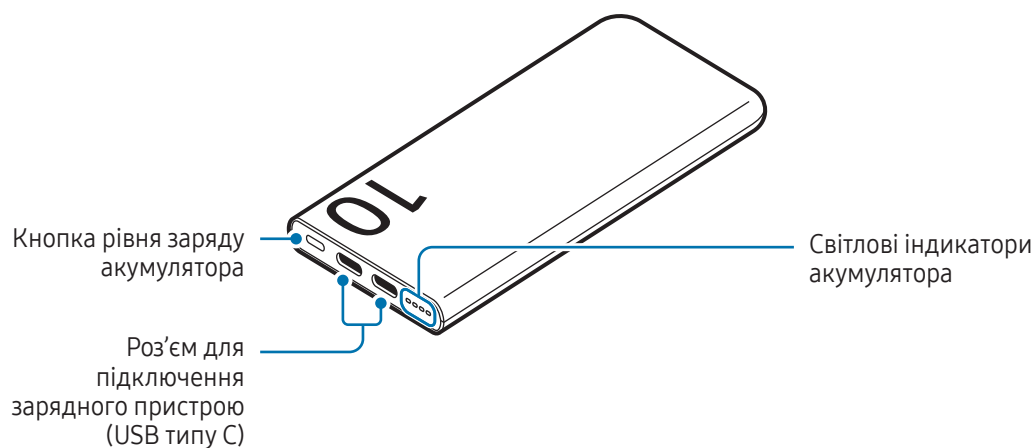

Зарядження акумулятора

Потрібно зарядити акумулятор перед першим використанням виробу, а також якщо виріб не використовувався протягом тривалого часу.

1 Під'єднайте виріб до зарядного пристрою.

У разі правильного з'єднання виробу із зарядним пристроєм світловий індикатор акумулятора увімкнеться й почне блимати.

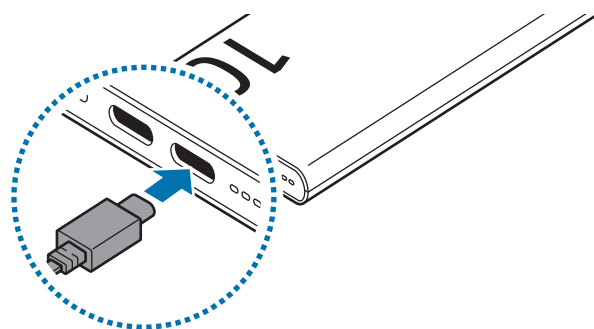

2 Коли виріб повністю зарядиться, від'єднайте його від зарядного пристрою.

Поради та заходи безпеки щодо зарядження акумулятора



Використовуйте лише рекомендовані компанією Samsung зарядні пристрої та кабелі, які спеціально розроблено для цього виробу. Несумісний зарядний пристрій чи кабель можуть серйозно пошкодити або вивести з ладу виріб.



- Неправильне під'єднання зарядного пристрою може серйозно пошкодити виріб. Гарантія не поширюється на пошкодження пристрою, спричинені неправильним використанням.
- Використовуйте лише кабель USB типу C, який входить до комплекту постачання виробу. Виріб може пошкодитися в разі використання кабелю Micro USB.
- Якщо заряджати виріб, коли роз'єм для підключення зарядного пристрою мокрий, це може призвести до пошкодження виробу. Ретельно висушіть роз'єм для підключення зарядного пристрою перед заряджанням виробу.



- Можна заряджати виріб за допомогою зарядного пристрою (продається окремо).
- Виріб має два роз'єми для підключення зарядного пристрою, що дає змогу заряджати виріб або інші пристрої за допомогою будь-якого необхідного роз'єму.
- Для заощадження електроенергії від'єднуйте зарядний пристрій, якщо пристрій не використовується. Якщо на зарядному пристрої немає кнопки живлення, його слід виймати з електричної розетки, коли він не використовується, для заощадження електроенергії. Під час зарядження зарядний пристрій має щільно прилягати до гнізда розетки та бути легко доступним.
- Рекомендовано використовувати схвалений зарядний пристрій, який забезпечує необхідну зарядну потужність.
- У разі використання інших джерел живлення, відмінних від зарядного пристрою, як-от комп'ютер, процес зарядження може бути повільнішим через менший струм.
- Виріб можна використовувати під час заряджання, але в такому разі акумулятор заряджатиметься довше.
- Під час заряджання виріб може нагріватися. Це нормально й не впливає на роботу чи строк служби виробу. Якщо виріб нагрівається сильніше ніж звичайно, зарядження за допомогою зарядного пристрою може припинитися.
- Фактична ємність (Вт·год) акумулятора вимірюється на основі величин його вихідних струму та напруги. Вона може відрізнятись від ємності (Вт·год), яка відображається на виробі, залежно від вихідної потужності, конфігурації електричної схеми під'єданого пристрою й умов навколишнього середовища.
- Якщо виріб не заряджається належним чином, віднесіть його й зарядний пристрій до сервісного центру Samsung або авторизованого сервісного центру.

Перевірка рівня заряду акумулятора, що залишився

Світлові індикатори акумулятора слугують для повідомлення про залишок заряду в акумуляторі.

Перевірте рівень заряду акумулятора, що залишився, натиснувши кнопку рівня заряду акумулятора. Залежно від заряду акумулятора, що залишився, світлові індикатори акумулятора ввімкнуться, а потім вимкнуться.

Заряд акумулятора, що залишився	Світловий індикатор акумулятора
70–100 %	<ul style="list-style-type: none">Увімкнено чотири світлових індикатори акумулятора
40–70 %	<ul style="list-style-type: none">Увімкнено три світлових індикатори акумулятора
20–40 %	<ul style="list-style-type: none">Увімкнено два світлових індикатори акумулятора
5–20 %	<ul style="list-style-type: none">Увімкнено один світловий індикатор акумулятора
0–5 %	<ul style="list-style-type: none">Блимає один світловий індикатор акумулятора



Якщо світлові індикатори акумулятора не працюють належним чином або розпізнаються неправильно, від'єднайте зарядний пристрій і під'єднайте його ще раз.

Використання виробу

Зарядження пристроїв

- 1 Під'єднайте один кінець кабелю USB до роз'єму для підключення зарядного пристрою на виробі. А потім під'єднайте інший кінець кабелю USB до порту Micro USB мобільного пристрою.

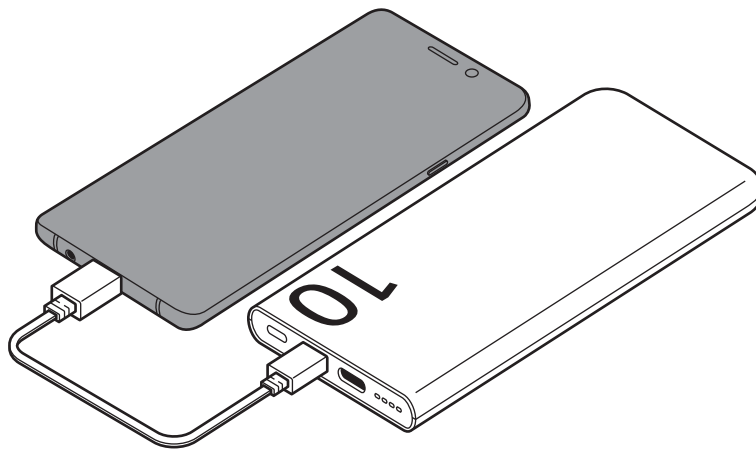

- 2 Після повного зарядження мобільного пристрою від'єднайте кабель USB від виробу й мобільного пристрою.



- Якщо на зарядному пристрої та пристрої, який планується заряджати, використовується порт MicroUSB, використовуйте USB-з'єднувач, що продається окремо.
- Тривалість зарядження може відрізнитися залежно від умов зарядження.
- Щоб розпочати швидке зарядження, під'єднайте пристрій, який підтримує цю функцію, до виробу.
- Якщо під'єднаний до виробу пристрій не заряджається, від'єднайте кабель USB від виробу й під'єднайте його ще раз.
- Виріб є додатковим зовнішнім акумулятором. Деякі пристрої не можна повністю зарядити, використовуючи його.
- Світлові індикатори акумулятора блимають, якщо виріб піддається впливу дуже високих або дуже низьких температур, або у разі виникнення помилки. Від'єднайте пристрій від виробу, а потім під'єднайте його ще раз.

Інформація щодо використання

Застереження щодо використання виробу

Для безпечного й правильного користування виробом уважно прочитайте цей посібник.

- Зовнішній вигляд виробу може відрізнятися від зображення. Вміст може змінюватися без завчасного попередження.

Пояснювальні значки



Попередження: ситуації, що можуть призвести до травмування себе або інших осіб



Увага: ситуації, що можуть призвести до пошкодження виробу або іншого обладнання



Примітка: примітки, поради з користування або додаткова інформація

Інформація про комплектацію та аксесуари

Перевірте наявність у комплекті таких компонентів:

- Виріб
- Кабель USB
- Короткий посібник користувача



- Компоненти, які входять до комплекту поставки виробу, і доступні аксесуари можуть різнитися залежно від країни або оператора зв'язку.
- Компоненти, що постачаються в комплекті, розроблені спеціально для цього виробу й можуть бути несумісними з іншими пристроями.
- Зовнішній вигляд і характеристики можуть змінюватися без завчасного попередження.
- Додаткові аксесуари можна придбати на вебсайті Samsung. Перед їх придбанням переконайтеся, що вони сумісні з виробом.
- Використовуйте аксесуари, рекомендовані компанією Samsung. Використання нерекондованих аксесуарів може призвести до виникнення проблем у роботі та несправностей, на які не розповсюджується гарантія.
- Доступність усіх аксесуарів може змінюватися залежно від компаній-виробників. Додаткову інформацію про доступні аксесуари можна дізнатися на вебсайті Samsung.

Додаток

Виймання акумулятора

- Для виймання акумулятора, зверніться до авторизованого сервісного центру.
- **Не намагайтеся самостійно вийняти** акумулятор задля власної безпеки. Якщо акумулятор вийняти невідповідним чином, це може призвести до пошкодження пристрою та акумулятора, травмування та/або призвести до ненадійної роботи пристрою. Якщо ви є фахівцем і вам необхідна інформація про безпечні способи розборів, демонтажу або видалення акумулятора, напишіть нам на адресу електронної пошти: erims.sec@samsung.com.
- Компанія Samsung не несе жодної відповідальності за пошкодження чи втрати (згідно з контрактом або деліктом, включаючи недбалість), які можуть виникнути через несправність за точне виконання даних попереджень та інструкцій, окрім випадків травмування або смертельного випадку через недбалість, що спричинена компанією Samsung.

Виробник: «Самсунг Електронікс Ко. Лтд.» (Samsung Electronics Co., Ltd.), 129, Самсунг-Ро, Йонгтонг-Гу, м. Сувон, Кьонги-До, 16677, Респуб ліка Корея.

Імпортер в Україні: ТОВ «Самсунг Електронікс Україна Компані» (01032, м. Київ, вул. Льва Толстого, 57), виконує функції виробника щодо прийняття претензій від споживача, а також забезпечує організацію ремонту та технічного обслуговування виробів.



Авторське право

© Samsung Electronics Co., Ltd., 2026

Цей посібник захищено згідно з міжнародними законами щодо авторських прав.

Заборонено відтворювати, розповсюджувати, перекладати або передавати в будь-якій формі або будь-якими засобами (електронними або механічними, включно із ксерокопіюванням, записуванням або зберіганням на будь-якому пристрої для зберігання даних чи в інформаційно-пошуковій системі), жодну частину цього посібника.

Товарні знаки

- Samsung і логотип Samsung є зареєстрованими товарними знаками компанії Samsung Electronics Co., Ltd.
- Усі інші товарні знаки та авторські права належать відповідним власникам.

Başlarken

Cihaz yerleşimi

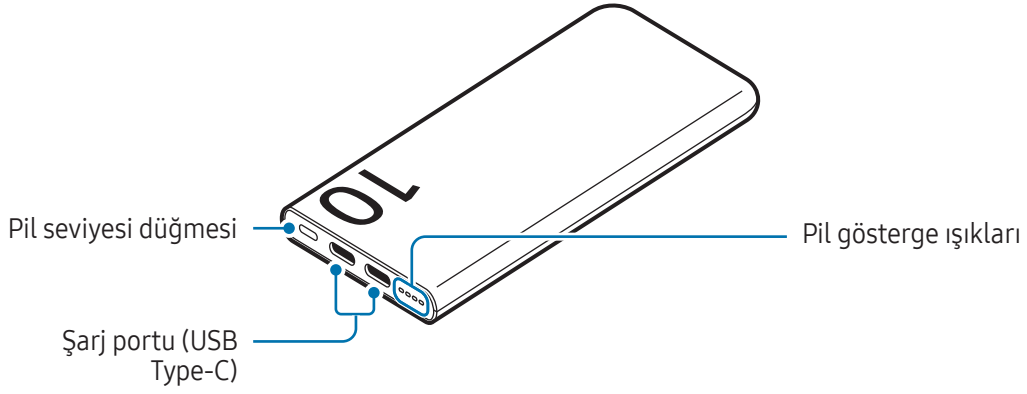

Pili şarj etme

Ürünü ilk defa kullanmadan önce veya ürün uzun süre kullanılmadıysa pili şarj edin.

1 Ürünü bir şarj cihazına bağlayın.

Şarj cihazı, ürüne doğru bir şekilde bağlandığında pil gösterge ışıkları yanıp söner.

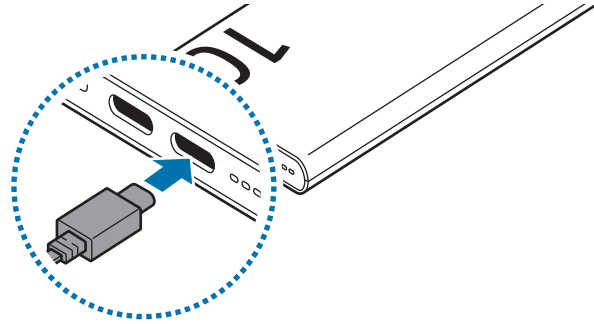

2 Ürün tamamen şarj olduğunda, ürünü şarj cihazından çıkarın.

Pil şarj etme önerileri ve önlemleri



Yalnızca ürününüz için özel olarak tasarlanmış ve Samsung tarafından onaylanmış şarj cihazı ve kabloyu kullanın. Uyumsuz şarj cihazı ve kablo ciddi yaralanmalara neden olabilir veya ürününüze zarar verebilir.



- Şarj cihazının yanlış takılması ürüne ciddi zarar verebilir. Yanlış kullanımdan kaynaklı hiçbir hasar garanti kapsamına girmez.
- Yalnızca ürünle birlikte verilen USB Type-C kablosunu kullanın. Micro USB kablosu kullanırsanız ürün zarar görebilir.
- Şarj cihazı portu ıslakken ürünü şarj ederseniz ürün zarar görebilir. Ürünü şarj etmeden önce şarj cihazı portunu tamamen kurutun.



- Ürünü şarj cihazını kullanarak (ayrı olarak satılır) şarj edebilirsiniz.
- Üründe iki adet şarj cihazı portu bulunur; ürünü ve diğer cihazları istediğiniz portu kullanarak şarj edebilirsiniz.
- Enerjiden tasarruf etmek için, kullanmadığınızda şarj cihazını elektrik prizinden çıkarın. Şarj cihazında güç düğmesi yoktur, dolayısıyla elektriği boşa harcamamak için kullanmadığınızda şarj cihazını elektrik prizinden çıkarmanız gereklidir. Şarj cihazı elektrik prizine yakın durmalı ve şarj sırasında kolay erişilmelidir.
- Bu ürünlerdeki batarya(lar) kullanıcılar tarafından kolaylıkla değiştirilemez.
- Bir şarj cihazı kullanırken, şarj performansını garanti eden onaylı bir şarj cihazı kullanılması tavsiye edilir.
- Bilgisayar gibi şarj cihazından farklı bir güç kaynağı kullanmak, düşük elektrik akımı nedeniyle cihazın daha yavaş şarj edilmesine neden olabilir.
- Ürün şarj sırasında kullanılabilir, ancak bu durumda pilin tamamen şarj edilmesi daha uzun sürebilir.
- Ürün şarj edildiği sırada ısınabilir. Bu durum normaldir ve ürünün kullanım ömrünü veya performansını etkilemez. Ürün normalden daha fazla ısınır, şarj cihazı şarj etmeyi durdurabilir.
- Gerçek kapasite (Wh) pilin çıkış akımı ve voltajı esas alınarak ölçülmektedir. Gerçek kapasite çıkış gücü koşullarına, bağlı cihazın devre yapılandırmasına ve çalışma ortamına bağlı olarak üründe belirtilen kapasiteden (Wh) farklı olabilir.
- Ürün düzgün şarj olmuyorsa ürünü ve şarj cihazını herhangi bir Samsung Servis Merkezine veya yetkili bir servis merkezine götürün.

Kalan pil gücünün kontrol edilmesi

Pil gösterge ışıkları, kalan pil gücünü gösterir.

Pil seviyesi düğmesine basarak kalan pil gücünü kontrol edin. Kalan pil gücüne bağlı olarak pil gösterge ışıkları yanar ve ardından söner.

Kalan pil gücü	Pil gösterge ışığı
%70–100	• Dört pil gösterge ışığı yanar
%40–70	• Üç pil gösterge ışığı yanar
%20–40	• İki pil gösterge ışığı yanar
%5–20	• Bir pil gösterge ışığı yanar
%0–5	• Bir pil gösterge ışığı yanıp söner



Pil gösterge ışıkları düzgün çalışmıyorsa veya yanlış tanınıyorsa şarj cihazının bağlantısını kesin ve yeniden bağlayın.

Ürünü kullanma

Cihazları şarj etme

- 1 USB kablosunun bir ucunu ürünün şarj cihazı portuna bağlayın. Ardından USB kablosunun diğer ucunu mobil cihazın çok amaçlı girişine takın.

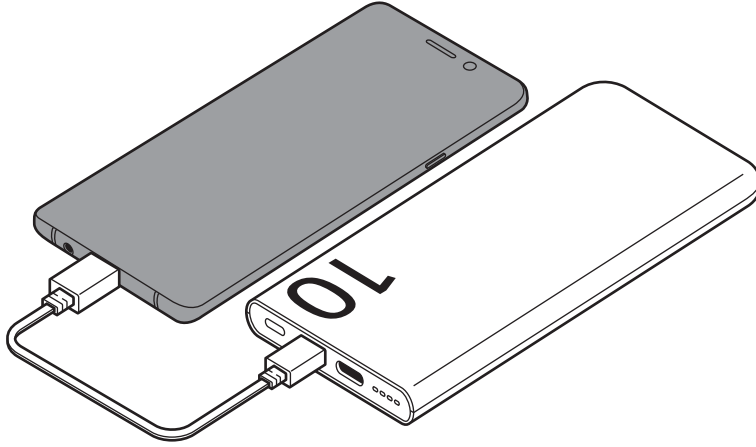

- 2 Mobil cihaz tam olarak şarj olduğunda üründen ve mobil cihazdan USB kablosunun bağlantısını kesin.



- Şarj cihazının ve şarj etmek istediğiniz cihazın çok amaçlı girişi mikro USB tipiye, ayrı satılan bir USB konnektörü kullanın.
- Şarj olma süresi, şarj koşullarına göre değişiklik gösterebilir.
- Hızlı şarjı başlatmak için hızlı şarjı destekleyen bir cihazı ürüne bağlayın.
- Ürüne bağlı cihaz şarj olmuyorsa, USB kablosunu üründen çıkarın ve yeniden bağlayın.
- Ürün, yedek bir harici pildir. Bazı cihazları tam olarak şarj edemeyebilir.
- Ürün, çok yüksek veya çok düşük sıcaklıklara maruz kalırsa ya da bir sorun meydana gelirse pil gösterge ışığı yanıp söner. Cihazı, üründen çıkarın ve yeniden bağlayın.

Kullanım bildirimleri

Ürünü kullanmak için önlemler

Güvenilir ve doğru kullandığınızdan emin olmak için lütfen ürünü kullanmadan önce bu kılavuzu okuyun.

- Görüntüler gerçek ürünün görüntüsünden farklı olabilir. İçerik önceden haber verilmeden değiştirilebilir.
- Bu cihaz Türkiye altyapısına uygundur.

Talimat simgeleri



Uyarı: sizin ve diğerlerinin yaralanmasına yol açabilecek durumlar



Dikkat: ürününüzün ve diğer ekipmanların hasar görmesine yol açabilecek durumlar



Bilgi: notlar, kullanım ipuçları veya ek bilgiler

Paket içeriđi ve aksesuarlar hakkında notlar

Ürün kutusunda ařađıdaki öğelerin bulunup bulunmadıđını kontrol edin:

- Ürün
- USB kablosu
- Hızlı Bařlangıç Kılavuzu



- Ürünle birlikte gelen öğeler ve herhangi bir mevcut aksesuar bölgeye veya servis sađlayıcısına bađlı olarak farklılık gösterebilir.
- Birlikte gelen öğeler sadece bu ürün için tasarlanmıřtır ve diđer cihazlarla uyumlu olmayabilir.
- Görüntüler ve teknik özellikler önceden haber verilmeden deđiřtirilebilir.
- Samsung web sitesinden bařka aksesuarlar da satın alabilirsiniz. Satın almadan önce bu aksesuarların ürünle uyumlu olduđundan emin olun.
- Samsung tarafından onaylanan aksesuarları kullanın. Onaylanmamıř aksesuarların kullanımı performans sorunlarına ve garanti kapsamı dıřında kalan arızalara yol açabilir.
- Tüm cihazların kullanılabilirliđi tamamen üretici řirkete bađlı olarak deđiřebilir. Kullanılabilir cihazlarla ilgili daha fazla bilgi için Samsung web sitesine bakınız.

TÜKETİCİNİN SEÇİMLİK HAKLARI

Malın ayıplı olduğunun anlaşılması durumunda tüketici, 6502 sayılı Tüketicinin Korunması Hakkında Kanunun 11 inci maddesinde yer alan;

- a- Sözleşmeden dönme,
 - b- Satış bedelinden indirim isteme,
 - c- Ücretsiz onarılmasını isteme,
 - ç- Satılanın ayıpsız bir misli ile değiştirilmesini isteme,
- haklarından birini kullanabilir.**

Tüketicinin bu haklardan ücretsiz onarım hakkını seçmesi durumunda satıcı; işçilik masrafı, değiştirilen parça bedeli ya da başka herhangi bir ad altında hiçbir ücret talep etmeksizin malın onarımını yapmak veya yaptırmakla yükümlüdür. Tüketici ücretsiz onarım hakkını üretici veya ithalatçıya karşı da kullanabilir. Satıcı, üretici ve ithalatçı tüketicinin bu hakkını kullanmasından müteselsilen sorumludur.

Tüketicinin, **ücretsiz onarım hakkını** kullanması halinde malın;

- Garanti süresi içinde tekrar arızalanması,
- Tamiri için gereken azami sürenin aşılması,
- Tamirinin mümkün olmadığının, yetkili servis istasyonu, satıcı, üretici

veya ithalatçı tarafından bir raporla belirlenmesi durumlarında;

tüketici malın bedel iadesini, ayıp oranında bedel indirimini veya imkân varsa malın ayıpsız misli ile değiştirilmesini satıcıdan talep edebilir.

Satıcı, tüketicinin talebini reddedemez. Bu talebin yerine getirilmemesi durumunda satıcı, üretici ve ithalatçı müteselsilen sorumludur.

Satıcı tarafından **Garanti Belgesinin** verilmemesi durumunda, tüketici **Gümrük ve Ticaret Bakanlığı Tüketicinin Korunması ve Piyasa Gözetimi Genel Müdürlüğüne** başvurabilir.

Tüketici, çıkabilecek uyuşmazlıklarda şikayet ve itirazları konusundaki başvuruları yerleşim yerinin bulunduğu veya tüketici işleminin yapıldığı yerdeki **Tüketici Hakem Heyetine veya Tüketici Mahkemesine** başvurabilir.

6502 sayılı Tüketicinin Korunması Hakkında Kanun'un 18. maddesine göre tüketici taksitle satın aldığı malı, cayma süresi içerisinde ancak olağan bir gözden geçirme şeklinde kullanabilecektir.

Satın alınan mal olağan bir gözden geçirme dışında kullanılmış ise tüketici cayma hakkını kullanamayacaktır.

✱ Şikayetinizi websitesi aracılığıyla oluşturup şikayete konu ürünü kargo adresine gönderebilirsiniz.

Website : <https://servis.samsungwa.com.tr/>

Kargo Adresi : Cumhuriyet Mah. Yeni Gürpınar Yolu Cad. Kaya Milenyum İş Merk. G1 Kat Büyükçekmece/İstanbul

Yetkili Servis Firma Adı : DRK AKSESUAR VE İLETİSİM HİZ PAZ

Samsung Çağrı Merkezi : 444 7711

Üretici Firma: Samsung Electronics Co., Ltd.

16677129, Samsung-ro, Yeongtong-gu, Suwon-si, Gyeonggi-do, South Korea

Tel: +82-2-2255-0114

Ürüne Garanti Veren Firma: Samsung Electronics İstanbul Paz. ve Tic. Ltd. Şti.

Adres: Defterdar Mah. Otakçılar Cad. Sinpaş Flatofis Apt. No: 78/46

Eyüpsultan/İSTANBUL TÜRKİYE

Tel: +90 212 467 0600

Telif hakkı

Telif hakkı © 2026 Samsung Electronics Co., Ltd.

Bu kılavuz uluslararası telif hakkı yasaları ile korunmaktadır.

Fotokopi çekme, kaydetme veya herhangi bir depolama cihazında ve geri alma sisteminde depolama dahil olmak üzere bu kılavuzun hiçbir kısmı çoğaltılamaz, dağıtılamaz, tercüme edilemez, elektronik veya mekanik olarak herhangi bir şekilde aktarılamaz.

Ticari Markalar

- Samsung ve Samsung logosu, Samsung Electronics Co., Ltd.'in tescilli ticari markalarıdır.
- Diğer tüm ticari markalar ve telif hakları, kendi ilgili sahiplerinin mülkiyetidir.



Memulai

Layout perangkat

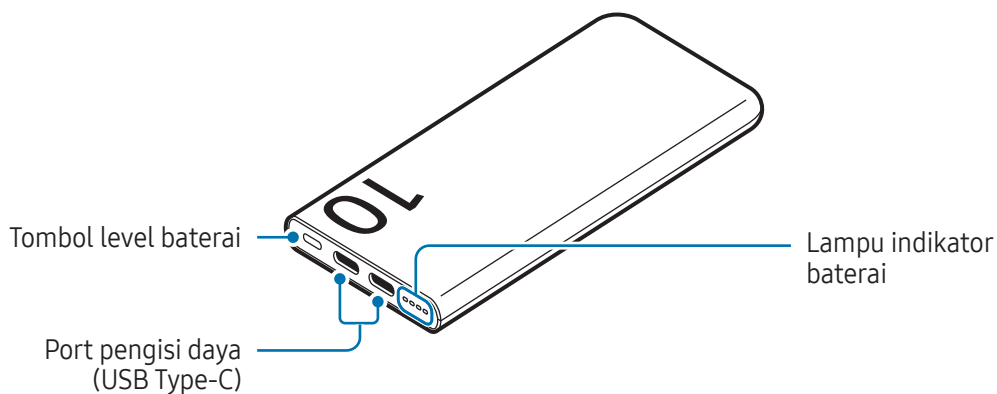

Mengisi daya baterai

Isi daya baterai sebelum menggunakan produk untuk pertama kali atau setelah produk tidak digunakan dalam waktu yang lama.

- 1 Sambungkan produk ke pengisi daya.

Ketika pengisi daya tersambung dengan produk dengan benar, lampu indikator baterai akan menyala dan berkedip.

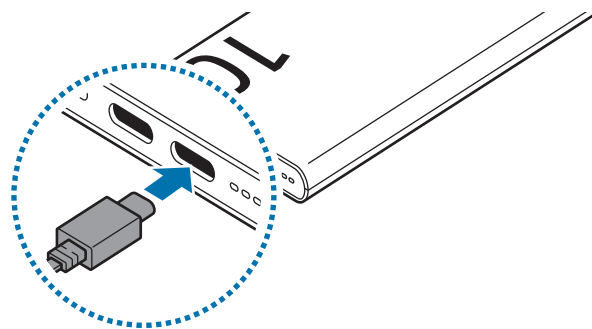

- 2 Ketika daya terisi penuh, lepaskan produk dari pengisi daya.

Tips dan tindakan pencegahan pengisian daya baterai



Hanya gunakan pengisi daya dan kabel yang disetujui Samsung dan dirancang khusus untuk produk Anda. Pengisi daya dan kabel yang tidak kompatibel dapat menimbulkan cedera serius atau kerusakan pada produk Anda.



- Menghubungkan pengisi daya secara tidak benar dapat menyebabkan bahaya serius pada produk. Bahaya apa pun yang disebabkan oleh penyalahgunaan tidak dijamin oleh garansi.
- Gunakan hanya kabel USB Type-C yang disediakan bersama dengan produk. Produk dapat rusak jika Anda menggunakan kabel Micro USB.
- Jika Anda mengisi daya produk saat port pengisi daya basah, produk dapat mengalami kerusakan. Keringkan port pengisi daya sepenuhnya sebelum mengisi daya produk.



- Anda dapat mengisi daya produk dengan pengisi daya (dijual terpisah).
- Produk memiliki dua port pengisi daya, dan Anda dapat mengisi daya produk dan perangkat lain menggunakan port mana pun yang dibutuhkan.
- Untuk menghemat energi, lepaskan pengisi daya saat tidak digunakan. Pengisi daya tidak memiliki sakelar daya, jadi Anda harus melepaskannya dari soket listrik saat tidak digunakan untuk menghindari pemborosan energi. Pengisi daya harus berada di dekat soket listrik dan mudah diakses ketika mengisi daya.
- Saat menggunakan pengisi daya, sebaiknya gunakan pengisi daya yang disetujui dan menjamin performa pengisian daya.
- Menggunakan sumber daya selain pengisi daya, misalnya komputer, dapat memperlambat kecepatan pengisian daya karena aliran listrik yang lebih rendah.
- Produk dapat digunakan saat mengisi daya, tetapi mungkin akan memakan waktu lebih lama untuk mengisi daya baterai hingga penuh.
- Saat mengisi daya, panas produk mungkin meningkat. Hal ini normal dan tidak akan memengaruhi masa pakai maupun kinerja produk. Jika produk menjadi lebih panas dari biasanya, pengisi daya dapat berhenti mengisi daya.
- Kapasitas sesungguhnya (Wh) dihitung berdasarkan arus keluaran dan tegangan baterai. Kapasitas tersebut mungkin berbeda dari kapasitas (Wh) yang ditunjukkan pada produk, tergantung pada kondisi daya keluaran, konfigurasi sirkuit perangkat yang tersambung, dan lingkungan operasi.
- Jika produk tidak dapat mengisi daya dengan benar, bawa produk dan pengisi daya ke Service Center Samsung atau pusat servis resmi.

Memeriksa sisa daya baterai

Lampu indikator baterai menunjukkan sisa daya baterai.

Periksa sisa daya baterai dengan menekan tombol Level baterai. Lampu indikator baterai akan menyala dan mati tergantung pada sisa daya baterai.

Sisa daya baterai	Lampu indikator baterai
70-100%	<ul style="list-style-type: none">Empat lampu indikator baterai menyala
40-70%	<ul style="list-style-type: none">Tiga lampu indikator baterai menyala
20-40%	<ul style="list-style-type: none">Dua lampu indikator baterai menyala
5-20%	<ul style="list-style-type: none">Satu lampu indikator baterai menyala
0-5%	<ul style="list-style-type: none">Satu lampu indikator baterai berkedip



Jika lampu indikator baterai tidak bekerja atau terdeteksi dengan benar, lepaskan pengisi daya dan sambungkan kembali.

Menggunakan produk

Mengisi daya perangkat

- 1 Sambungkan salah satu ujung kabel USB ke port pengisi daya produk. Kemudian, colokkan ujung kabel USB yang lain ke konektor multifungsi perangkat seluler.

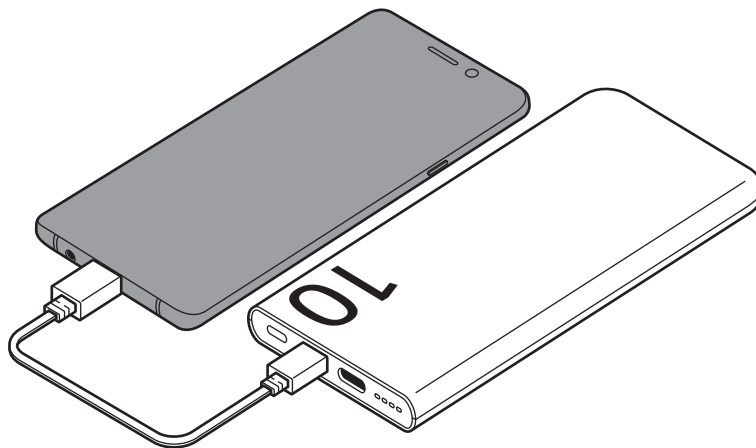

- 2 Ketika daya perangkat seluler terisi penuh, lepaskan kabel USB dari produk dan perangkat seluler.



- Jika konektor multifungsi pengisi daya dan perangkat yang ingin diisi dayanya adalah jenis micro USB, gunakan konektor USB yang dijual terpisah.
- Waktu pengisian daya dapat berbeda tergantung pada kondisi pengisian daya.
- Untuk memulai pengisian daya cepat, sambungkan perangkat yang mendukung pengisian daya cepat ke produk.
- Jika perangkat yang tersambung ke produk tidak mengisi daya, lepaskan kabel USB dari produk dan sambungkan kembali.
- Produk adalah baterai eksternal tambahan. Battery pack mungkin tidak dapat mengisi daya beberapa perangkat sampai penuh.
- Jika produk terpapar suhu yang sangat tinggi atau rendah, atau jika terjadi kesalahan, lampu indikator baterai akan berkedip. Lepaskan perangkat dari produk dan sambungkan kembali.

Perhatian penggunaan

Tindakan pencegahan saat menggunakan produk

Silakan baca panduan ini ketika menggunakan produk untuk memastikan penggunaan yang aman dan tepat.

- Gambar dapat berbeda dengan tampilan produk sebenarnya. Konten dapat berubah sewaktu-waktu tanpa pemberitahuan sebelumnya.

Ikon petunjuk



Peringatan: Keadaan yang dapat menyebabkan cedera bagi diri Anda maupun orang lain



Perhatian: Keadaan yang dapat membahayakan produk Anda maupun peralatan lain



Catatan: Catatan, tips penggunaan, maupun informasi tambahan

Catatan tentang isi paket dan aksesoris

Periksa item berikut pada kotak produk:

- Produk
- Kabel USB
- Panduan Singkat



- Item yang disertakan dengan produk dan aksesoris yang tersedia dapat bervariasi tergantung pada wilayah atau operator.
- Item yang disertakan dirancang hanya untuk produk ini dan mungkin tidak kompatibel dengan perangkat lain.
- Tampilan dan spesifikasi dapat berubah sewaktu-waktu tanpa pemberitahuan sebelumnya.
- Anda dapat membeli aksesoris tambahan dari situs web Samsung. Pastikan aksesoris tersebut kompatibel dengan produk Anda sebelum membeli.
- Gunakan hanya aksesoris yang disetujui oleh Samsung. Menggunakan aksesoris yang tidak disetujui dapat menyebabkan masalah kinerja dan malfungsi yang tidak dijamin oleh garansi.
- Ketersediaan semua aksesoris dapat berubah bergantung secara keseluruhan pada perusahaan yang memproduksi. Untuk informasi selengkapnya mengenai aksesoris yang tersedia, kunjungi situs web Samsung.

Hak cipta

Hak cipta © 2026 Samsung Electronics Co., Ltd.

Panduan ini dilindungi oleh undang-undang hak cipta internasional.

Seluruh bagian dari panduan ini tidak boleh diproduksi ulang, didistribusikan, diterjemahkan, atau diteruskan dalam bentuk apa pun atau dengan cara apa pun, baik elektronik maupun mekanik, hal ini mencakup melakukan fotokopi, merekam, atau menyimpan pada sistem penyimpanan informasi dan perbaikan apa pun.

Merek Dagang

- Samsung dan logo Samsung adalah merek dagang terdaftar dari Samsung Electronics Co., Ltd.
- Merek dagang dan hak cipta lain merupakan milik dari masing-masing pemilik.

بدء التشغيل

تصميم الجهاز

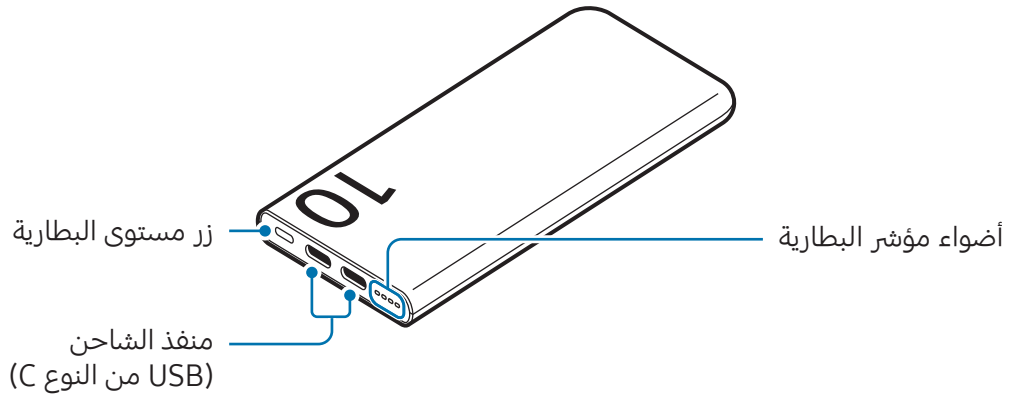

شحن البطارية

اشحن البطارية قبل استخدام المنتج لأول مرة، أو في حالة عدم استخدام المنتج لفترات زمنية ممتدة.

١ قم بتوصيل المنتج بالشاحن.

عندما يكون الشاحن متصلاً بشكل صحيح مع المنتج، ستعمل أضواء مؤشر البطارية وتومض.

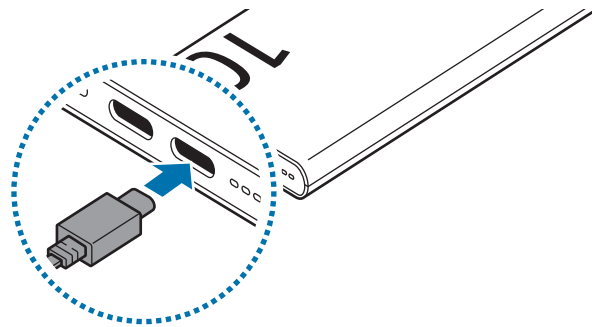

عندما يكون المنتج مشحون بالكامل، افصل المنتج عن الشاحن.

تلميحات واحتياطات شحن البطارية

- ⚠ لا تستخدم إلا الشاحن والكابل المعتمدان من سامسونج والمصممان خصيصًا للمنتج. فقد يؤدي استخدام شاحن وكبل غير متوافقان إلى التعرض لإصابات خطيرة أو إتلاف المنتج.
- ⚠ قد يؤدي توصيل الشاحن بطريقة غير صحيحة إلى إلحاق تلفيات جسيمة بالمنتج. لا يغطي الضمان أية أضرار تنتج عن سوء الاستخدام.
- استخدم فقط كابل USB من النوع C المزود مع المنتج. قد يتعرض المنتج للتلف في حال استخدام كابل Micro USB.
- إذا كنت تشحن المنتج وكان منفذ الشاحن مبللاً، فقد يتعرض المنتج للتلف. جفف منفذ الشحن بعناية قبل شحن المنتج.
- يمكنك شحن المنتج باستخدام الشاحن (يباع بشكل منفصل).
- يحتوي المنتج على منفذ شحن، ويمكنك شحن المنتج والأجهزة الأخرى باستخدام أي منفذ تريده.
- لتوفير الطاقة، افصل الشاحن في حالة عدم استخدامه. لا يتوفر بالشاحن مفتاح التشغيل، لذا، يجب عليك فصل الشاحن عن المقبس الكهربائي في حالة عدم الاستخدام لتجنب استنفاد التيار. ينبغي أن يظل الشاحن قريباً من المقبس الكهربائي بحيث يسهل الوصول إليه أثناء الشحن.
- عند استخدام الشاحن، يوصى باستخدام شاحن معتمد يضمن أداء الشحن.
- استخدام مصدر للتيار الكهربائي آخر غير الشاحن، مثل كمبيوتر، قد يؤدي إلى سرعة شحن أبطأ وذلك بسبب انخفاض شدة التيار الكهربائي.
- يمكن استخدام المنتج أثناء شحنه، ولكن قد يستغرق الأمر زمناً أطول لكي تشحن البطارية بالكامل.
- أثناء الشحن، قد ترتفع درجة حرارة المنتج. يعتبر ذلك الأمر طبيعي ولا ينبغي أن يؤثر على العمر الافتراضي أو مستوى أداء المنتج. في حالة ارتفاع درجة حرارة المنتج بشكل أكبر عن المعتاد، قد يتوقف الشاحن عن الشحن.
- يتم قياس السعة الفعلية (Wh) بناءً على تيار وجهد مخرج البطارية. قد تختلف عن السعة (Wh) المذكورة على المنتج، بناءً على حالة مخرج الطاقة، وتهيئة دائرة الجهاز المتصل، والبيئة المحيطة.
- إذا كانت المنتج لا تشحن بشكل صحيح، فتوجه بالمنتج والشاحن إلى مركز خدمة سامسونج أو مركز خدمة معتمد.

التحقق من شحن البطارية المتبقي

تعلمك أضواء مؤشر البطارية بمقدار الطاقة المتبقية في البطارية. تحقق من الطاقة المتبقية في البطارية بالضغط على زر مستوى البطارية. اعتمادًا على طاقة البطارية المتبقية، تضاء أضواء مؤشر البطارية ثم تنطفئ.

الطاقة المتبقية في البطارية	ضوء مؤشر البطارية
٧٠ - ١٠٠٪	• أربعة أضواء مؤشر بطارية مضيئة
٤٠ - ٧٠٪	• ثلاثة أضواء مؤشر بطارية مضيئة
٢٠ - ٤٠٪	• ضوءان مؤشر بطارية مضيئان
٥ - ٣٠٪	• ضوء مؤشر بطارية واحد مضيء
٠ - ٥٪	• ضوء مؤشر بطارية واحد يومض

إذا لم تعمل أضواء مؤشر البطارية بشكل صحيح أو تم التعرف عليها بشكل غير صحيح، فافصل الشاحن وأعد توصيله مرة أخرى. 

استخدام المنتج

شحن الأجهزة

١ قم بتوصيل طرف من أطراف كابل USB بمنفذ شاحن المنتج. ثم قم بتوصيل الطرف الآخر من كابل USB في المقبس متعدد الاستخدامات للجهاز المحمول.

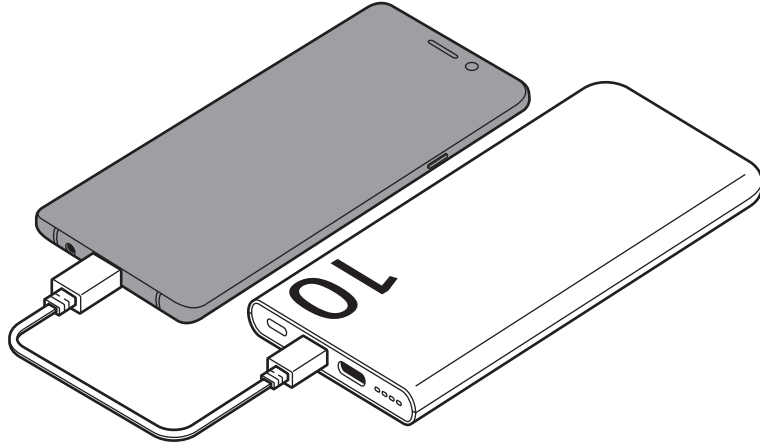



- ٢ عندما يكتمل شحن الجهاز المحمول، افصل كابل USB من المنتج والجهاز المحمول.
- إذا كان المقبس متعدد الاستخدامات الخاص بالشاحن والجهاز الذي تريد شحنه من نوع micro USB، فاستخدم موصل USB الذي يُباع بشكل منفصل.
 - يختلف الوقت الفعلي للشحن حسب ظروف الشحن.
 - لبدء الشحن السريع، قم بتوصيل جهاز يدعم الشحن السريع بالمنتج.
 - إذا كان الجهاز المتصل بالمنتج لا يشحن، فافصل كابل USB عن المنتج وأعد توصيله.
 - المنتج عبارة عن بطارية خارجية إضافية. قد لا تتمكن من شحن بعض الأجهزة بالكامل.
 - في حالة تعرض المنتج للحرارة الشديدة، أو درجات الحرارة الباردة الشديدة، أو في حالة حدوث مشكلة، ستومض أضواء مؤشرات البطارية. افصل الجهاز عن المنتج وأعد توصيله.

إشعارات الاستخدام

احتياطات لاستخدام المنتج

- يرجى قراءة هذا الدليل عند استخدام المنتج لضمان الاستخدام الآمن والسليم.
- قد تختلف الصور في المظهر عن المنتج الفعلي. يخضع المحتوى للتغيير بدون إشعار مسبق.

الرموز الإرشادية

-  **تحذير:** المواقف التي قد تؤدي إلى إصابتك أنت أو الآخرين
-  **تنبيه:** المواقف التي قد تتسبب في تلف المنتج أو أي معدات أخرى
-  **إشعار:** الملاحظات، أو تلميحات الاستخدام، أو أي معلومات إضافية

ملاحظات حول محتويات العبوة وملحقاتها

تحقق من وجود الأشياء التالية داخل علبة المنتج:

- المنتج
- كابل USB
- دليل التشغيل السريع
-  قد تختلف العناصر المرفقة مع المنتج وأي ملحقات متوفرة حسب المنطقة وشركة الاتصالات.
- العناصر المرفقة مصممة خصيصًا لسماعة لهذا المنتج، وقد لا تكون متوافقة مع أجهزة أخرى.
- المظاهر والمواصفات تخضع للتغيير بدون إشعار مسبق.
- يمكنك شراء ملحقات إضافية من موقع سامسونج على الويب. تأكد أنها متوافقة مع المنتج قبل شرائها.
- استخدم الشواحن المعتمدة من قبل سامسونج. استخدام الملحقات غير المعتمدة قد يؤدي إلى حدوث مشكلات في الأداء وأعطال لا يتم تغطيتها بواسطة الضمان.
- توفر جميع الملحقات يخضع للتغيير حسب الشركات المصنعة بشكل كامل. لمزيد من المعلومات حول الملحقات المتوفرة، راجع موقع سامسونج على الويب.

حقوق الطبع والنشر

حقوق الطبع والنشر © ٢٠٢٦ شركة سامسونج المحدودة للإلكترونيات.
دليل المستخدم هذا محمي بموجب قوانين حقوق الطبع والنشر الدولية.
لا يجوز نسخ أي جزء من هذا الدليل أو توزيعه أو ترجمته أو نقله بأي شكل أو بأي وسيلة، إلكترونية أو ميكانيكية، بما في ذلك التصوير والتسجيل، أو تخزين أي من المعلومات بأي نظام تخزين أو نظام استرجاع.

العلامات التجارية

- سامسونج وشعار سامسونج عبارة عن علامتين تجاريتين مسجلتين لشركة سامسونج المحدودة للإلكترونيات.
- جميع العلامات التجارية الأخرى وحقوق الطبع والنشر هي ملك لأصحابها.

Начало работы

Внешний вид устройства

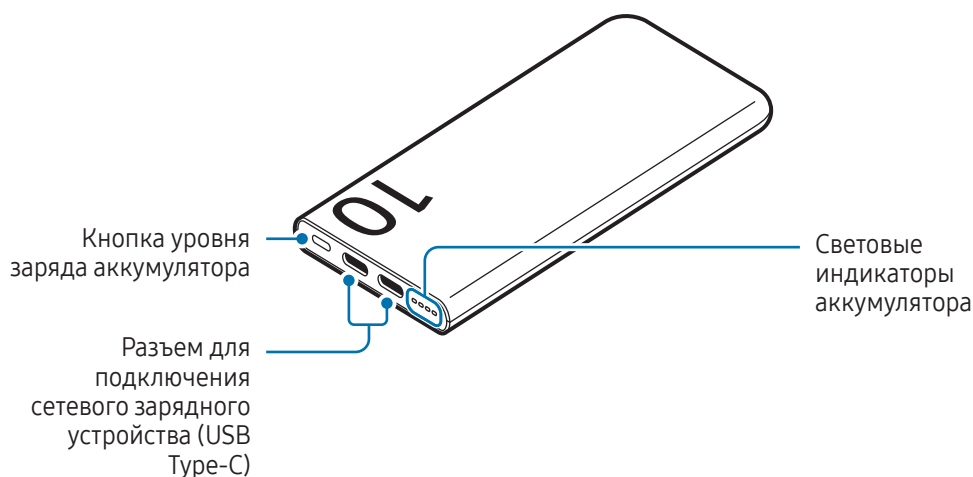

Зарядка аккумулятора

Перед первым использованием изделия или после продолжительного периода, в течение которого оно не использовалось, необходимо зарядить аккумулятор.

- 1 Подключите изделие к сетевому зарядному устройству.

Как только зарядное устройство подключено к изделию правильно, световые индикаторы аккумулятора включатся и начнут мигать.

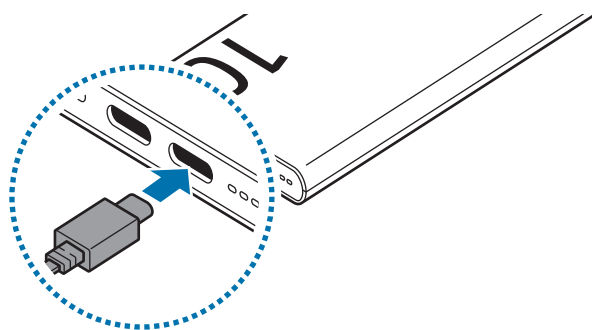

- 2 Когда изделие полностью зарядится, отсоедините его от зарядного устройства.

Советы и меры предосторожности для зарядки аккумулятора



Используйте только одобренные компанией Samsung зарядное устройство и кабель, предназначенные специально для изделия. Несовместимые зарядные устройства и кабели могут привести к серьезным травмам или повреждению изделия.



- Неправильное подключение сетевого зарядного устройства может привести к серьезному повреждению изделия. Гарантия не распространяется на любые повреждения, возникшие в результате неправильного использования устройства и аксессуаров.
- Используйте только кабель USB типа C, который входит в комплект изделия. При использовании кабеля Micro USB возможно повреждение изделия.
- Если в момент зарядки изделия разъем для подключения сетевого зарядного устройства окажется влажным, изделие может повредиться. Тщательно высушите разъем для подключения сетевого зарядного устройства, прежде чем заряжать изделие.



- Изделие можно заряжать с помощью зарядного устройства (не входит в комплект поставки).
- На изделии есть два разъема для подключения сетевого зарядного устройства, которые позволяют заряжать изделие и другие устройства, используя любой необходимый разъем.
- В целях экономии электроэнергии отключайте сетевое зарядное устройство, если оно не используется. Зарядное устройство не оснащено переключателем питания, поэтому его нужно отключать от электрической сети, чтобы прервать процесс зарядки и сэкономить электроэнергию. При использовании сетевого зарядного устройства должно плотно прилегать к электрической розетке и быть легко доступным.
- Рекомендуется использовать одобренное зарядное устройство, которое гарантирует эффективность зарядки.
- Использование источника питания вместо сетевого зарядного устройства, такого как компьютер, может привести к снижению скорости зарядки по причине более низкой силы тока.
- Изделием можно пользоваться во время зарядки, но это замедляет процесс зарядки.
- Во время зарядки изделие может нагреваться. Это нормальное явление, не влияющее на производительность и срок службы изделия. Если изделие нагреется больше обычного, зарядка аккумулятора может быть прекращена.
- Фактическая емкость (Вт·ч) измеряется на аккумуляторе и равна его выходному току и напряжению. Она может отличаться от емкости (Вт·ч), которая отображается на изделии, в зависимости от выходной мощности, конфигурации электрической схемы подключенного устройства и условий окружающей среды.
- Если изделие не заряжается должным образом, обратитесь с ним и с зарядным устройством в сервисный центр Samsung или уполномоченный сервисный центр.

Проверка уровня оставшегося заряда аккумулятора

Световые индикаторы аккумулятора обозначают уровень оставшегося заряда аккумулятора.

Проверьте уровень оставшегося заряда аккумулятора, нажав кнопку уровня заряда аккумулятора. В зависимости от оставшегося заряда аккумулятора световые индикаторы включаются, а затем выключаются.

Оставшийся заряд аккумулятора	Световой индикатор аккумулятора
70–100 %	<ul style="list-style-type: none">• Горят четыре световых индикатора аккумулятора
40–70 %	<ul style="list-style-type: none">• Горят три световых индикатора аккумулятора
20–40 %	<ul style="list-style-type: none">• Горят два световых индикатора аккумулятора
5–20 %	<ul style="list-style-type: none">• Горит один световой индикатор аккумулятора
0–5 %	<ul style="list-style-type: none">• Мигает один световой индикатор аккумулятора



Если световые индикаторы аккумулятора не работают должным образом или работают некорректно, отсоедините зарядное устройство и снова подсоедините его.

Использование устройства

Зарядные устройства

- 1 Подключите один конец кабеля USB к разъему для подключения сетевого зарядного устройства на изделии. А затем подсоедините другой конец кабеля USB к универсальному разъему мобильного устройства.

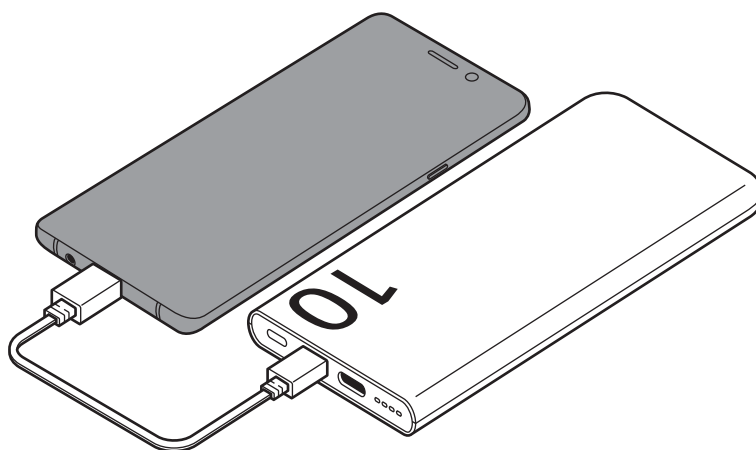

- 2 После полной зарядки мобильного устройства отсоедините кабель USB от изделия и мобильного устройства.



- Если в зарядном устройстве и устройстве, которое планируется зарядить, используется универсальный разъем типа MicroUSB, используйте USB-переходник, который продается отдельно.
- Время зарядки может зависеть от условий зарядки.
- Для того чтобы начать быструю зарядку, подключите устройство, которое поддерживает данную функцию, к изделию.
- Если подключенное к изделию устройство не заряжается, отсоедините кабель USB от изделия и подсоедините его снова.
- Изделие представляет собой дополнительный внешний аккумулятор. Некоторые устройства невозможно зарядить полностью с его помощью.
- При слишком высокой или слишком низкой температуре окружающей среды или при возникновении ошибки световые индикаторы аккумулятора будут мигать. Отсоедините устройство от изделия, а затем подсоедините его снова.



Уведомления об использовании

Меры предосторожности при использовании изделия

В целях правильного и безопасного использования изделия, прежде чем приступить к работе с ним, изучите руководство.

- Внешний вид изделия может отличаться от изображений в данном руководстве. Содержимое может изменяться без предварительного уведомления.

Обозначения, используемые в данном руководстве

-  **Предостережение** — ситуации, которые могут привести к получению травмы вами или кем-либо из окружающих
-  **Внимание** — ситуации, которые могут привести к повреждению изделия или другого оборудования
-  **Примечание** — примечания, советы или дополнительные сведения

Замечания к комплекту поставки и аксессуарам

В комплект поставки входят следующие компоненты:

- Изделие
- Кабель USB
- Краткое руководство



- Комплект поставки изделия и набор доступных аксессуаров могут различаться в зависимости от региона и оператора связи.
- Поставляемые аксессуары предназначены исключительно для данного изделия и могут быть несовместимы с другими устройствами.
- Внешний вид изделий и технические характеристики могут быть изменены без предварительного уведомления.
- Дополнительные аксессуары можно приобрести на веб-сайте Samsung. Перед покупкой убедитесь, что они совместимы с изделием.
- Применяйте аксессуары, рекомендованные компанией Samsung. Использование нерекондованных аксессуаров может привести к проблемам в работе и сбоям, на которые не распространяется гарантия.
- Доступность любых аксессуаров целиком и полностью зависит от производителя. Дополнительные сведения о доступных аксессуарах см. на веб-сайте Samsung.

ИНФОРМАЦИЯ О ПРОДУКТЕ	
Внешний аккумулятор Samsung EB-P3401	
предназначен для обеспечения дополнительной энергией и зарядки мобильных устройств.	
	<p>Дополнительную информацию о продукции вы можете узнать у импортера/официального представителя на территории Российской Федерации или на сайте производителя.</p> <p>Срок гарантии – 6 месяцев с момента приобретения продукта.</p> <p>Продукт является изделием с ограниченным сроком службы (12 месяцев).</p> <p>Ёмкость аккумулятора: Li-Ion 10,000 мА·ч</p> <p>Вход: 5.0 В = 3.0 А Макс., 9.0 В = 2.77 А Макс.</p> <p>Выход: (PDO) 5.0 В = 3.0 А, 9.0 В = 2.77 А (DUAL) 5.0 В = 4.0 А Макс. (PPS) 3.3 ~ 5.9 В = 3.0 А, 3.3 ~ 11 В = 2.25 А</p> <p>* Страна изготовления и дата производства конкретного устройства указана на упаковке изделия</p>
Импортер:	ООО «Самсунг Электроникс Рус Компани», Российская Федерация, 123242, г. Москва, Новинский бульвар, д. 31, помещение 1, 2.
Изготовитель:	Самсунг Электроникс Ко. Лтд.
Юридический адрес производителя:	(Мэтан-донг) 129, Самсунг-ро, Енгтонг-гу, г. Сувон, Кёнги-до, Республика Корея
Адреса заводов*:	Nanchang QinSheng Electronic Technology Co., Ltd., No. 638, Aviation City Avenue, Nanchang Hi-tech Development Zone, Nanchang City, Jiangxi Province, Китай.

При обнаружении неисправности: отключить, связаться со службой поддержки 8-800-555-55-55 (только для граждан Российской Федерации).

Авторские права

© Samsung Electronics Co., Ltd., 2026.

Данное руководство защищено международными законами об авторских правах.

Запрещается воспроизводить, распространять, переводить или передавать какие-либо части данного руководства в любой форме и любым способом, электронным или механическим, включая фотокопирование, запись и хранение в любой системе хранения и поиска информации.

Товарные знаки

- Samsung и логотип Samsung являются зарегистрированными товарными знаками компании Samsung Electronics Co., Ltd.
- Остальные авторские права и товарные знаки являются собственностью их владельцев.

Жұмысты бастау

Құрылғының сыртқы көрінісі

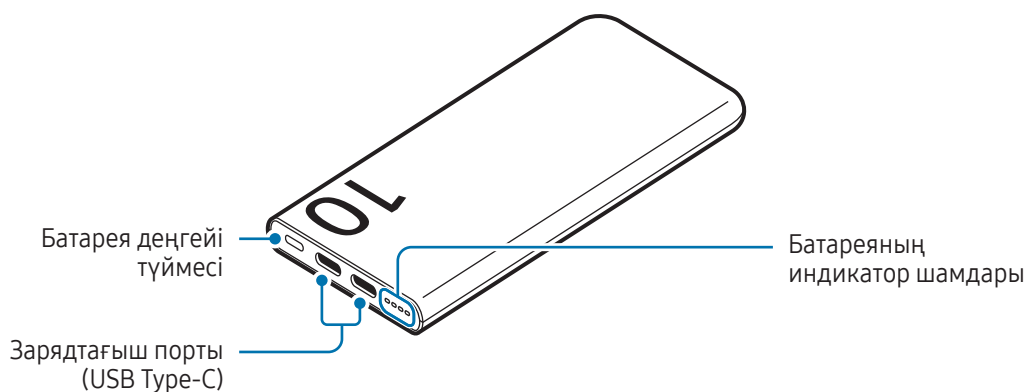

Батареяны зарядтау

Өнімді бірінші рет пайдалану алдында немесе өнім ұзақ уақыт бойы пайдаланылмаса, батареяны зарядтаңыз.

- 1 Өнімді зарядтағышқа жалғаңыз.

Зарядтағыш өнімге дұрыс жалғанған кезде, батарея индикаторының шамдары жанып, жыпылықтайды.

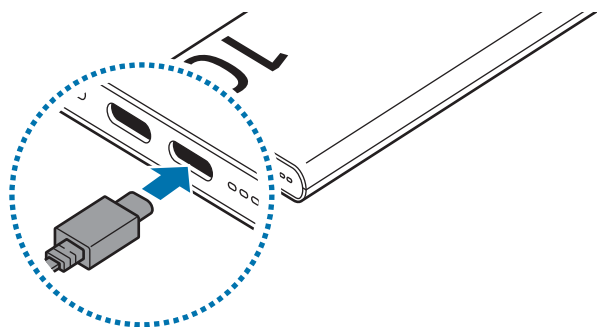

- 2 Өнім толық зарядталған кезде, оны зарядтағыштан ажыратыңыз.

Батареяны зарядтау кезіндегі кеңестер мен сақтық шаралары



Тек өз өніміңізге арналған және Samsung мақұлдаған зарядтағыш пен кабельді пайдаланыңыз. Сәйкес келмейтін зарядтағыш пен кабель ауыр жарақатқа немесе өнімнің зақымдалуына себеп болуы мүмкін.



- Зарядтағышты дұрыс жалғамау өнімді қатты зақымдауы мүмкін. Ұқыпсыз пайдалану салдарынан туған ақауларға кепілдік қолданылмайды.
- Тек өніммен бірге берілген USB Type-C кабелін пайдаланыңыз. Micro USB кабелі пайдаланылса, өнім зақымдалуы мүмкін.
- Зарядтағыш порты дымқыл кезде өнімді зарядтайтын болсаңыз, өнім зақымдалуы мүмкін. Өнімді зарядтау алдында зарядтағыш портын жақсылап кептіріңіз.



- Өнімді зарядтағышпен (бөлек сатылады) зарядтауға болады.
- Өнімнің екі зарядтау порты бар, кез келген портты пайдаланып, өнім мен басқа құрылғыларды зарядтауға болады.
- Қуатты үнемдеу үшін пайдаланылмаған кезде зарядтағышты желіден ажыратыңыз. Зарядтағыштың қуат қосқышы жоқ, сондықтан қуат ысырабын болдырмау үшін, пайдаланбаған кезде зарядтағышты электр розеткасынан ажырату керек. Зарядтау кезінде зарядтағыш электр розетка ұясына жақын және оңай қол жетімді болуы керек.
- Зарядтаған кезде, тиімді зарядтауға кепілдік беретін және мақұлданған зарядтағышты пайдаланғаныңыз дұрыс.
- Компьютер сияқты зарядтағыштан ерекшеленетін қуат көзін пайдалану тоқтың ең төмен жылдамдығы себебінен зарядтау жылдамдығының төмендеуіне әкеліп соқтыруы мүмкін.
- Өнім зарядталып жатқанда, оны пайдалануға болады, бірақ батареяны толық зарядтауға ұзағырақ уақыт кетуі мүмкін.
- Зарядтау кезінде өнім қызып кетуі мүмкін. Бұл қалыпты жағдай және өнімнің қызмет мерзіміне немесе өнімділігіне әсер етпеуі керек. Егер өнім әдеттегіден ыстығырақ болса, зарядтағыш зарядтауды тоқтатуы мүмкін.
- Нақты сыйымдылығы (Вт·сағ) шығыс тогы мен батареяның кернеуі бойынша өлшенеді. Ол шығыс қуатына, жалғанған құрылғы тізбегінің конфигурациясына және пайдалану жағдайларына байланысты өнімде көрсетілген сыйымдылықтан (Вт·сағ) ерекшеленуі мүмкін.
- Өнім дұрыс зарядталмай жатса, өнім мен зарядтағышты Samsung қызмет көрсету орталығына немесе өкілетті қызмет көрсету орталығына апарыңыз.

Қалған батарея қуатын тексеру

Батареяның индикатор шамдары қалған батарея қуатын көрсетеді.

Батарея деңгейі түймесін басып, қалған батарея қуатын тексеріңіз. Қалған батарея қуатына байланысты батареяның индикатор шамдары жанып, өшеді.

Қалған батарея қуаты	Батареяның индикатор шамы
70–100%	• Батареяның төрт индикатор шамы жанады
40–70%	• Батареяның үш индикатор шамы жанады
20–40%	• Батареяның екі индикатор шамы жанады
5–20%	• Батареяның бір индикатор шамы жанады
0–5%	• Батареяның бір индикатор шамы жыпылықтайды



Батареяның индикатор шамдары дұрыс жұмыс істемесе немесе дұрыс танылмаса, зарядтағышты ажыратып, қайта жалғаңыз.

Өнімді пайдалану

Құрылғыларды зарядтау

- 1 USB кабелінің бір ұшын өнімнің зарядтау портына жалғаңыз. Содан кейін USB кабелінің екінші ұшын мобильді құрылғының көп мақсатты ұяшығына жалғаңыз.

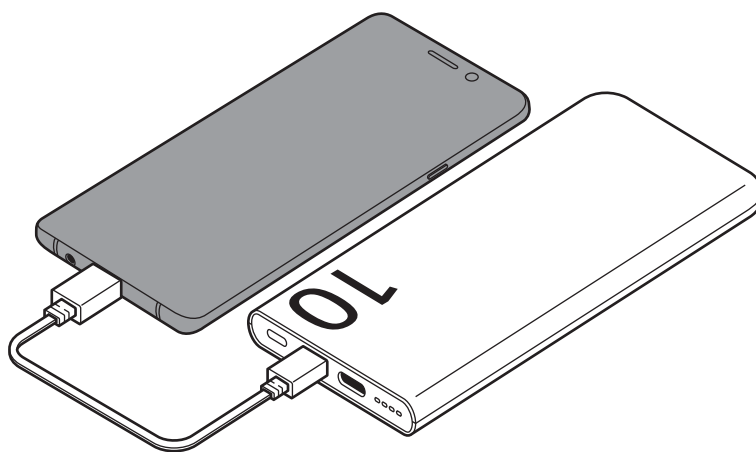

- 2 Мобильдік құрылғы толығымен зарядталған болса, USB кабелін өнімнен және мобильдік құрылғыдан ажыратыңыз.



- Зарядтағыштың көп мақсатты ұяшығы және зарядтағыңыз келген құрылғы micro USB түрінде болса, бөлек сатылатын USB қосқышын пайдаланыңыз.
- Зарядтау шарттарына байланысты зарядтау уақыты әртүрлі болуы мүмкін.
- Жылдам зарядтауды бастау үшін жылдам зарядтауға қолдау көрсететін құрылғыны өнімге жалғаңыз.
- Өнімге жалғанған құрылғы зарядталмаса, USB кабелін өнімнен ажыратып, қайта жалғаңыз.
- Өнім қосалқы сыртқы батарея болып табылады. Ол кейбір құрылғыларды толық зарядтамауы мүмкін.
- Өнімге тым жоғары не төмен температура әсер етсе немесе қате орын алса, батареяның индикатор шамдары жыпылықтайды. Құрылғыны өнімнен ажыратып, қайта жалғаңыз.

Пайдалану бойынша ескертпелер

Өнімді пайдалану бойынша сақтық шаралары

Қауіпсіз әрі дұрыс пайдалану үшін өнімді пайдаланбас бұрын осы нұсқаулықты оқып шығыңыз.

- Суреттер нақты өнімнен ерекшеленуі мүмкін. Мазмұн алдын ала ескертусіз өзгертілуі мүмкін.

Нұсқаулық белгішелер



Ескерту: өзіңіздің немесе басқалардың жарақат алуына әкелуі мүмкін жағдайлар



Абайлаңыз: өнімді немесе басқа жабдықты зақымдауы мүмкін жағдайлар



Ескертпе: ескертулер, пайдалану туралы кеңестер немесе қосымша ақпарат

Орама құрамы мен аксессуарлар бойынша ескертпелер

Өнім қорабында мына заттар бар екенін тексеріңіз:

- Өнім
- USB кабелі
- Жылдам бастау нұсқаулығы



- Өніммен бірге берілген элементтер және кез келген қолжетімді аксессуарлар аймаққа немесе тасымалдаушыға байланысты әртүрлі болуы мүмкін.
- Берілген элементтер тек осы өнімге арналған және басқа құрылғылармен үйлесімді болмауы мүмкін.
- Сыртқы түрі мен сипаттамалары ескертусіз өзгертілуі мүмкін.
- Қосымша қосалқы құралдарды Samsung веб-сайтынан сатып алуға болады. Сатып алу алдында олардың өніммен үйлесімді екенін тексеріңіз.
- Samsung мақұлдаған аксессуарларды пайдаланыңыз. Бекітілмеген қосалқы құралдарды пайдалану кепілдікте қамтылмаған өнімділік мәселелерін және ақаулықтарды тудыруы мүмкін.
- Барлық қосалқы керек-жарақтың қолжетімділігі тек өндіруші компанияларға байланысты болады. Қол жетімді қосалқы құралдар туралы қосымша ақпарат Samsung веб-сайтында ұсынылған.

Авторлық құқық

Copyright © 2026 Samsung Electronics Co., Ltd.

Бұл нұсқаулық халықаралық авторлық құқықтар туралы заңдармен қорғалған.

Бұл нұсқаулықтың ешбір бөлігін кез келген түрде немесе электрондық не механикалық кез келген әдіс, соның ішінде, фотокөшіру, жазу не кез келген ақпарат сақтау орнында және шығарып алу жүйесінде сақтау арқылы көшіруге, таратуға, аударуға немесе тасымалдауға болмайды.

Сауда белгілері

- Samsung және Samsung логотипі — Samsung Electronics Co., Ltd. компаниясының тіркелген сауда белгілері.
- Барлық басқа сауда белгілері және авторлық құқықтар тиісті иелерінің меншігі болып табылады.



開始使用

裝置部位圖

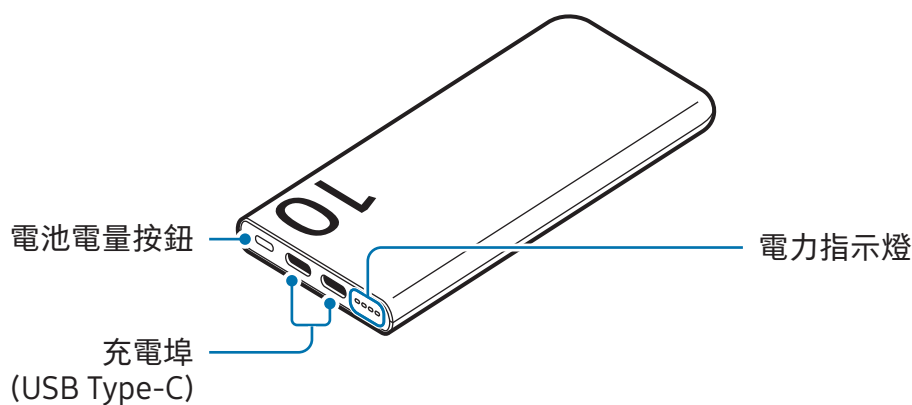

為電池充電

第一次使用本產品前或長時間未使用本產品後，請先為電池充電。

1 請將本產品連接至充電器。

充電器正確連接本產品時，電力指示燈隨即會開啟並閃爍。

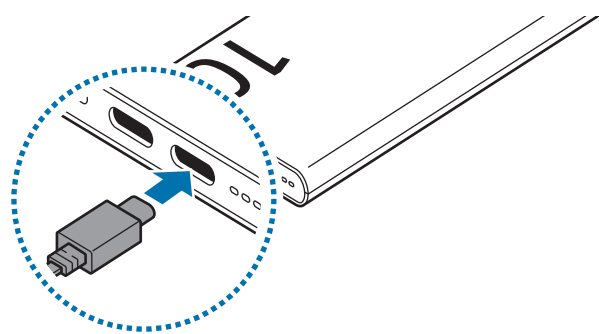

2 本產品完全充電後，請將本產品與充電器中斷連接。

電池充電提示與預防措施

 僅限使用專為本產品設計並經過三星認可的充電器和傳輸線。不相容的充電器和傳輸線可能引起嚴重事故或造成本產品損壞。

-  未正確連接充電器可能造成本產品嚴重損壞。不當使用造成之損壞不在保固範圍。
- 僅限使用本產品隨附的 USB Type-C 傳輸線。若使用 Micro USB 傳輸線可能導致本產品損壞。
- 如在充電埠進水的情況下為本產品充電，則本產品可能受損。請等待充電埠徹底風乾再為本產品充電。

-  您可以使用充電器 (另售) 為本產品充電。
- 本產品有兩個充電埠，您可以使用任一連接埠來為本產品及其他裝置充電。
- 為了節約能源，當不使用時請拔下充電器插頭。充電器本身沒有電源開關，所以在不用時必須從插座上拔下充電器的插頭以免浪費電。在充電時應保持充電器與電源插座緊密連接且易於插拔。
- 使用充電器時，建議選用核可的充電器，以確保充電效能。
- 使用如電腦一類的其他電源而不使用充電器，可能因為電流較低而導致充電速度較慢。
- 充電時可使用本產品，但可能會延長電池充飽所需的時間。
- 充電時，本產品可能升溫。此為正常現象，不影響本產品之使用壽命或效能。若本產品達到異常高溫，充電器可能停止充電。
- 實際容量 (Wh) 是依據電池輸出電流與電壓而測得。視輸出功率條件、連接裝置的電路配置以及作業環境而定，可能與本產品上顯示的容量 (Wh) 有所不同。
- 若本產品未能正常充電，請將本產品及充電器攜至三星服務中心或授權服務中心。

檢查剩餘電池電量

電力指示燈可供您掌握剩餘電量資訊。

按下電池電量按鈕來檢查剩餘電池電量。視剩餘電量而定，電力指示燈將開啟然後再關閉。

剩餘電池電量	電力指示燈
70–100%	• 四顆電力指示燈開啟
40–70%	• 三顆電力指示燈開啟
20–40%	• 兩顆電力指示燈開啟
5–20%	• 一顆電力指示燈開啟
0–5%	• 一顆電力指示燈開始閃爍

 若電力指示燈無法正常運作或辨識錯誤，請先中斷連接充電器再重新連接。

產品使用說明

充電裝置

- 1 將 USB 傳輸線的其中一端連接到本產品的充電埠。然後，請將 USB 傳輸線的另一端插入行動裝置的多功能插孔。

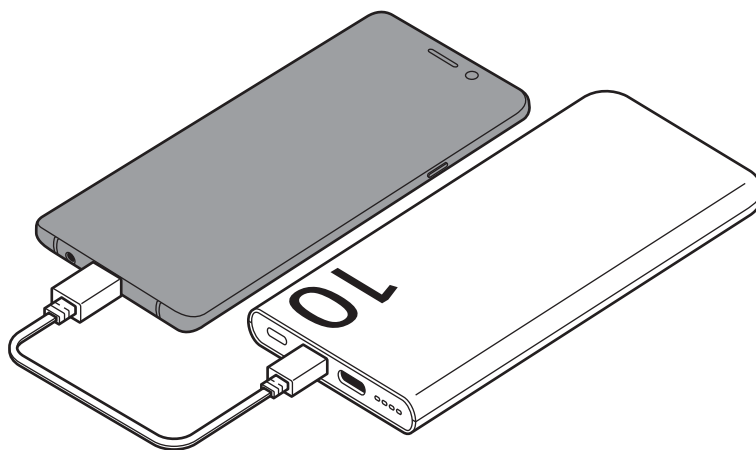

- 2 當行動裝置電力完全充飽時，請中斷連接本產品和行動裝置的 USB 傳輸線。

- 如充電器的多功能插孔和欲充電的裝置屬 micro USB 類型，請使用另售的 USB 連接器。
- 充電時間可能會隨充電情況而改變。
- 若要開始閃電快充，請將支援快速充電的裝置與本產品連接。
- 若連接至本產品的裝置無法充電，請拔除本產品的 USB 傳輸線再重新連接。
- 本產品為額外的外接電池。某些裝置的電量可能無法完全充飽。
- 若本產品暴露於極高、極低溫中或者發生錯誤，則電力指示燈將開始閃爍。請中斷裝置與本產品的連線，然後再重新連接。

使用注意事項

產品使用注意事項

使用產品之前，請先閱讀本指南，以確保安全和妥善使用。

- 影像可能與實際產品的外觀不同。內容如有變更，恕不另行通知。

說明圖示

 警告：可能造成使用者或他人傷害之情況

 小心：可能造成本產品或其他設備損壞之情況

 注意：註解、使用訣竅或補充資訊

包裝內容物與配件備註

檢查產品包裝盒內是否有下列物品：

- 產品
 - USB 傳輸線
 - 快速入門指南
-  • 視所在地區或電信業者而定，產品隨附項目和可用配件可能會有所差異。
- 隨附物件是專為本產品設計，可能與其他裝置不相容。
 - 外觀及規格如有變更，恕不另行通知。
 - 可以自三星網站購買其他配件。購買前請先確認配件與本產品相容。
 - 請使用三星核可的配件。使用未經核可的配件可能造成效能問題及不在保固範圍內之故障。
 - 所有配件之供貨完全視製造商之情況而定。若需更多關於配件購買之訊息，請參考三星網站。



廢電池請回收

版權

Copyright © 2026 Samsung Electronics Co., Ltd.

本指南受國際版權法保護。

不得以任何形式或方式 (電子或機械) 複製、分發、轉譯或傳播本指南中的任何內容，包括影印、錄製或儲存在任何儲存裝置和檢索系統中。

商標

- 三星和三星標誌是 Samsung Electronics Co., Ltd. 的註冊商標。
- 其他所有商標和版權的所有權歸各自所有人所有。

Primeiros Passos

Visão geral do acessório

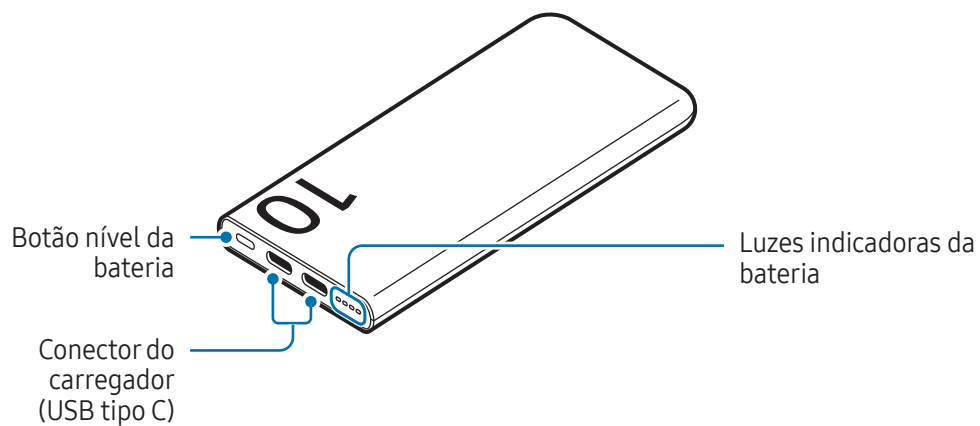

Carregar a bateria

Carregue a bateria antes de usar o produto pela primeira vez ou quando ele não tiver sido utilizado por longos períodos.

- 1 Conecte o produto a um carregador.

Quando o carregador estiver conectado corretamente ao produto, as luzes indicadoras da bateria irão acender e piscar.

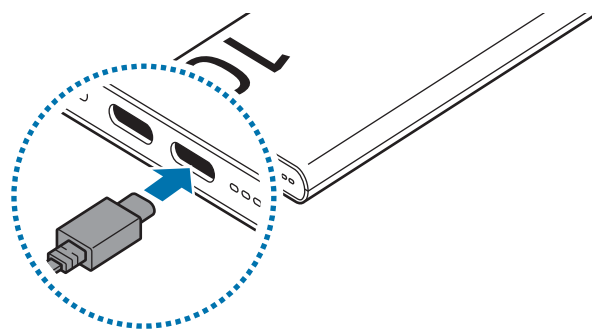

- 2 Quando o produto estiver totalmente carregado, desconecte-o do carregador.

Sugestões e cuidados no carregamento da bateria

 Use somente carregadores aprovados pela Samsung e cabos projetados especificamente para o seu produto. Carregadores e cabos incompatíveis podem causar ferimentos graves a pessoas ou danos ao produto.

-  • Conectar incorretamente o carregador pode causar danos graves ao produto. Qualquer dano causado por mau uso não será coberto pela garantia.
- Use apenas o cabo USB tipo C fornecido com o produto. Cabos Micro USB podem danificar o produto.
- Carregar o produto com o conector do carregador molhado pode danificar o produto. Seque completamente o conector do carregador antes de carregar o produto.

-  • Você pode carregar o produto usando o carregador (vendido separadamente).
- O produto possui dois conectores de carregamento, permitindo carregar o produto e outros dispositivos usando qualquer um dos conectores disponíveis.
- Para economizar energia, desconecte o carregador da tomada quando não estiver em uso. O carregador não possui um botão de liga e desliga, portanto, você deve desconectá-lo da tomada quando não estiver em uso, para economizar energia. O carregador deve permanecer na tomada e facilmente acessível enquanto carrega.
- É recomendável usar um carregador devidamente aprovado que garanta o desempenho do carregamento.
- Usar outra fonte de energia que não o carregador, tal como um computador, pode reduzir a velocidade de carregamento devido a corrente elétrica mais baixa.
- É possível usar o produto durante o carregamento, mas pode demorar mais tempo para carregar totalmente a bateria.
- Enquanto carrega, o produto pode esquentar. Isso é normal e não deve afetar a vida útil nem o desempenho do produto. Se o produto aquecer mais do que o normal, o carregador poderá interromper o carregamento.
- A capacidade real (Wh) é medida baseando-se na corrente de saída e voltagem da bateria. Poderá ser diferente da capacidade (Wh) indicada no produto, dependendo da condição de saída da energia, da configuração do circuito do dispositivo conectado e do ambiente de operação.
- Se o carregamento não estiver funcionando corretamente, leve o produto e o carregador a um Centro de Serviço Samsung ou a uma assistência técnica autorizada.

Verificar a energia restante da bateria

As luzes indicadoras da bateria avisam sobre a energia restante.

Verifique a energia restante da bateria pressionando o Botão nível da bateria. Dependendo da energia restante da bateria, as luzes indicadoras irão acender e depois apagar.

Energia restante da bateria	Luz indicadora de bateria
70 – 100%	<ul style="list-style-type: none">• Quatro luzes indicadoras da bateria acesas
40 – 70%	<ul style="list-style-type: none">• Três luzes indicadoras da bateria acesas
20 – 40%	<ul style="list-style-type: none">• Duas luzes indicadoras da bateria acesas
5 – 20%	<ul style="list-style-type: none">• Uma luz indicadora da bateria acesa
0 – 5%	<ul style="list-style-type: none">• Uma luz indicadora da bateria piscando



Se as luzes indicadoras da bateria não operarem adequadamente ou forem reconhecidas de forma incorreta, desconecte o carregador e conecte-o novamente.

Como usar o produto

Carregar dispositivos

- 1 Conecte uma das extremidades do cabo USB no conector do carregador do produto. Depois, conecte a outra extremidade do cabo USB no conector multifuncional do aparelho móvel.

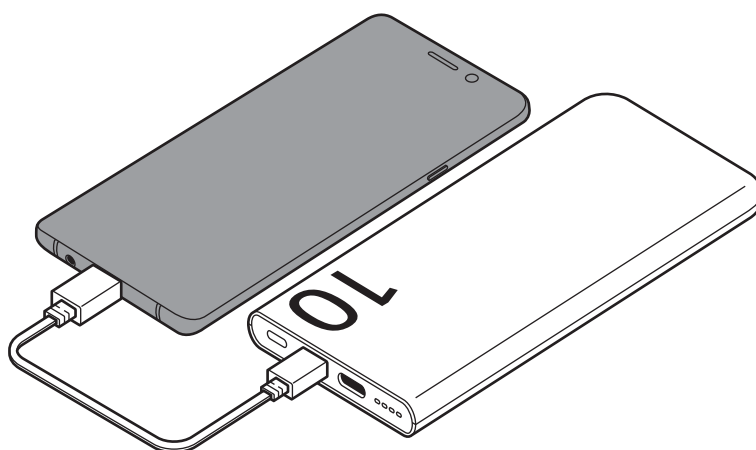

- 2 Quando o aparelho móvel estiver totalmente carregado, retire o cabo USB do produto e do aparelho móvel.



- Se o conector multifuncional do carregador e do dispositivo que você deseja carregar for do tipo micro USB, use um conector USB vendido separadamente.
- O tempo de carregamento poderá variar dependendo das condições de carregamento.
- Para iniciar o carregamento rápido, conecte ao produto um dispositivo compatível com essa função.
- Se o dispositivo conectado ao produto não estiver carregando, desconecte o cabo USB do produto e reconecte-o.
- O produto é uma bateria externa auxiliar. Poderá não carregar totalmente alguns dispositivos.
- Se o produto for exposto a temperaturas extremamente frias ou quentes ou se ocorrer algum problema, as luzes indicadoras da bateria irão piscar. Desconecte o dispositivo do produto e volte a conectá-lo.

Avisos de uso

Precauções antes de usar o produto

Leia este guia ao utilizar o produto para garantir o uso adequado e seguro.

- As imagens podem variar de acordo com o produto. O conteúdo está sujeito a alterações sem qualquer aviso prévio.

Ícones de instrução



Aviso: situações que podem causar ferimentos em você ou em terceiros.



Cuidado: situações que podem danificar o seu produto ou outro equipamento.



Nota: notas, dicas de uso ou informações adicionais.

Observações sobre os acessórios e o conteúdo da embalagem

Verifique se na caixa do produto encontram-se os itens a seguir:

- Produto
- Cabo USB
- Guia rápido



- Os itens fornecidos e todos os acessórios disponíveis podem variar dependendo de seu país e operadora.
- Os itens fornecidos são destinados apenas para este produto e podem não ser compatíveis com outros dispositivos.
- Imagens e especificações estão sujeitas a alterações sem aviso prévio.
- Você pode comprar acessórios adicionais no site da Samsung. Verifique se eles são compatíveis com o produto antes de comprar.
- Use acessórios aprovados pela Samsung. O uso de acessórios não aprovados pode causar problemas de desempenho e mau funcionamento que não são cobertos pela garantia.
- A disponibilidade de todos os acessórios está sujeita a alteração dependendo integralmente das empresas fabricantes. Para mais informações sobre os acessórios disponíveis, consulte o site da Samsung.

Direitos autorais

Direitos autorais © 2026 Samsung Electronics Co., Ltd.

Este guia está protegido por leis internacionais de direitos autorais.

Nenhuma parte deste guia pode ser reproduzida, distribuída, traduzida ou transmitida por qualquer forma ou por qualquer meio, eletrônico ou impresso, incluindo fotocópia, gravação ou armazenamento em qualquer sistema de armazenagem e recuperação de informações.

Marcas registradas

- Samsung e o logotipo Samsung são marcas registradas da Samsung Electronics Co., Ltd.
- Todas as outras marcas registradas e direitos autorais são de propriedade de seus respectivos proprietários.

시작하기

각 부분의 이름

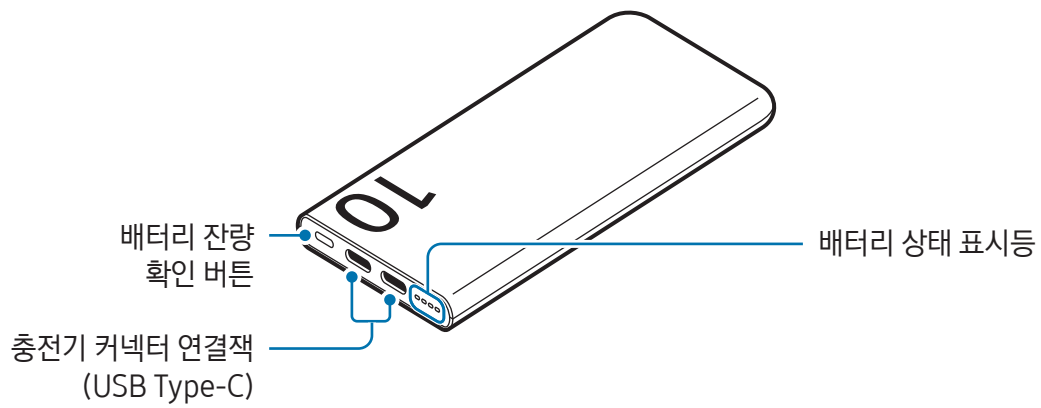

제품의 규격에 대한 내용은 삼성전자 대표 사이트에 접속하여 관련 페이지를 참조하세요.

배터리 충전하기

제품을 구입한 후 처음 사용하거나 장시간 방치한 후 사용할 경우에는 배터리를 충분히 충전하여 사용하세요.

1 제품과 충전기를 연결하세요.

올바르게 연결되면 제품의 배터리 상태 표시등이 켜진 후 깜박입니다.

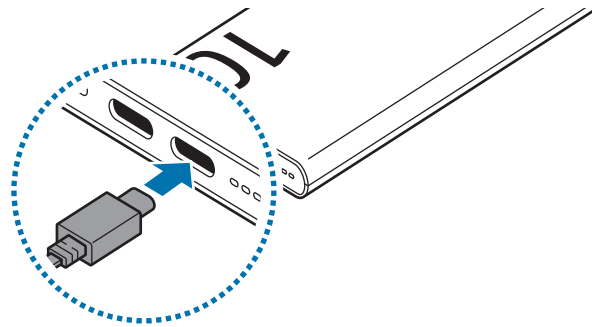

2 충전이 끝나면 제품과 충전기를 분리하세요.

배터리 충전 시 알아두기

- ⚠ 삼성전자에서 승인한 이 제품 전용 충전기 및 케이블을 사용하세요. 그렇지 않을 경우 사용자가 부상을 입거나 제품이 고장 날 수 있습니다.
- ⚠ 충전기를 잘못 연결하면 제품이 고장 날 수 있습니다. 잘못된 사용 방법으로 인한 피해는 보증 서비스가 적용되지 않습니다.
- 반드시 본 제품과 함께 제공되는 USB Type-C 케이블을 사용하세요. Micro USB 케이블을 꽂을 경우 제품이 손상될 수 있습니다.
- 충전기 커넥터 연결잭이 젖은 상태에서 충전할 경우 제품이 손상될 수 있습니다. 완전히 건조시킨 후 충전하세요.



- 별매품인 충전기로 충전할 수 있습니다.
- 제품에는 두 개의 충전기 커넥터 연결잭이 있으며, 어떤 연결잭을 사용하더라도 제품 및 다른 기기를 충전할 수 있습니다.
- 에너지를 절약하기 위하여 사용하지 않을 때는 충전기를 빼 두세요. 충전기에는 전원 스위치가 없기 때문에, 전력 소모를 방지하기 위해서는 콘센트와 충전기를 분리해 두어야 합니다. 충전 중에는 충전기가 콘센트 가까이에 있어야 하며, 손이 쉽게 닿는 곳에 두어야 합니다.
- 충전기 사용 시에는 충전 성능을 보증하는 정품 충전기 사용을 권장합니다.
- 충전 중 제품의 외부 표면에 신체 부위가 닿을 경우, 미세한 진동 또는 미세한 따가움을 느낄 수 있으나, 이는 제품의 외부 표면의 특수 코팅으로 인한 것으로 인체에는 무해합니다.
- 제품을 USB 케이블로 컴퓨터 등과 연결하여 충전할 때는 낮은 전류로 인해 충전 속도가 느려질 수 있습니다.
- 충전 중에도 제품을 사용할 수 있으나, 배터리 충전 시간이 길어질 수 있습니다.
- 충전 중에는 제품과 충전기가 뜨거워질 수 있습니다. 이는 정상적인 현상으로, 제품의 수명이나 기능에는 영향을 미치지 않습니다. 제품의 온도가 일정 수준 이상 높아지면 안전을 위해 충전이 중지될 수 있습니다.
- 실제 사용 가능 용량(Wh)은 출력(OUTPUT) 전류와 전압으로 측정된 용량이며, 제품에 표시된 정격 용량(Wh) 대비 출력 조건, 사용하는 기기의 회로 구성, 사용 환경에 따라 다를 수 있습니다.
- 제품이 제대로 충전되지 않으면 제품과 USB 케이블을 가지고 가까운 삼성전자 서비스 센터를 방문하세요.
- 배터리 사용 시간 등에 대한 내용은 삼성전자 대표 사이트에 접속하여 관련 페이지를 참조하세요.

배터리 잔량 확인하기

배터리 상태 표시등을 통해 제품의 배터리 잔량을 확인할 수 있습니다.

배터리 잔량 확인 버튼을 눌러 배터리 잔량을 확인하세요. 배터리 잔량에 따라 배터리 상태 표시등이 켜진 후 꺼집니다.

배터리 잔량	배터리 상태 표시등
70-100%	• 4개 켜짐
40-70%	• 3개 켜짐
20-40%	• 2개 켜짐
5-20%	• 1개 켜짐
0-5%	• 1개 깜박임



배터리 상태 표시등이 정상적으로 동작하지 않거나 잘못 인식된 경우 충전기를 분리한 후 다시 연결하세요.

제품 사용하기

기기 충전하기

- 1 USB 케이블을 제품의 충전기 커넥터 연결잭에 연결한 후 다른 한 쪽을 모바일 기기의 외부 커넥터 연결잭에 연결하세요.

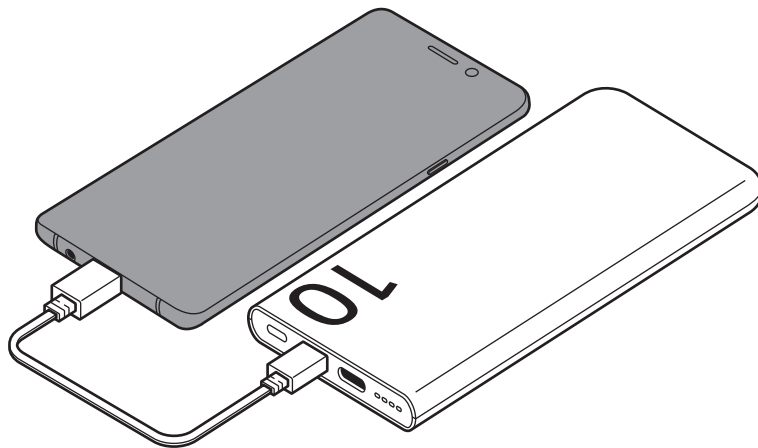

- 2 충전이 끝나면 USB 케이블을 제품과 모바일 기기에서 분리하세요.



- 충전기 및 충전하려는 기기의 외부 커넥터 연결잭이 Micro USB 타입일 경우 별도의 USB 커넥터를 사용하세요.
- 충전 환경에 따라 충전 시간이 달라질 수 있습니다.
- 제품에 고속 충전 기능을 지원하는 기기를 연결하면 더 빠르게 충전할 수 있습니다.
- 제품과 연결한 기기가 충전되지 않을 경우 USB 케이블을 분리한 후 다시 연결하세요.
- 이 제품은 보조용 배터리이므로 일부 기기의 경우 배터리를 완전하게 충전시킬 수 없습니다.
- 사용 온도가 적합하지 않거나 오동작 발생 시 배터리 상태 표시등이 깜박거립니다. 이 경우 기기에서 분리한 후 잠시 후 다시 사용하세요.



제품 사용 시 알아두기

제품 사용 시 주의 사항

제품 사용 시 반드시 이 사용 설명서를 읽고 제품을 안전하고 올바르게 사용하세요.

- 사용 설명서의 그림은 실물과 다를 수 있으며, 내용은 성능 개선을 위해 사용자에게 통보 없이 일부 변경될 수 있습니다.

표기된 기호 설명

-  **경고:** 제품 사용 시, 주의하지 않으면 심각한 피해를 입을 수 있는 경고 사항을 표기할 때 사용합니다.
-  **주의:** 제품을 안전하고 올바르게 사용하기 위해 주의해야 할 사항을 표기할 때 사용합니다.
-  **알림:** 제품 사용 시, 알아 두면 좋을 참고 사항이나 추가적인 정보를 제공할 때 사용합니다.

구성품 및 별매품 안내 사항

제품 구입 시 제공되는 구성품을 확인하세요.

- 제품
- USB 케이블
- 간단 사용 설명서
-  • 제공된 구성품 및 사용 가능한 별매품은 삼성전자의 사정에 따라 변경될 수 있습니다.
- 구성품은 이 제품 전용으로 다른 기기와는 호환되지 않을 수 있습니다.
- 제품의 외관, 규격 등은 성능 개선을 위해 예고 없이 변경될 수 있습니다.
- 삼성전자 대표 사이트에 접속해 별매품을 구입할 수 있습니다. 별매품 구입 시 사용 중인 모델과 호환되는지 먼저 확인하세요.
- 별매품은 삼성전자에서 제공하는 정품을 구입하세요. 정품이 아닌 별매품을 사용하면 제품의 성능 저하나 고장을 유발할 수 있으며 이러한 경우 보증 서비스가 적용되지 않습니다.
- 삼성전자의 사정에 따라 별매품의 사용 가능 여부가 변경될 수 있습니다. 사용 가능한 별매품에 대한 자세한 내용은 삼성전자 대표 사이트에서 확인하세요.



폐제품 올바른 분리 배출 방법

분리 배출 시 개인정보가 유출되지 않도록 반드시 초기화하세요. 삼성전자 서비스 센터로 가져오시기 바랍니다. 수거된 폐제품은 재활용되며, 잔재물은 환경에 유해하지 않게 처리합니다.

제품 A/S 관련 문의

A/S 문의 시에는 제품 모델명, 고장 상태, 구매 정보, 연락처를 알려 주세요.

- 삼성전자 서비스 센터: 1588-3366 (유료)
- 고객 불편 상담: 02-541-3000 / 080-022-3000

저작권

Copyright © 2026 삼성전자주식회사

이 사용 설명서는 저작권법에 의해 보호받는 저작물입니다. 사용 설명서의 일부 또는 전체를 복제, 공중 송신, 배포, 번역하거나 전자 매체 또는 기계가 읽을 수 있는 형태로 바꿀 수 없습니다.

등록상표권

- 삼성, Samsung, Samsung 로고는 삼성전자주식회사의 등록상표입니다.
- 기타 모든 상표 및 저작권은 해당 업체의 자산입니다.